

# Руководство по ремонту и оформлению пункта выдачи заказов

# Что внутри руководства?

В этом документе мы подробно рассказываем о каждом этапе ремонта и советуем, как сделать пункт выдачи заметным и привлечь больше клиентов

## **Если у вас уже есть пункт выдачи**

Ремонт делать не надо. Изучите разделы про оформление входной группы и помещения, чтобы учесть рекомендации во время следующего планового ремонта

## **Если планируете открыть новый ПВЗ**

Советуем изучить руководство перед тем, как искать помещение. Рекомендации по ремонту и планировке помогут с выбором подходящего варианта.

Также в документе вы найдёте чертежи и макеты для нового фирменного оформления пунктов выдачи. По ним вы можете заказать изготовление мебели, вывесок и текстильных изделий у подрядчиков

# Содержание

## О документе

Содержание.....	3
-----------------	---

## Входная группа

Список дел.....	6
Что во входной группе.....	7
Входная группа вечером.....	8
Базовое и дополнительное брендрование.....	9
Типы вывесок.....	10
Охранные поля.....	16
Где установить вывеску.....	18
Панель-кронштейн.....	22
Лайт-бокс с режимом работы.....	24
Табличка с режимом работы.....	27
Наклейки на входную дверь.....	30
Навигация.....	32
Вход в пункт выдачи.....	34

## Планировка

Как разделить площадь.....	41
План пункта выдачи.....	42
Что в клиентской зоне.....	43
Базовые и дополнительные зоны.....	44
Рабочая зона.....	46
Зона ожидания.....	49
Зона примерочных.....	52
Зона проверки.....	55
Детская зона.....	58

Что в складской зоне.....	61
Базовые и дополнительные зоны.....	62
Зона хранения заказов.....	63
Рабочая зона на складе.....	66
Туалетная комната.....	69

## Ремонт

Список дел.....	74
Анализ помещения.....	75
Возводим стены.....	77
Проводка электрики.....	82
Напольное покрытие.....	86
Цвет краски.....	93
Потолок.....	94
Стены.....	97
Розетки.....	101
Освещение.....	106
Экран.....	111
Камеры.....	113
Кондиционер и тепловая завеса.....	116
Батареи.....	120
Двери.....	122
Пожарная безопасность.....	125

## Мебель

Мебель и оборудование.....	130
Базовая и дополнительная мебель.....	131
Стол менеджера.....	132

Стол выдачи.....	134
Стол для проверки товаров.....	136
Примерочная.....	137
Скамейка.....	140
Зеркало.....	142
Урна.....	143
Мебель и оборудование на складе.....	144

## Текстиль

Базовый набор текстиля.....	154
-----------------------------	-----

## Брендрование

Как оформить пункт выдачи.....	160
Базовое и дополнительное брендрование.....	161
Бренд-стена.....	162
Плакат.....	166
Накладки на мебель.....	168

## Информационные материалы

Базовый набор.....	173
--------------------	-----

# Входная группа

делаем пункт выдачи  
привлекательным и заметным

- 01 Вывеска
- 02 Панель-кронштейн
- 03 Лайтбокс режимом работы
- 04 Табличка с режимом работы
- 05 Наклейки на дверь
- 06 Навигация
- 07 Вход в пункт выдачи

wildberries



# Список дел

1

Согласовать размещение конструкций

2

Установить вывеску, панель-кронштейн, лайтбокс или табличку

3

Добавить наклейки с информацией

4

Продумать навигацию до пункта выдачи

5

Привести в порядок территорию у входа

6

Установить электронный замок и контроллер

# Что во входной группе

1. Вывеска
2. Панель-кронштейн
3. Лайтбокс с режимом работы
4. Наклейка с режимом работы
5. Наклейка «На себя» или «От себя»

Вывеска, кронштейн и лайтбокс сделают ваш пункт выдачи заметнее.

У нас единые стандарты оформления — пожалуйста, не отступайте от фирменного стиля, концепции и технических характеристик



# Входная группа вечером

1. Вывеска
2. Панель-кронштейн
3. Лайтбокс

Так пункт должен выглядеть вечером. Позаботьтесь о том, чтобы вывеска, панель-кронштейн и лайтбокс с режимом работы светились и днём, и ночью



# Базовое и дополнительное брендинг

Базовый набор — это элементы, которые обязательно нужно разместить на фасаде. Дополнительные элементы можно разместить по желанию



Базовый набор:

1. Вывеска
2. Панель-кронштейн
3. Режим работы
4. Наклейки на дверь

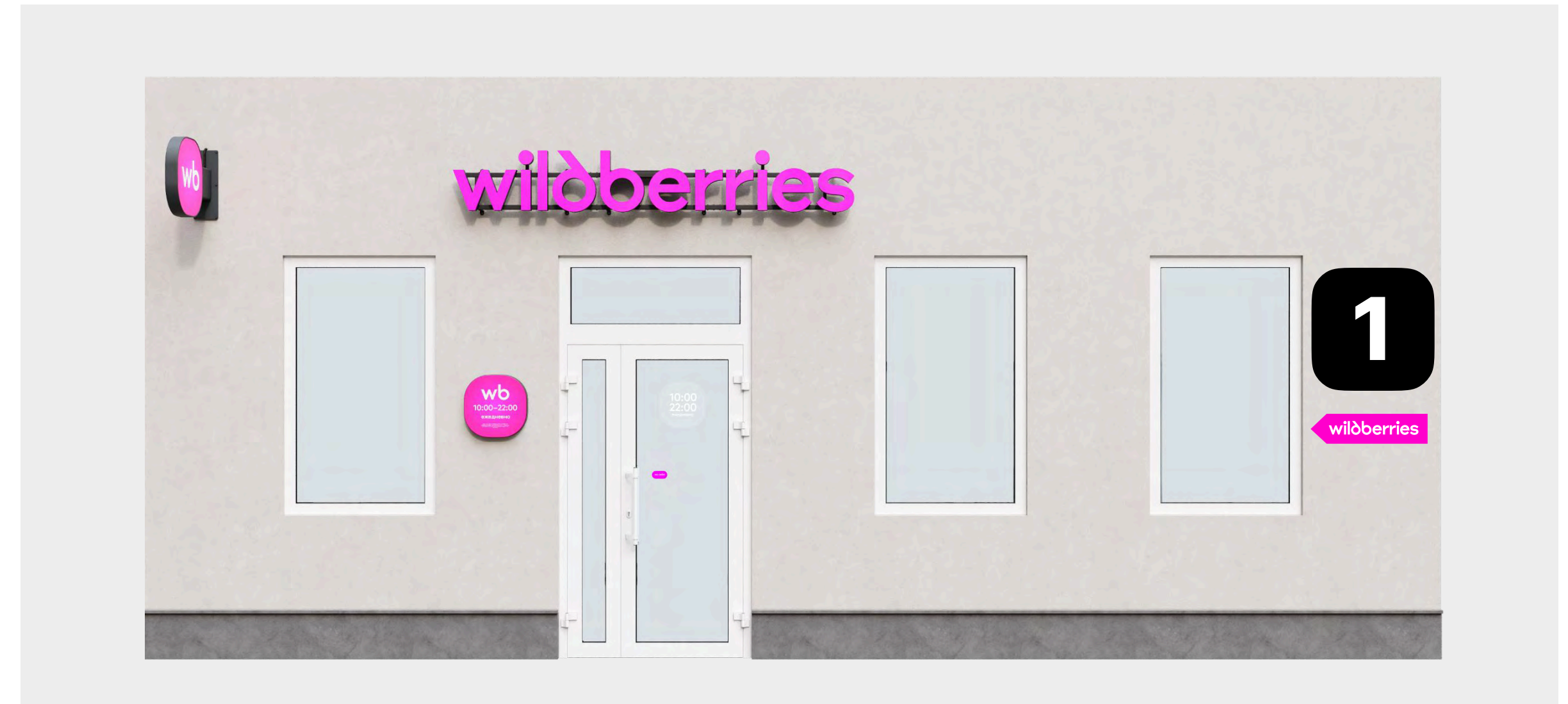

Дополнительные элементы:

1. Навигационные указатели

Согласуйте установку с арендодателем и органами, которые отвечают за размещение конструкций на фасаде. Размещайте только то, что разрешено к установке в вашем населённом пункте

# Вывеска

[посмотреть все вывески](#)

Выберите тип вывески, который подходит под ваш фасад



Объёмные световые буквы на подрамнике

Это приоритетный вариант. Выберите его, если соседние вывески на фасаде без прямоугольных подложек



Объёмные буквы на цветной подложке

Выберите такую вывеску, если соседние тоже на подложке и правила населённого пункта это не запрещают

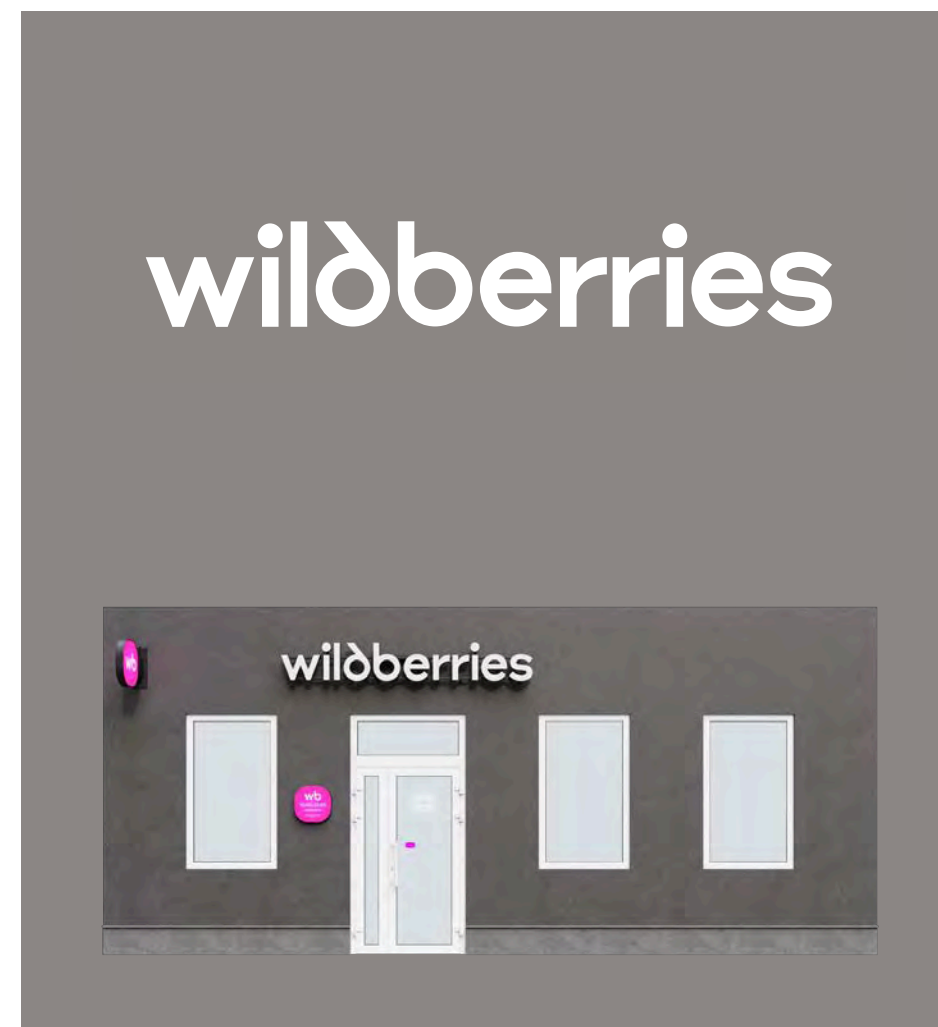

Объёмные белые световые буквы на подрамнике

Подойдёт, если цветные буквы нарушают дизайн-код или вывеска плохо читается на тёмном фасаде

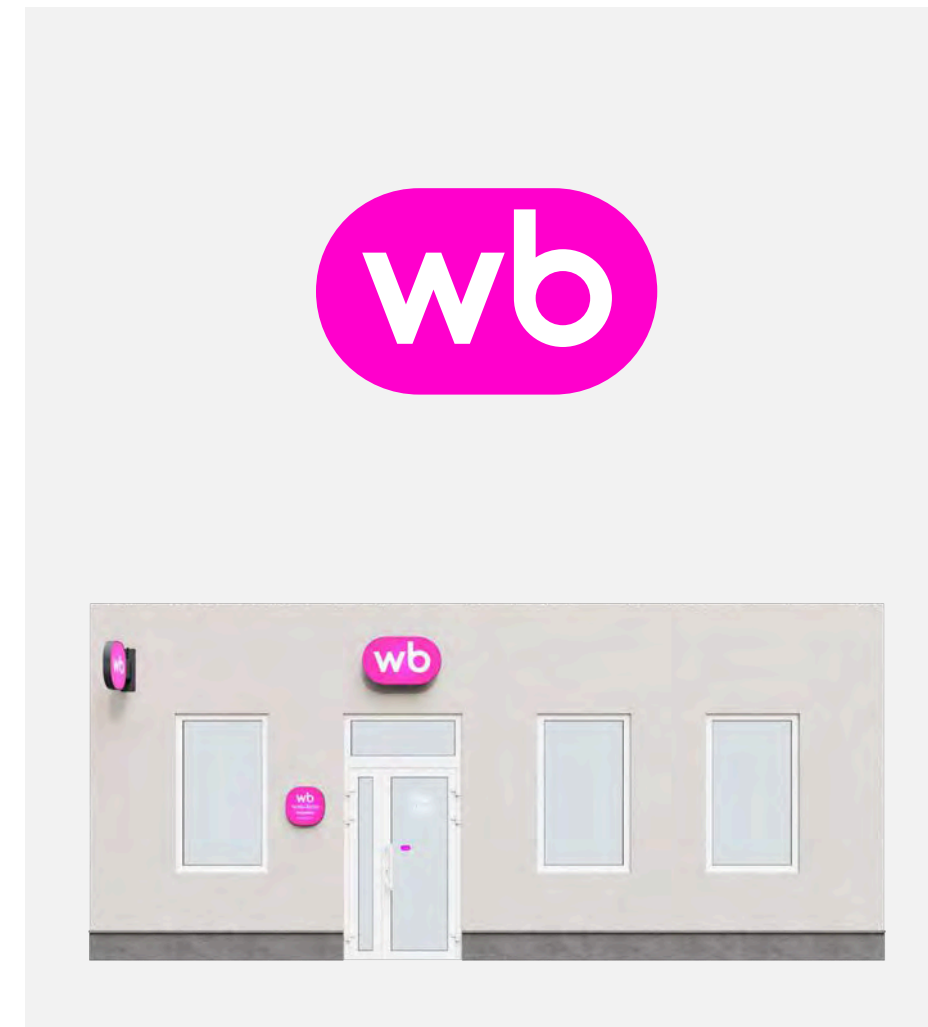

Мини-версия цветная

Если большая вывеска не помещается на фасад по ширине, установите мини-версию

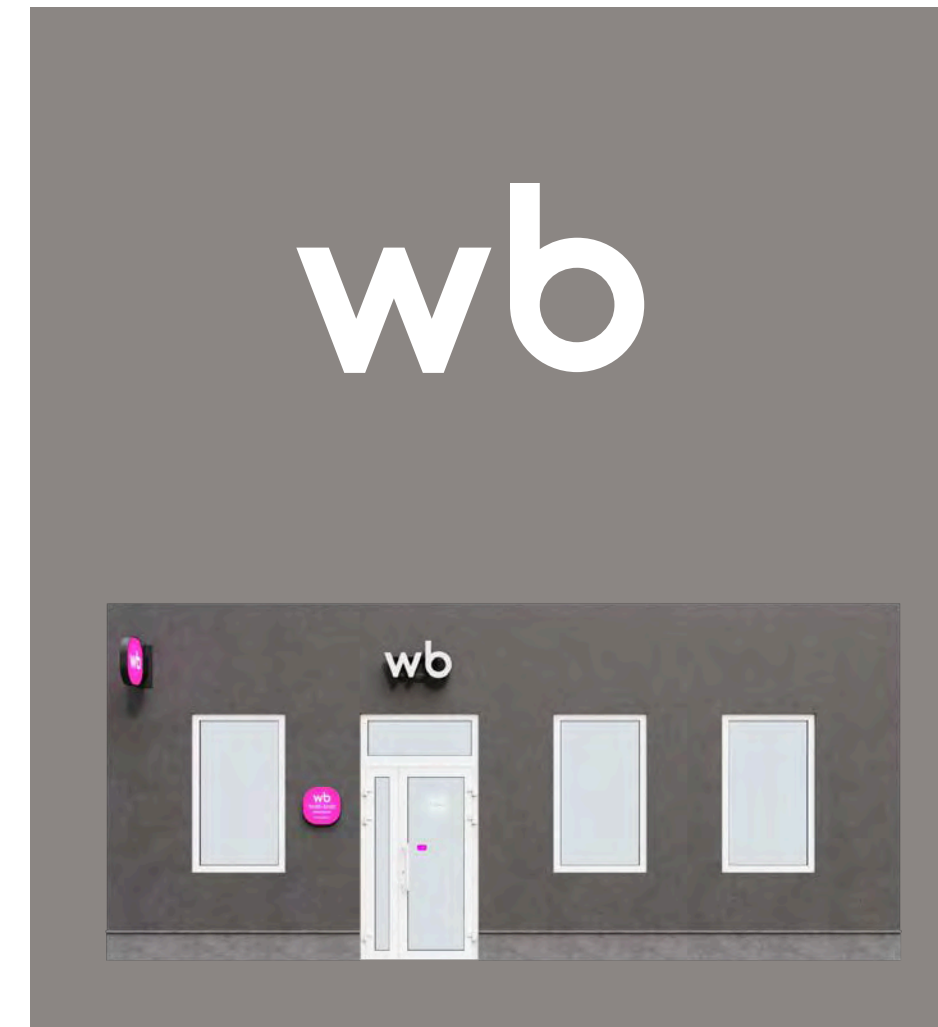

Мини-версия белая

Если цветной вариант мини-вывески нарушает дизайн-код, используйте версию белого цвета

# Объёмные световые буквы на подрамнике

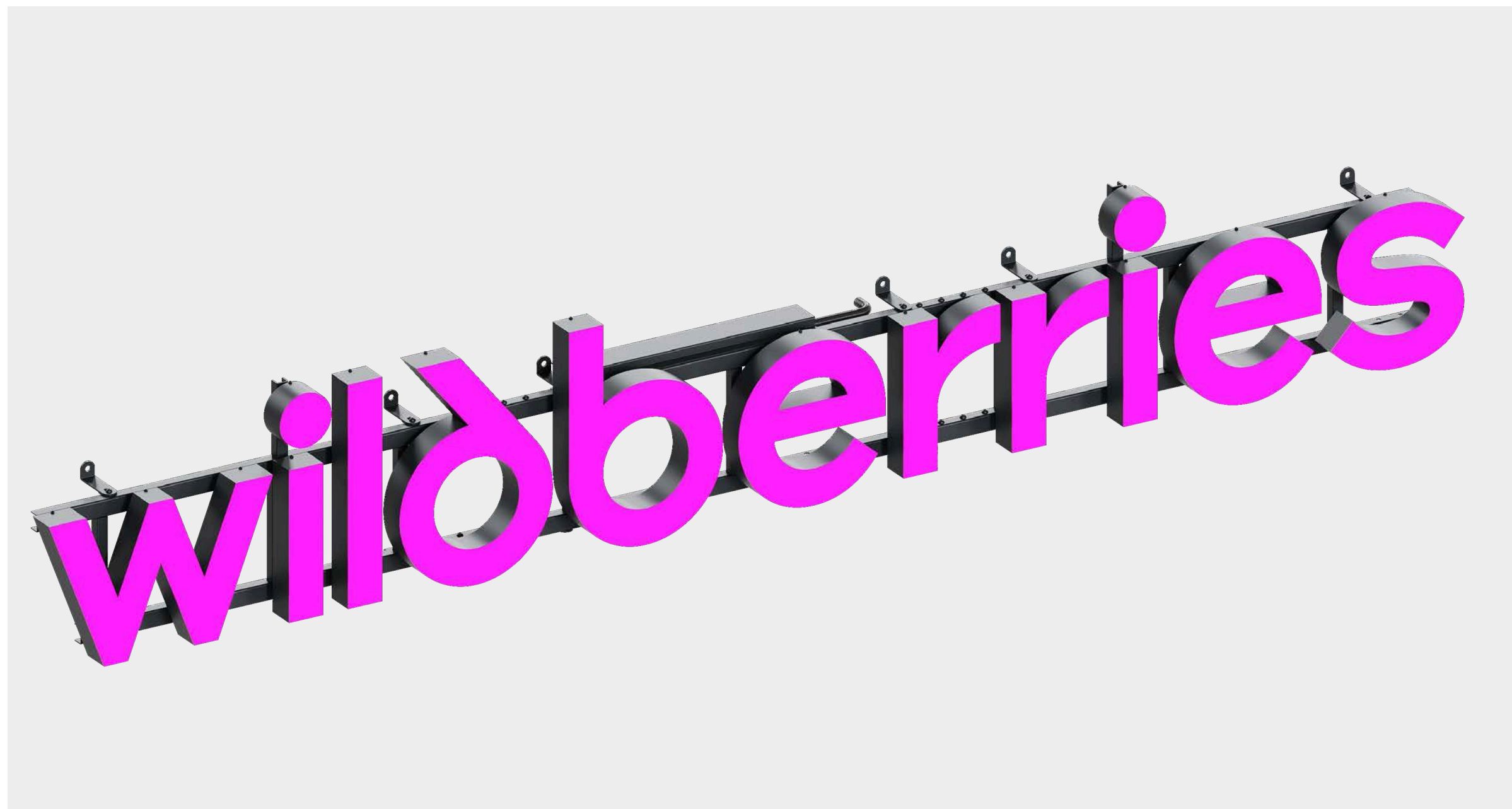

Стандартная вывеска

Большая: 50×325 см  
Средняя: 40×260 см  
Маленькая: 30×204 см



Дополнительные размеры для случаев,  
когда есть ограничения по высоте вывески

25×162,5 см  
20×130 см  
15×97,5 см

# Объёмные световые буквы на подложке

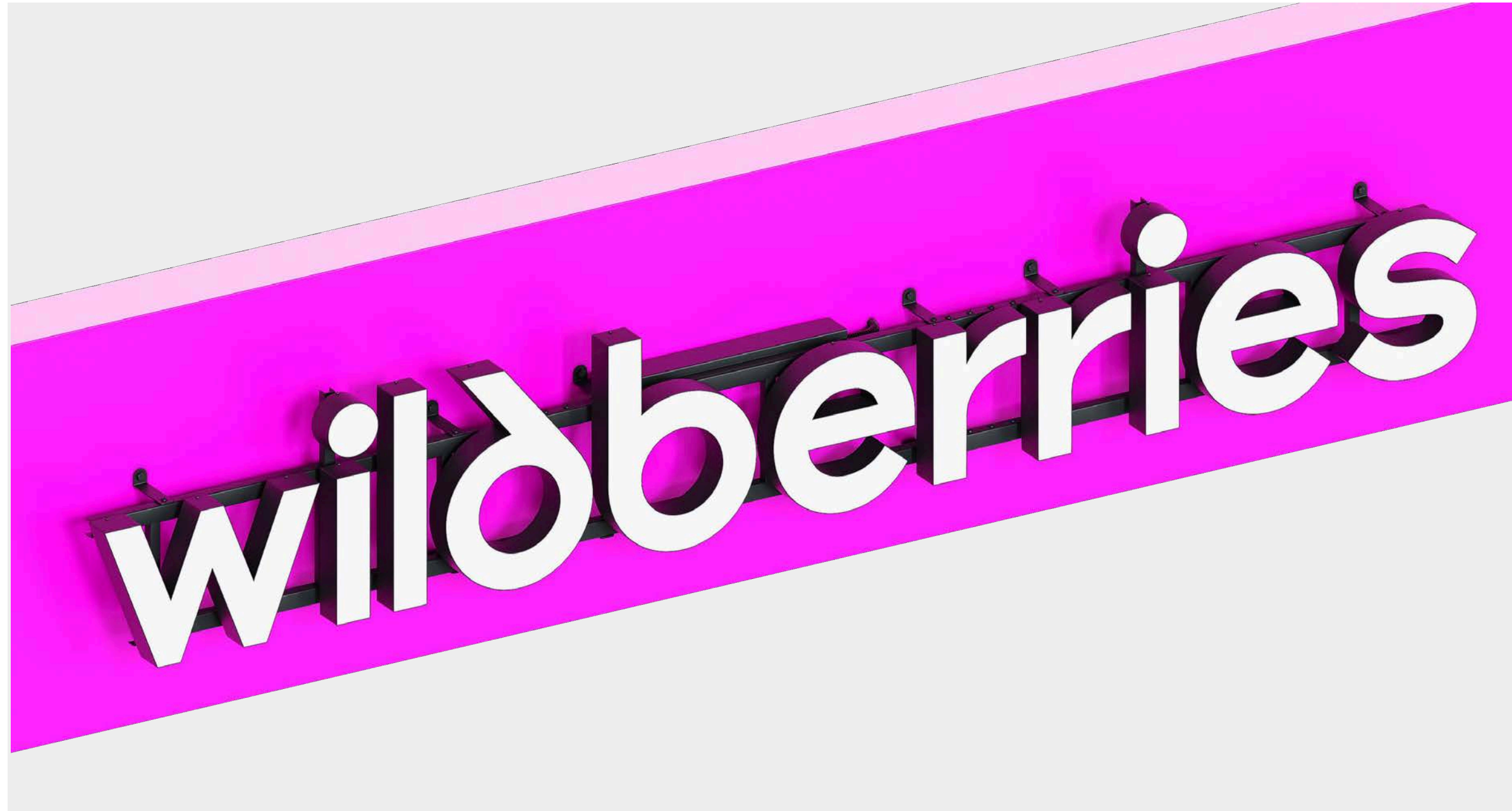

\*Закажите подложку самостоятельно.  
Длина и ширина будут зависеть от размеров фриза.  
Пожалуйста, соблюдайте охранные поля —  
рассказываем о них на странице 16

# Объёмные белые световые буквы на подрамнике



Стандартная вывеска

Большая: 50×325 см  
Средняя: 40×260 см  
Маленькая: 30×204 см



Дополнительные размеры для случаев,  
когда есть ограничения по высоте вывески

25×162,5 см  
20×130 см  
15×97,5 см

# Мини-версия цветная



Стандартная вывеска

Большая: 50×82,6 см  
Средняя: 40×66,2 см  
Маленькая: 30×49,6 см



Дополнительные размеры для случаев,  
когда есть ограничения по высоте вывески

25×41,3 см  
20×33 см  
15×24,8 см

# Мини-версия белая



Мини-версия

Большая: 50×90 см  
Средняя: 40×72 см  
Маленькая: 30×54 см



Дополнительные размеры для случаев,  
когда есть ограничения по высоте вывески

25×45,4 см  
20×36 см  
15×27 см

# Охранные поля

посмотреть размер поля для вашей вывески

Вокруг логотипа нужно оставлять свободное пространство — охранные поля.  
Чем больше «воздуха», тем выигрышнее смотрится вывеска

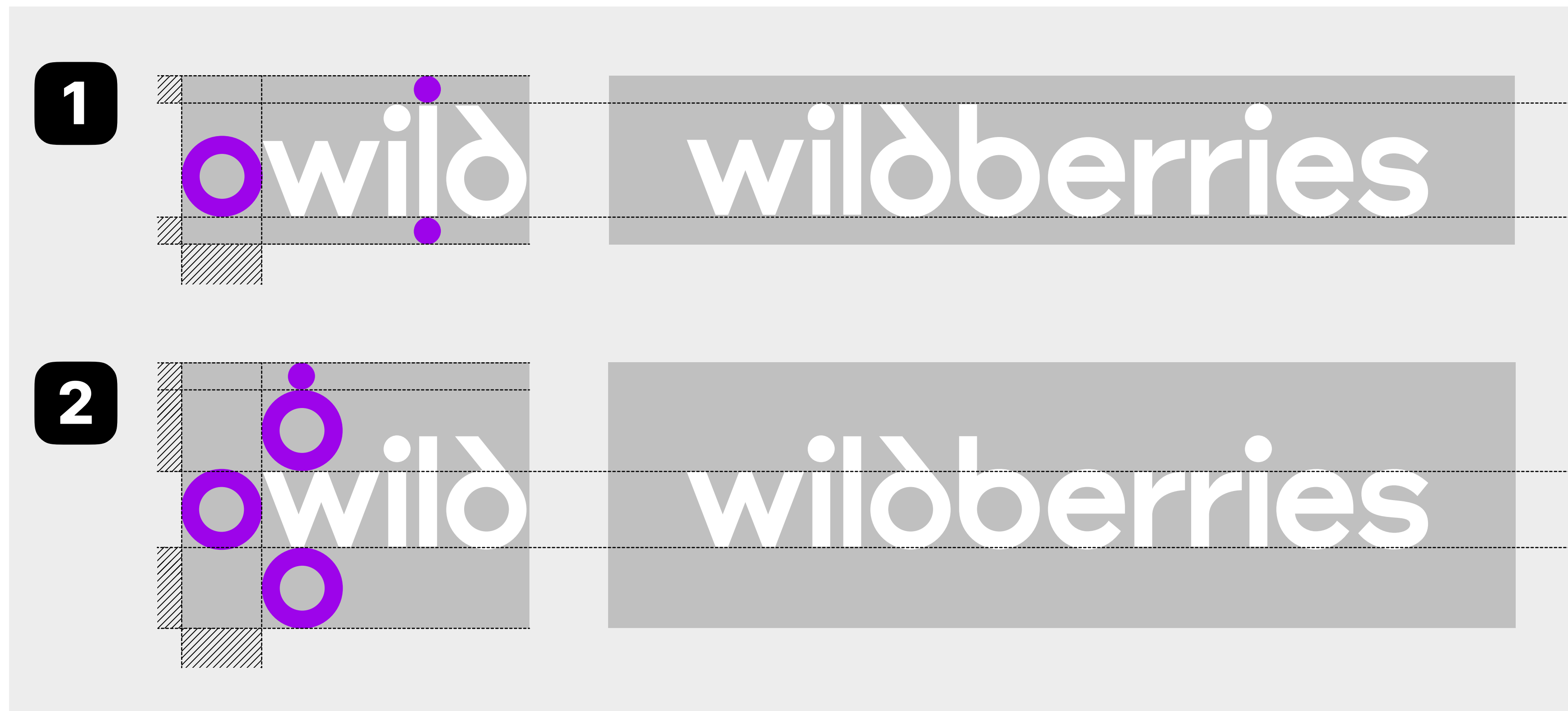

Для размера охранного поля берём 2 ориентира: окружность букв b или d и точку строчной буквы i

1. Минимальное охранное поле

Вертикальное расстояние от низа вывески до базовой линии логотипа и от высоты прописных букв до верха вывески — как размер точки буквы i

2. Рекомендуемое охранное поле

Вертикальное расстояние от низа вывески до базовой линии логотипа — как окружность вокруг буквы b. От высоты прописных букв до верха вывески — как сумма окружности b и точки i

# Охранные поля

Охранный поле зависит от размера вывески. Чем меньше вывеска, тем меньше будет поле, и наоборот

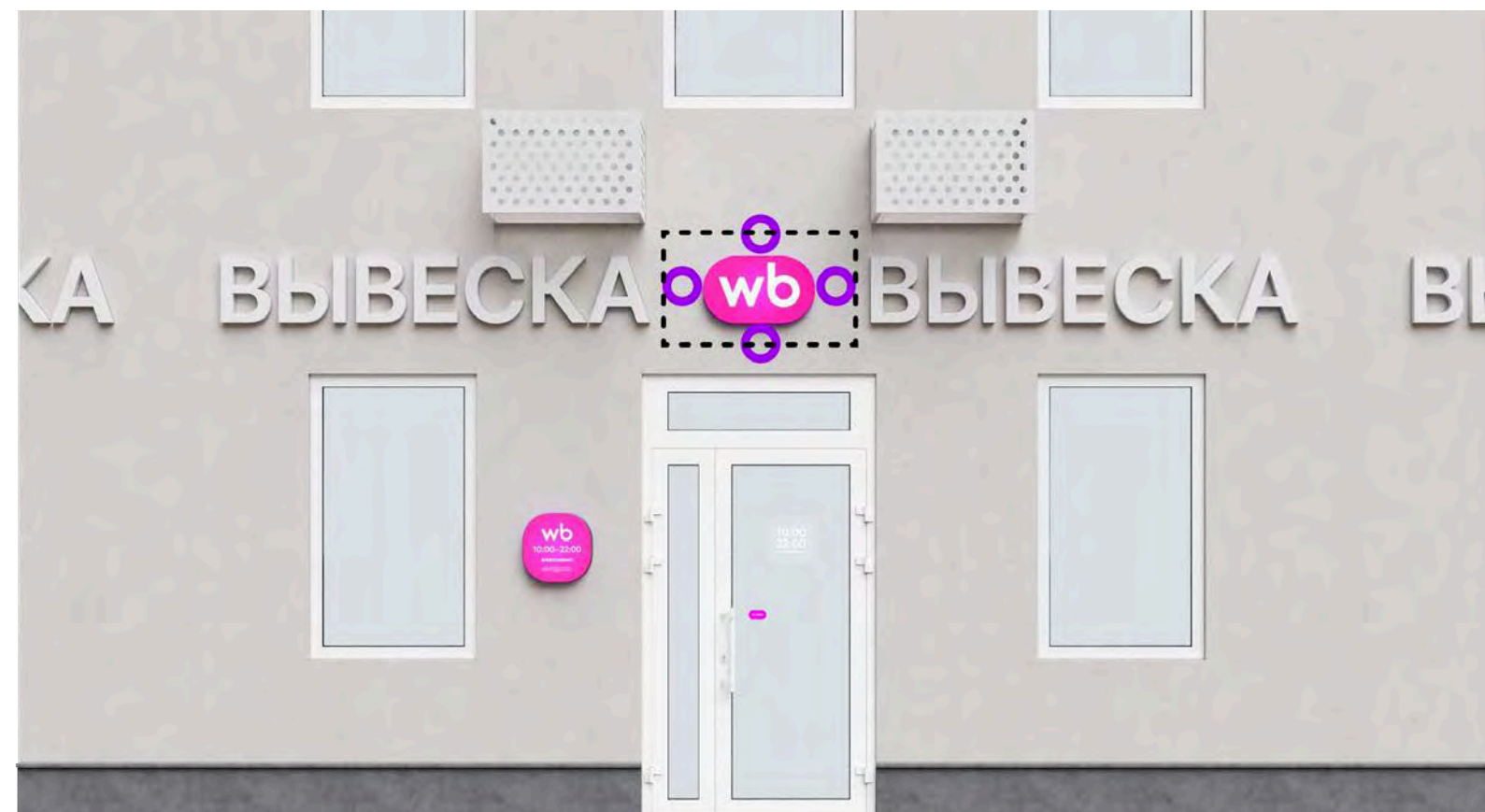

Вывески высотой 50 см

Вывески высотой 40 см

Вывески высотой 30 см

# Вывеска на фасаде

Если на фасаде есть другие вывески, расположите свою на одном уровне с ними



Центральная ось вывески по высоте должна быть на линии перекрытия между 1-м и 2-м этажами или ниже неё

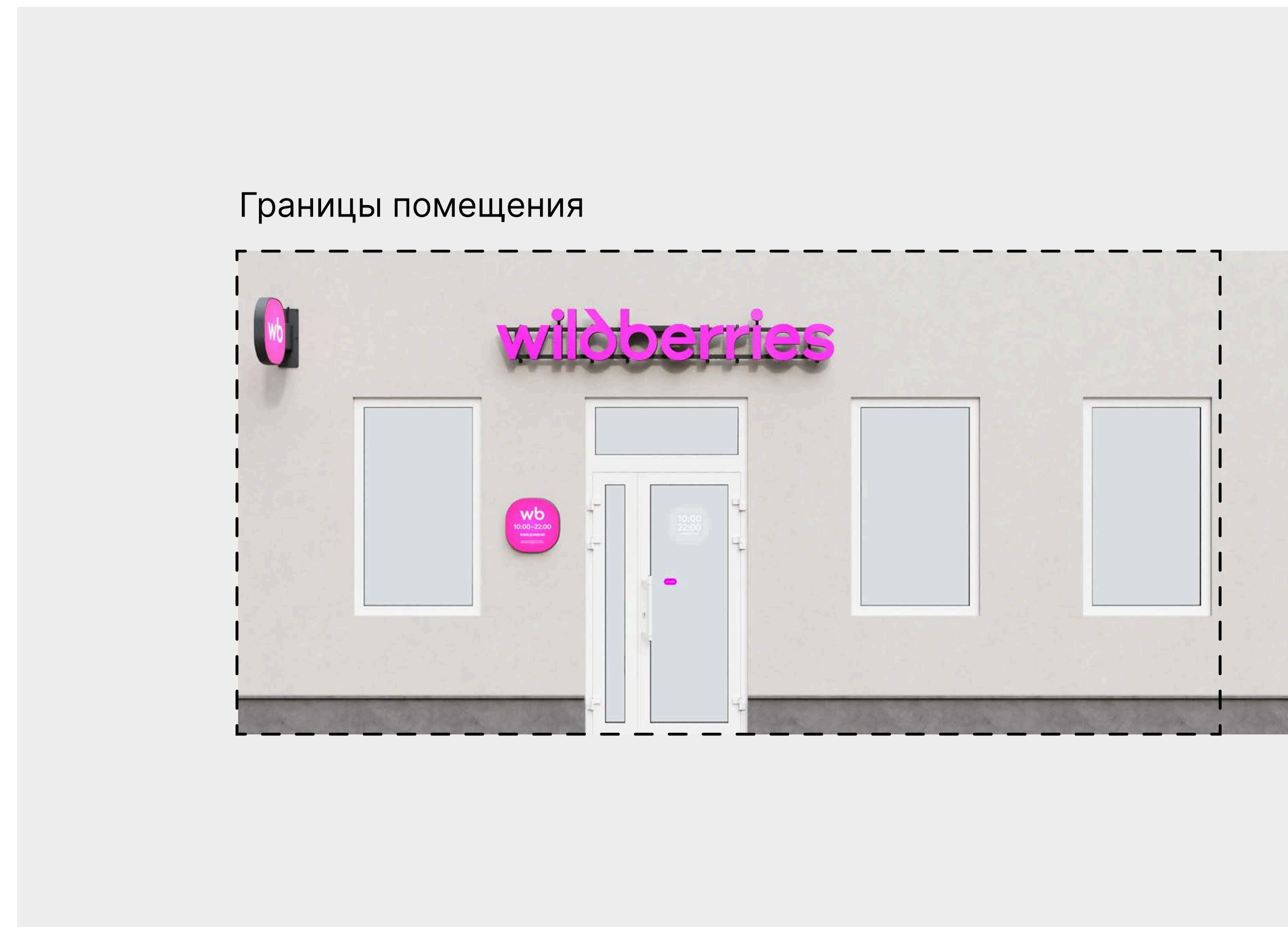

Вывеска должна висеть в границах помещения пункта выдачи

# Вывеска на фризе

Если на фасаде есть фриз — размещайте вывеску строго в его границах. Объёмные буквы вывески должны быть по высоте не больше 70% высоты фриза.

Для вывески на прямоугольной подложке: высота — как у фриза, длина — как у фасада помещения ПВЗ.

Подложка должна стыковаться с подложками соседних компаний



# Вывеска на козырьке



Размер подложки должен полностью совпадать с размером козырька. Важно полностью перекрыть козырёк, чтобы его не было видно

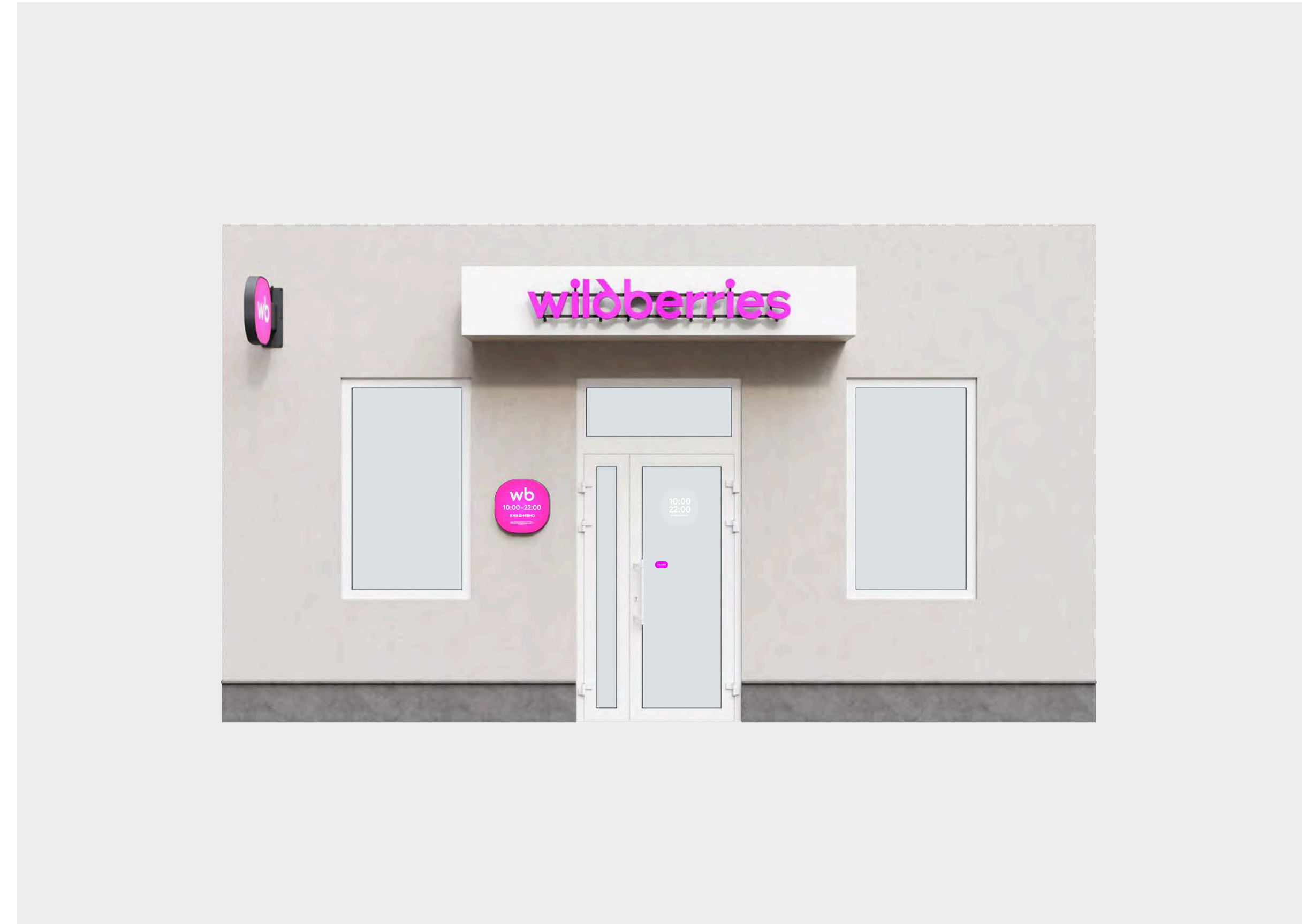

Если уже есть светлая подложка или сам козырёк светлый и гладкий, можете использовать объёмные световые буквы на подрамнике

# Вывеска над цокольным помещением

Вывеску для ПВЗ на цокольном этаже можно установить над окнами. Пожалуйста, учитывайте требования законодательства:

- расстояние от нижнего края вывески до земли: не меньше 60 см,
- максимальная высота вывески: 50 см,
- максимальная глубина вывески: 10 см,
- вывеска должна висеть в границах помещения пункта выдачи

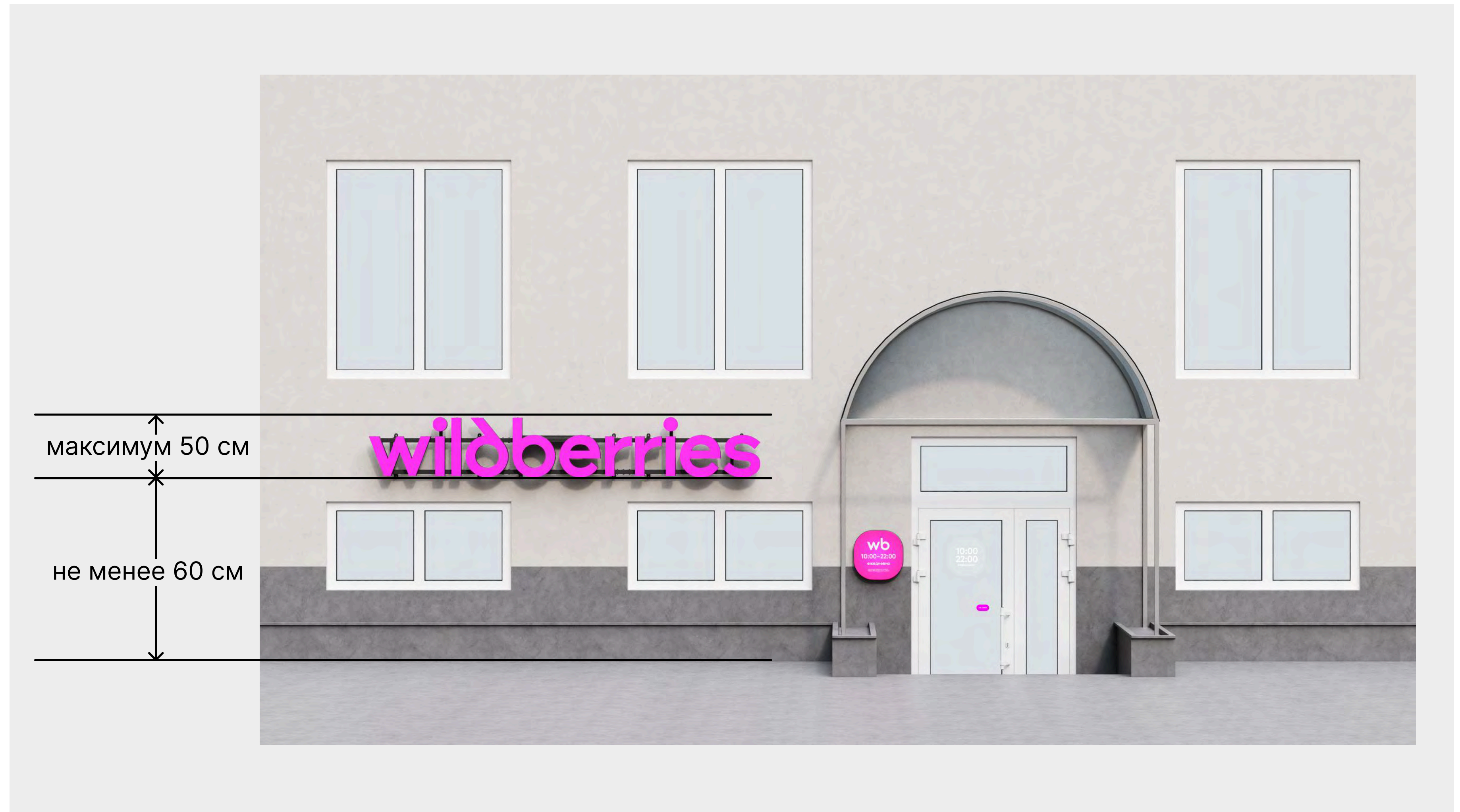

# Панель- кронштейн

Это обязательный элемент  
брендинга. Панель-  
кронштейн сделает пункт  
выдачи заметнее с обеих  
сторон улицы

Размер панели: 50×50 см

[скачать макет](#)



# Где разместить панель-кронштейн

Центральная ось панели-кронштейна, как и у вывески, — на линии перекрытия\* или ниже.

Если на фасаде есть другие панели-кронштейны, расположите свой на одном уровне с ними.

Панель-кронштейн может быть справа или слева от вывески, но оставаться в границах помещения, которое занимает пункт выдачи

\*линия перекрытия проходит между 1-м и 2-м этажами



# Лайтбокс с режимом работы

Закажите световой лайтбокс  
с логотипом.

И отдельно наклейку  
с режимом работы и вашей  
юридической информацией.  
Какие оформить данные —  
смотрите на странице 29

Размер: 40×40 см

[скачать макет](#)

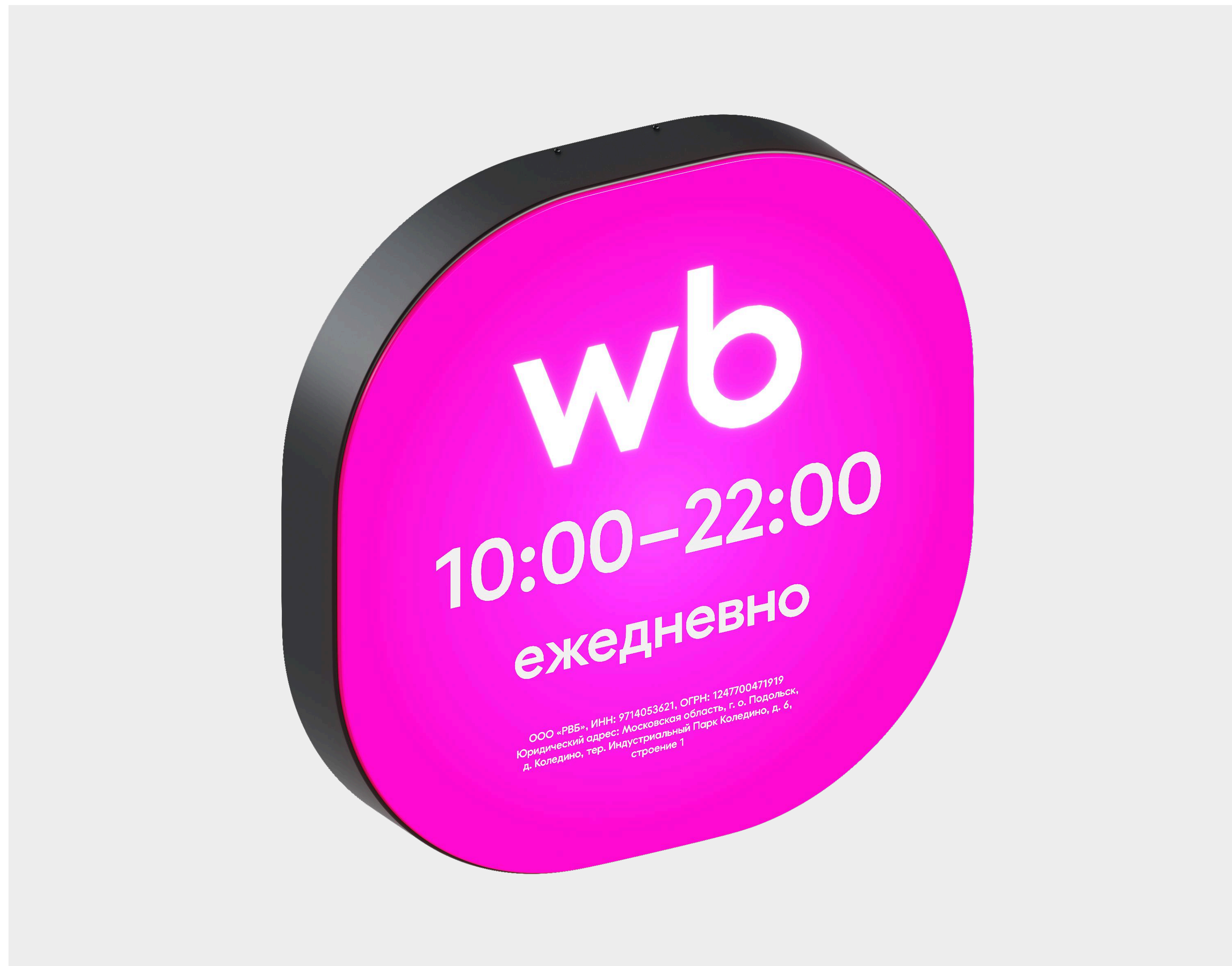

# Где разместить лайтбокс с режимом работы



Слева от двери на уровне глаз,  
на высоте 165 см от пола.

Отступите  
20 см от дверного проёма



Если расстояние от двери  
до окна больше 50 см и меньше  
80 см, установите лайтбокс  
ровно между ними.

Если меньше 50 см, то справа  
от двери

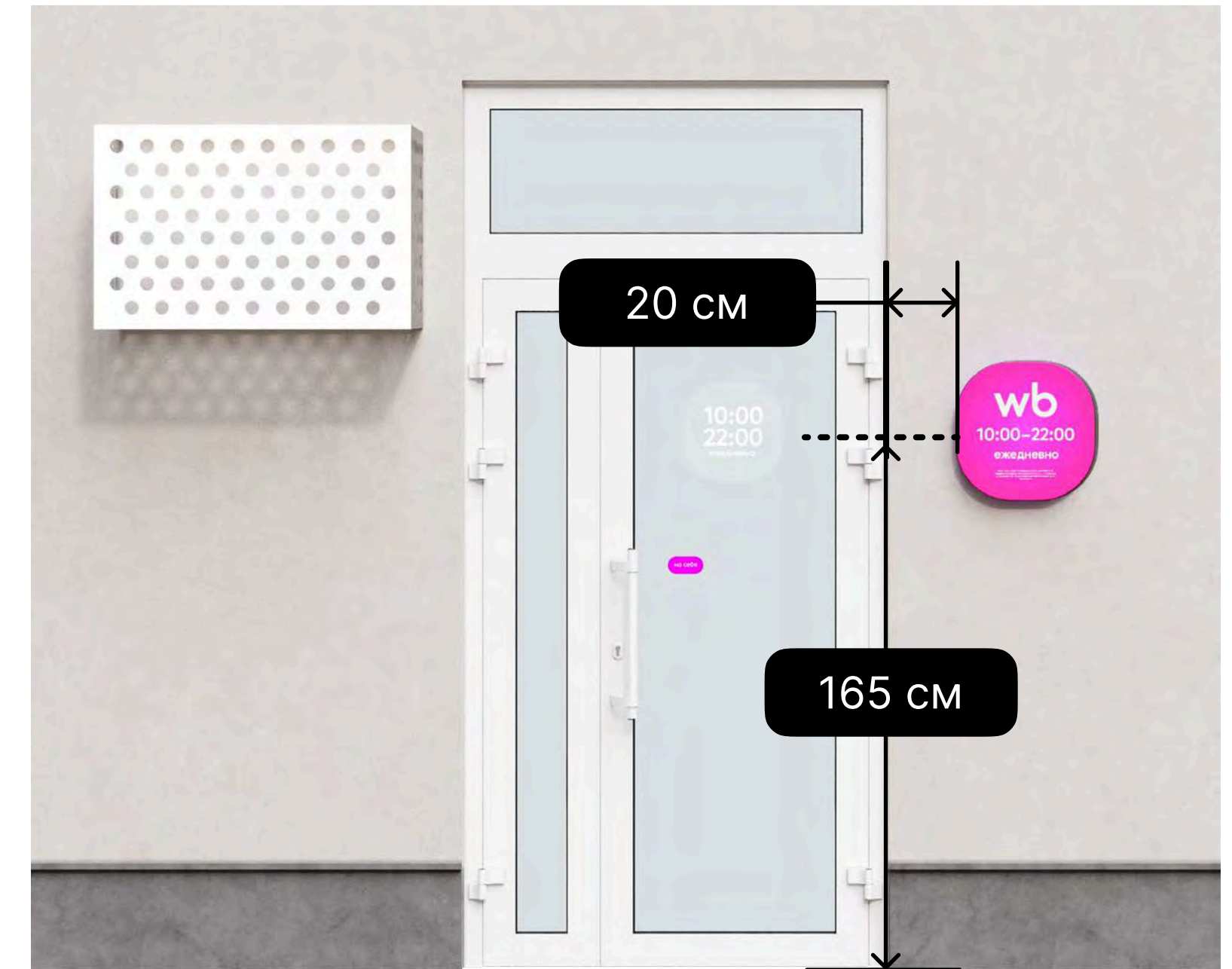

Справа от двери на уровне глаз  
и на высоте 165 см от пола.

Отступите  
20 см от дверного проёма

# Как делать нельзя

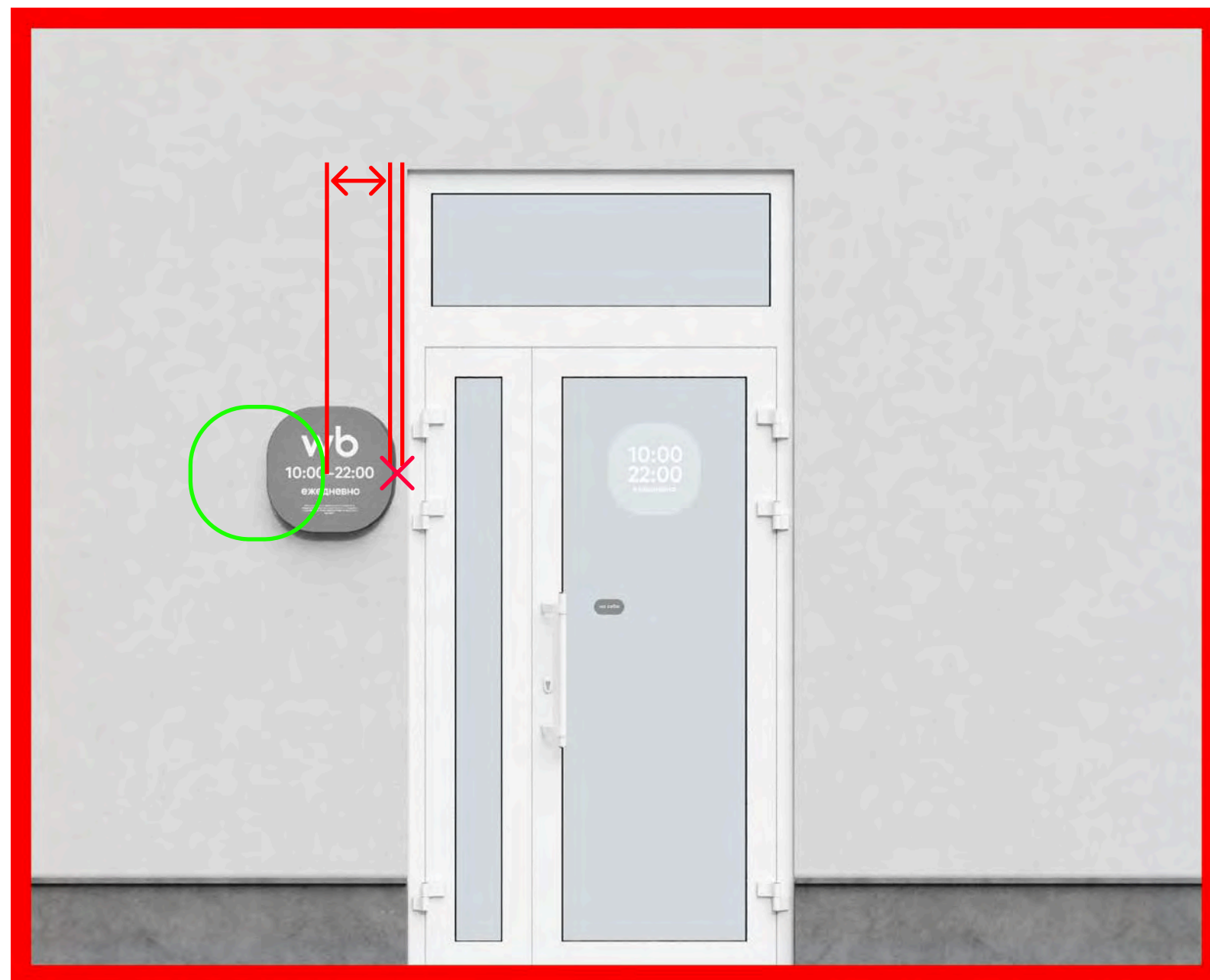

Слишком близко к двери

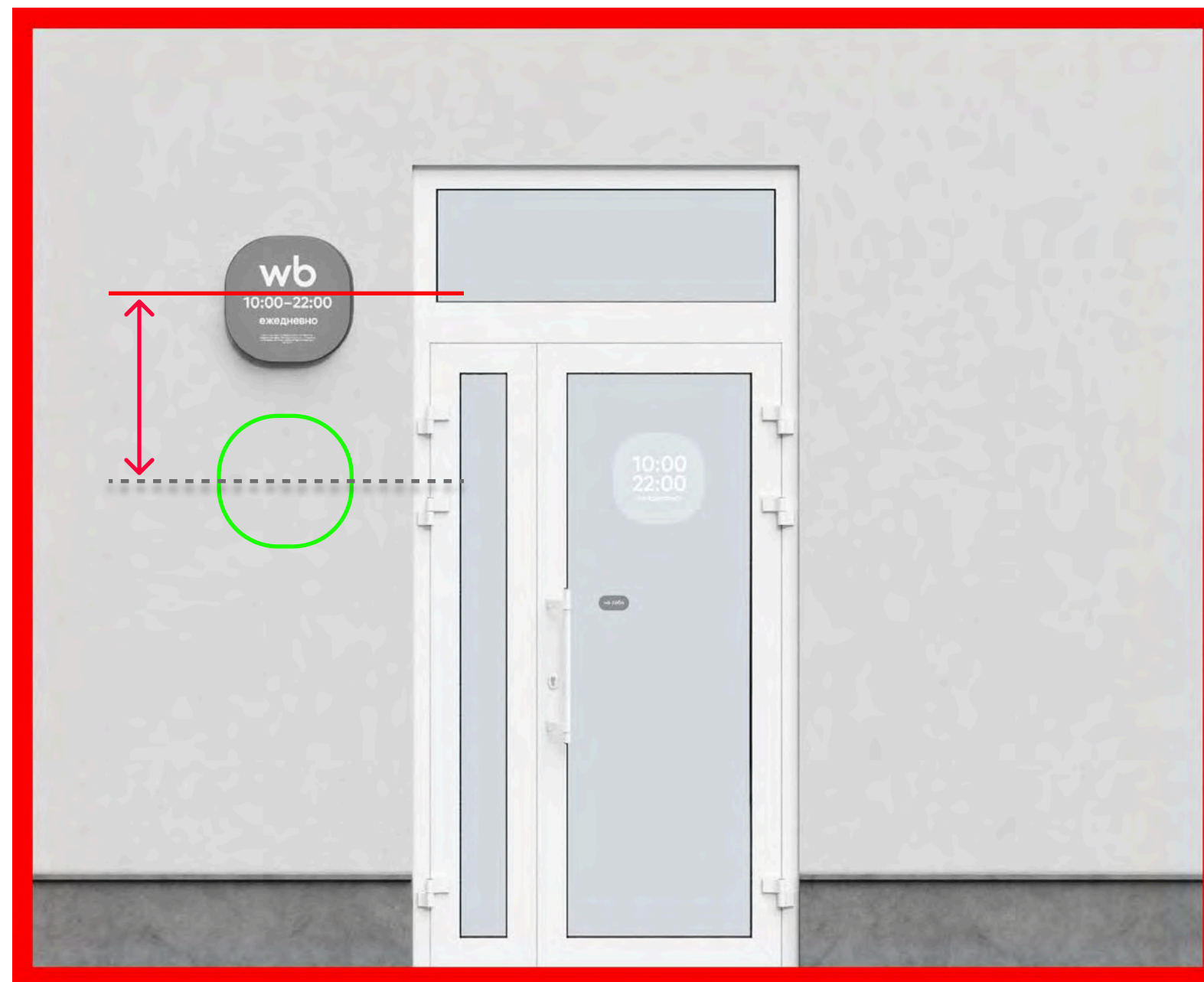

Выше или ниже уровня глаз

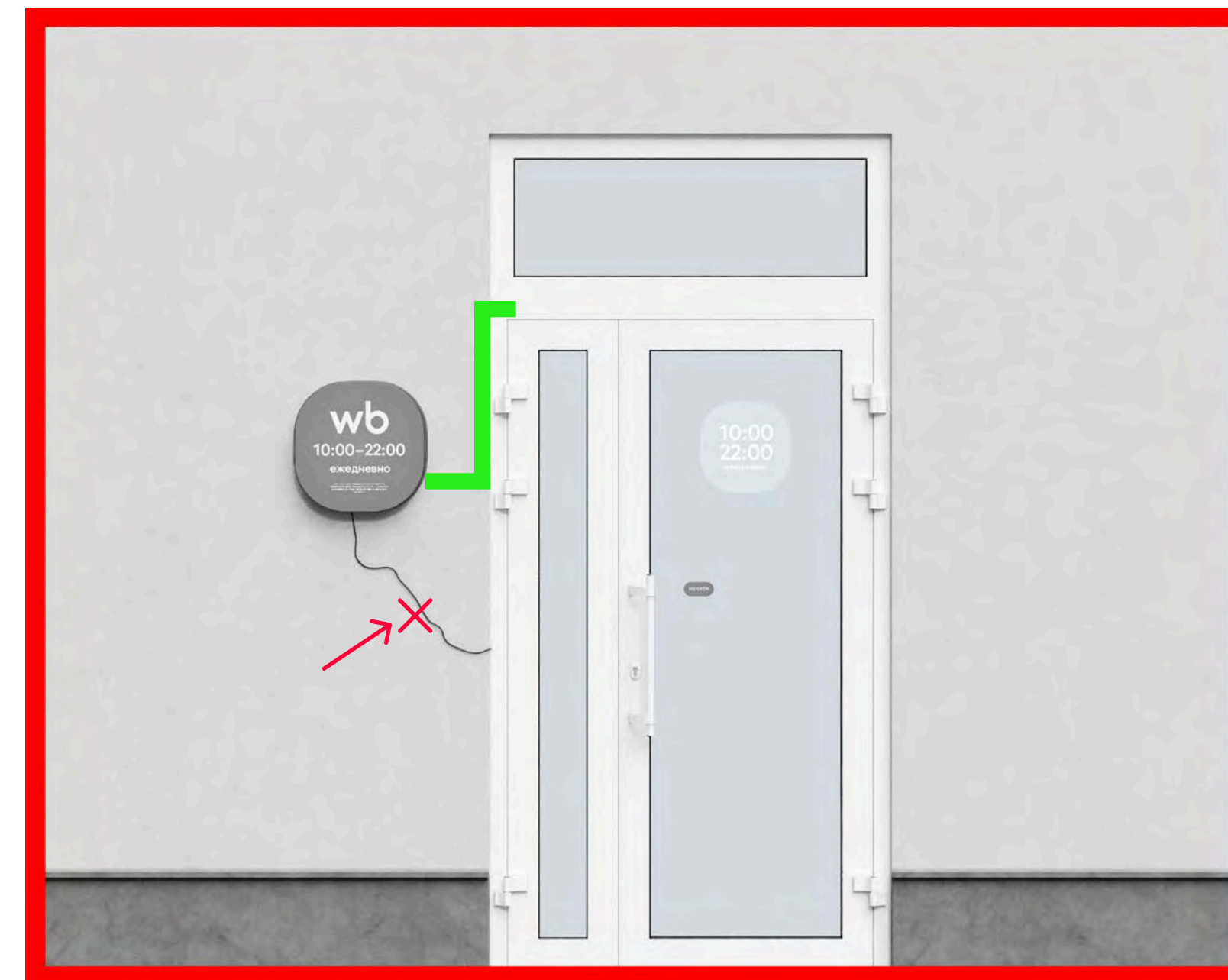

Видно проводку

# Табличка с режимом работы

Если фасад из панорамных окон или на здании не разрешают установить лайтбокс, используйте пластиковую табличку.

К ней закажите наклейку с режимом работы и вашей юридической информацией. Как оформить данные — смотрите на странице 29

Размер: 40×40 см

[скачать макет](#)

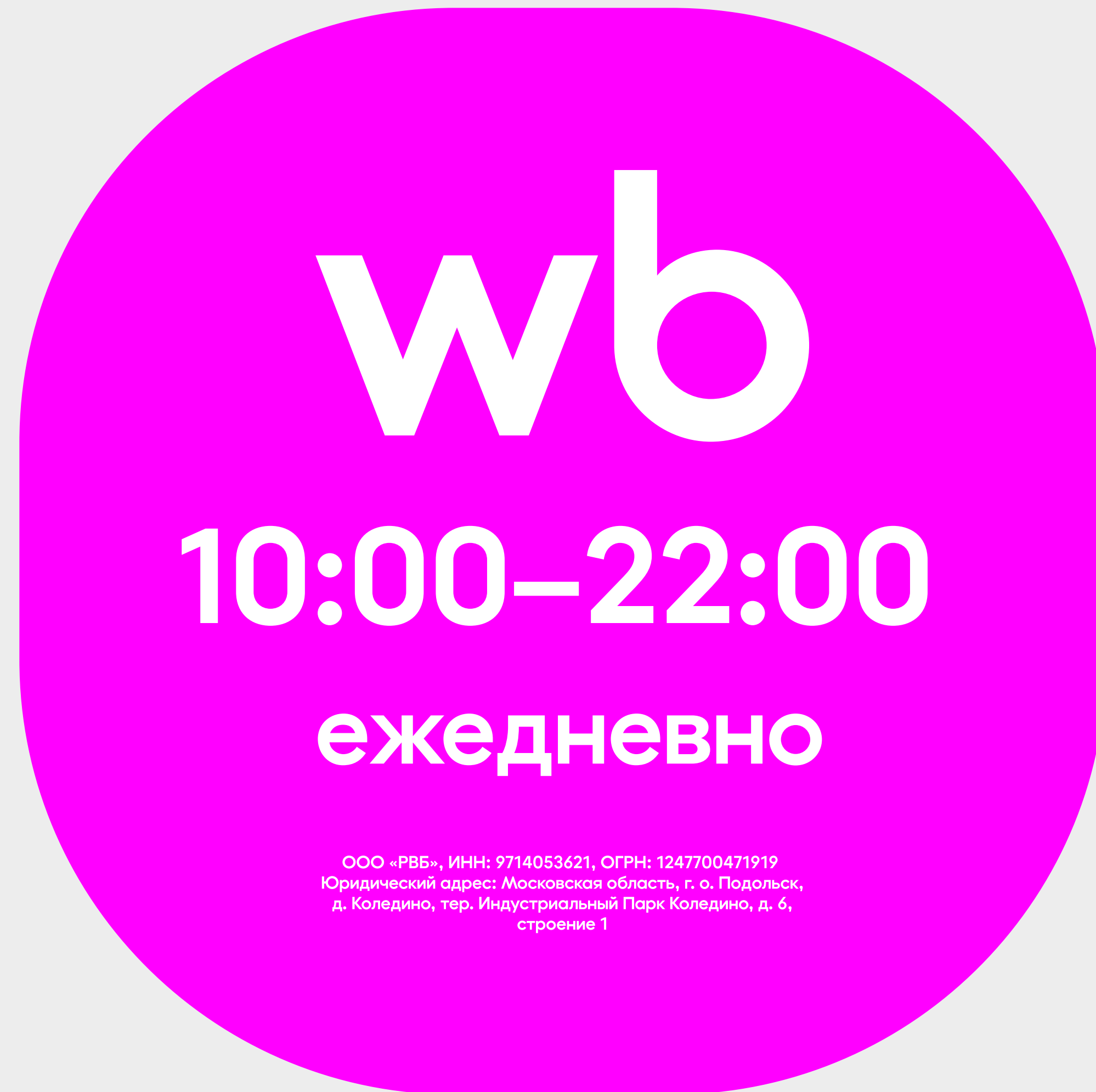

# Где разместить табличку

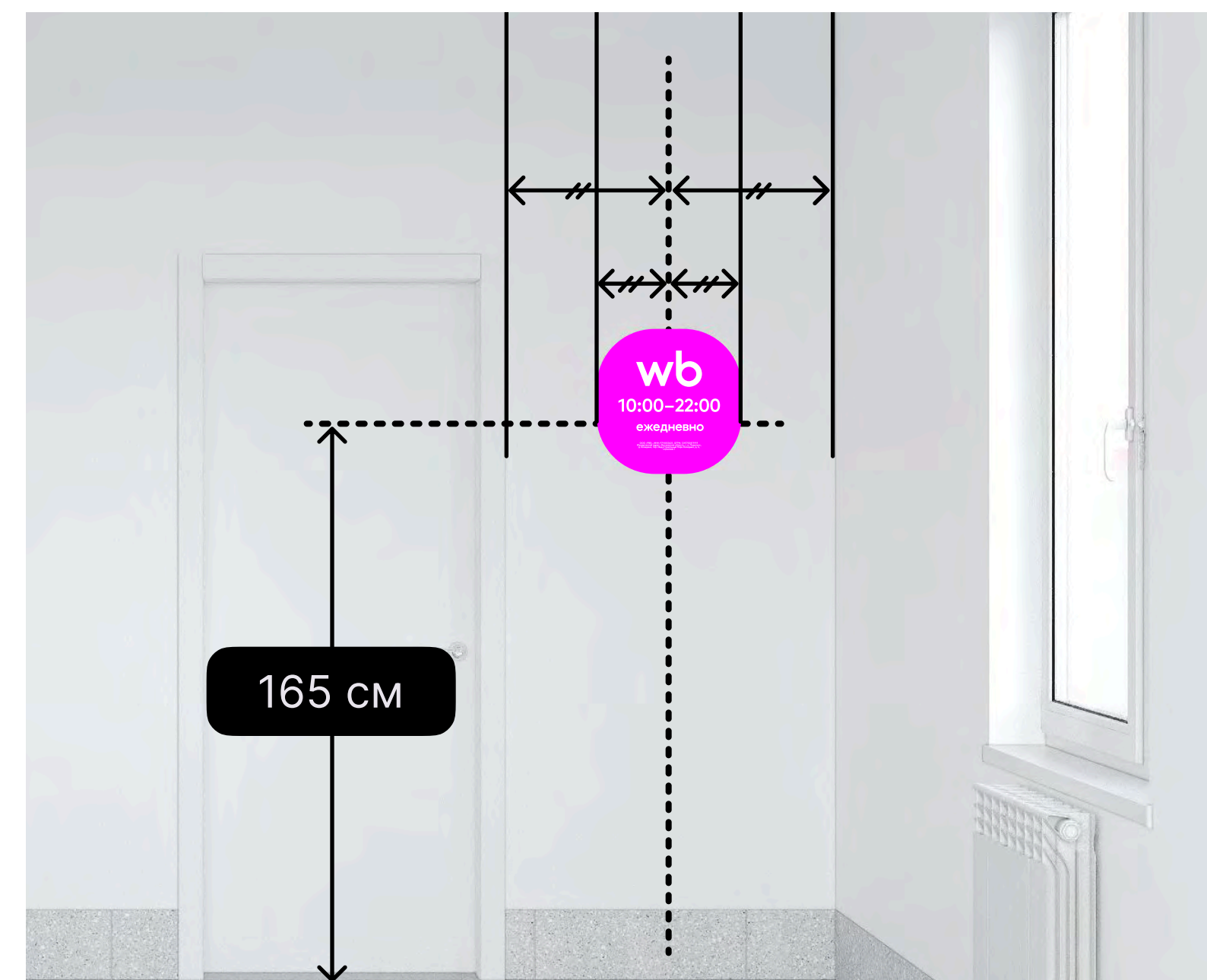
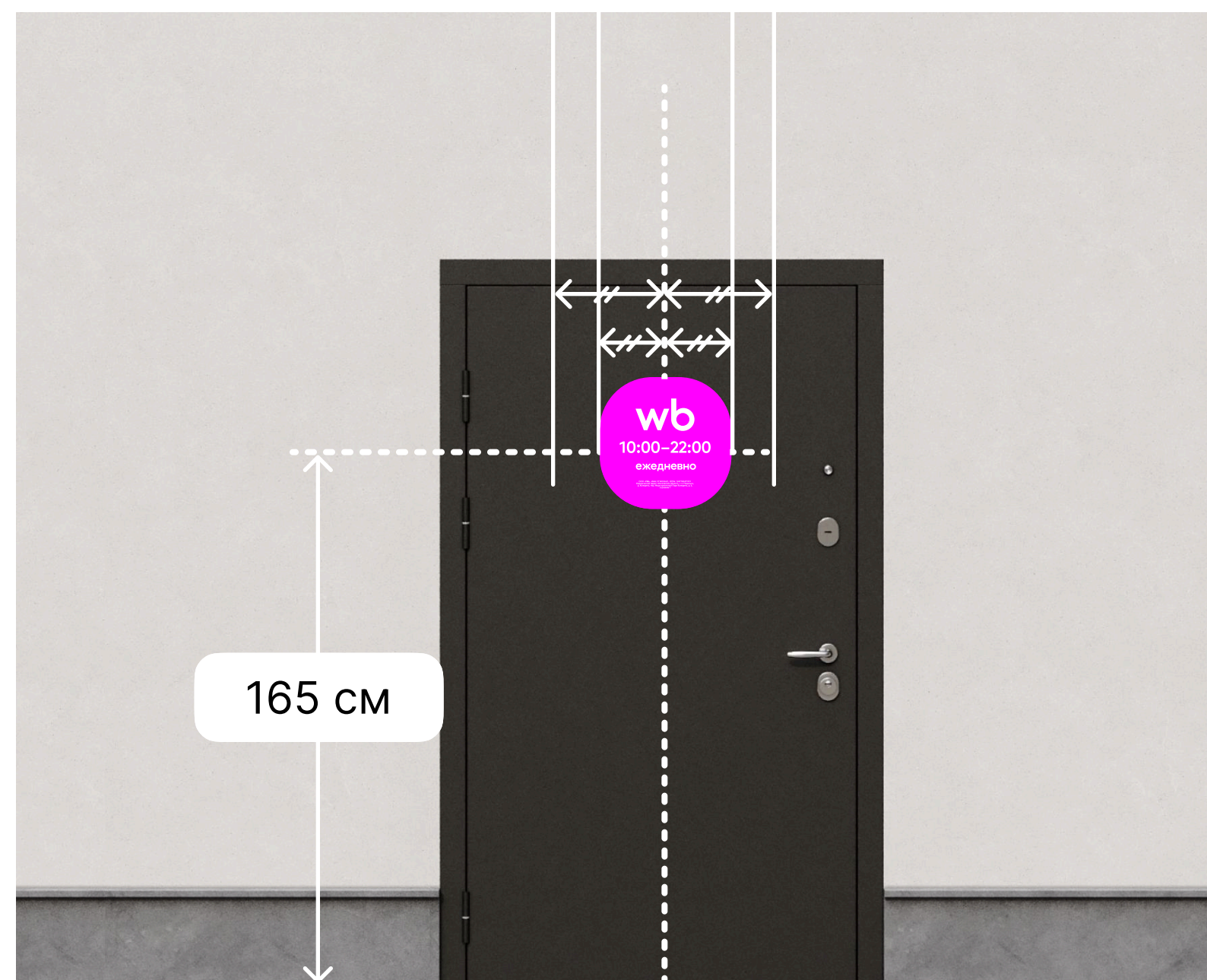
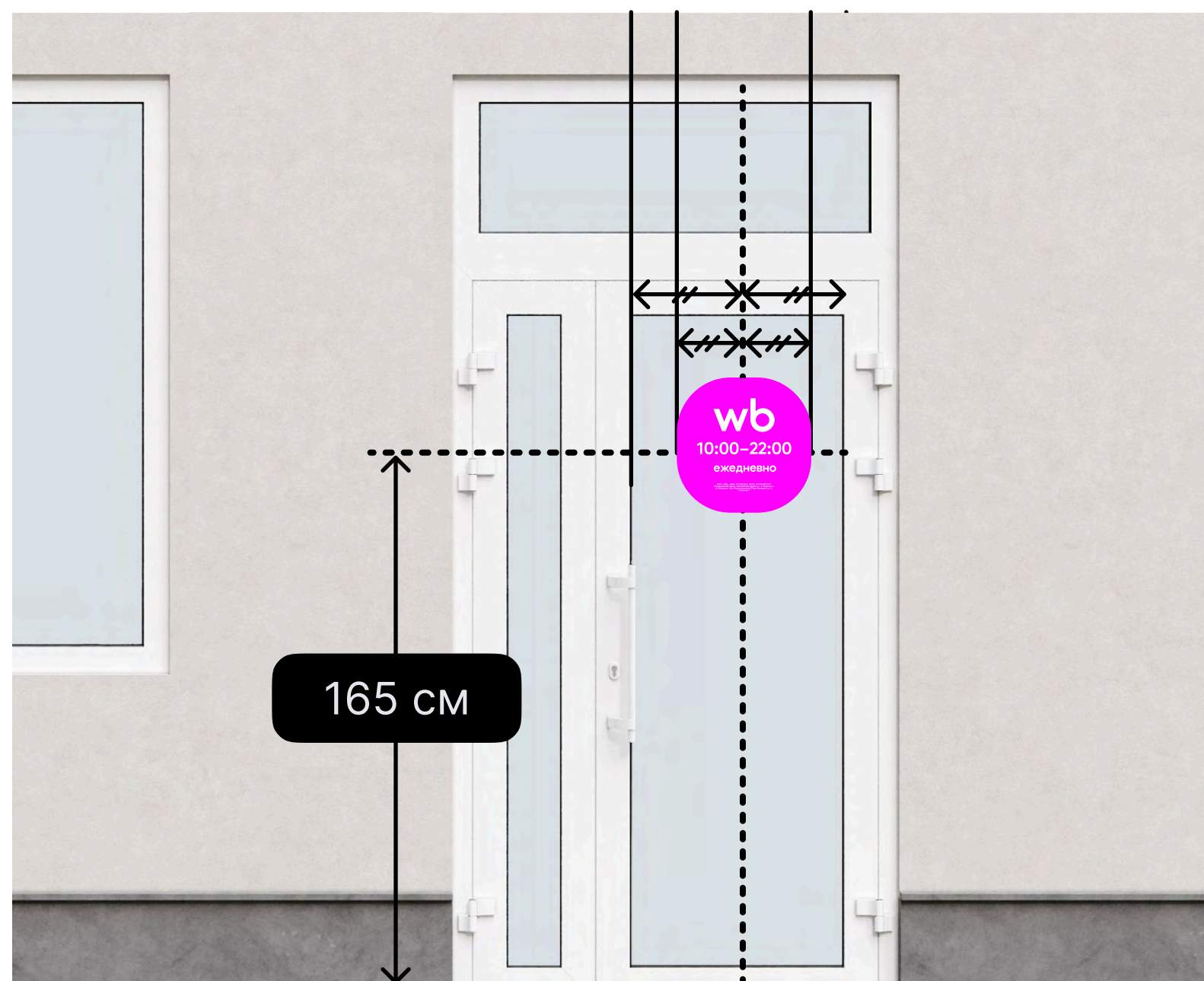

По центру двери на высоте 165 см от пола.

Чтобы табличка хорошо приклеилась, поверхность должна быть ровной, чистой, обезжиренной и сухой

Со стороны дверной ручки на высоте 165 см от пола.

Если у пункта выдачи нет отдельного входа, повесьте рядом с дверью дополнительную табличку с режимом работы

# Информация о владельце ПВЗ

На табличке и лайтбоксе нужно указать юридическую информацию о ПВЗ:  
наименование организации,  
реквизиты, юридический адрес.

Направьте в типографию макет и юридическую информацию о вашей организации. Попросите сотрудников типографии внести информацию в макет перед печатью.

Пожалуйста, сохраните оригинальный формат:

- кавычки-ёлочки в наименовании организации: «»
- текст в 3 или 4 строки
- 1-я или 2-я строка: ИНН и ОГРН
- 2-я, 3-я и 4-я строка: юридический адрес

скачать макет

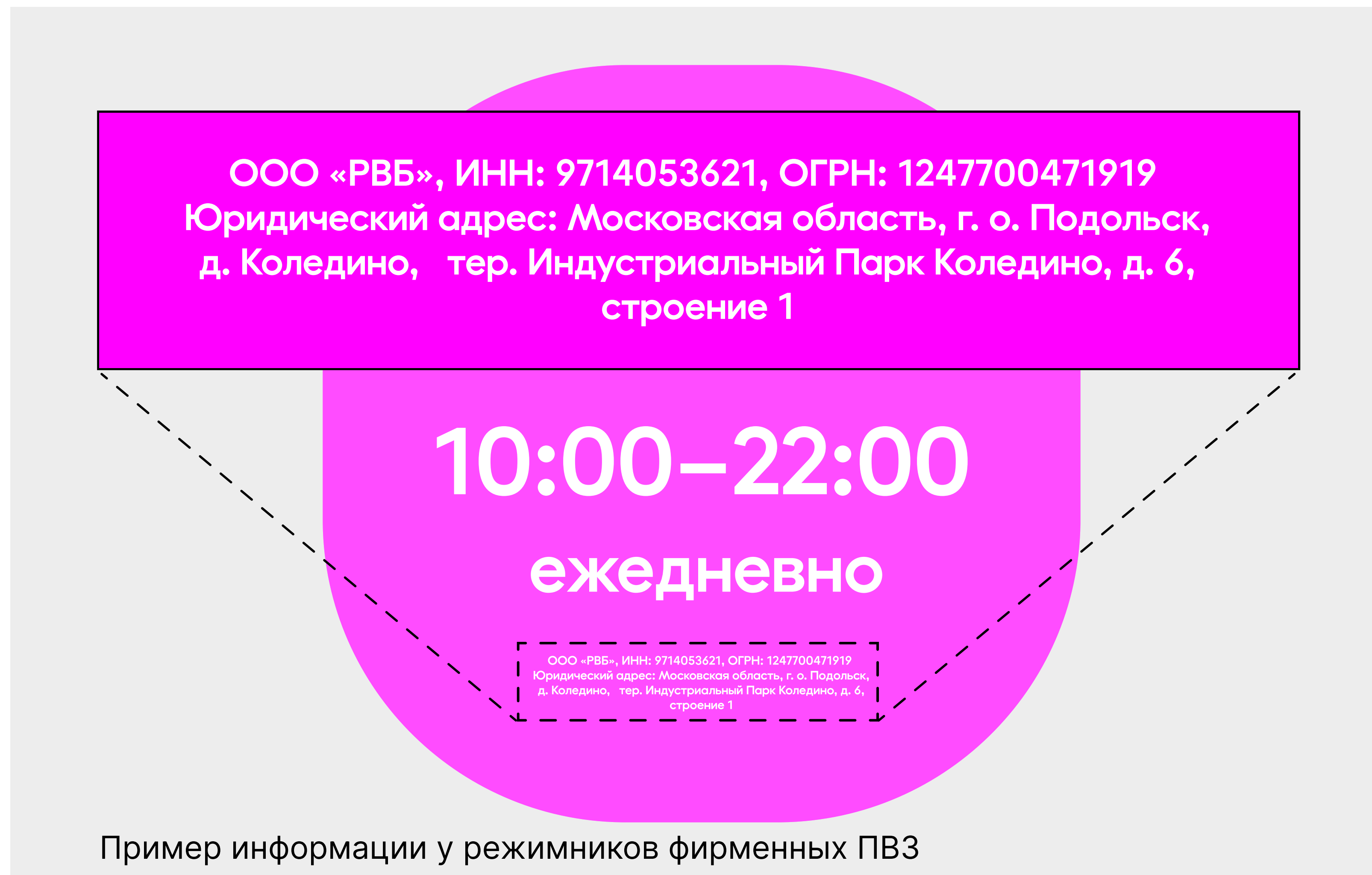

Пример информации у режимников фирменных ПВЗ

# Наклейки на входную дверь

1. Режим работы:  
Размер: 30×30 см

2. Направление двери:  
Размер: 5×10 см

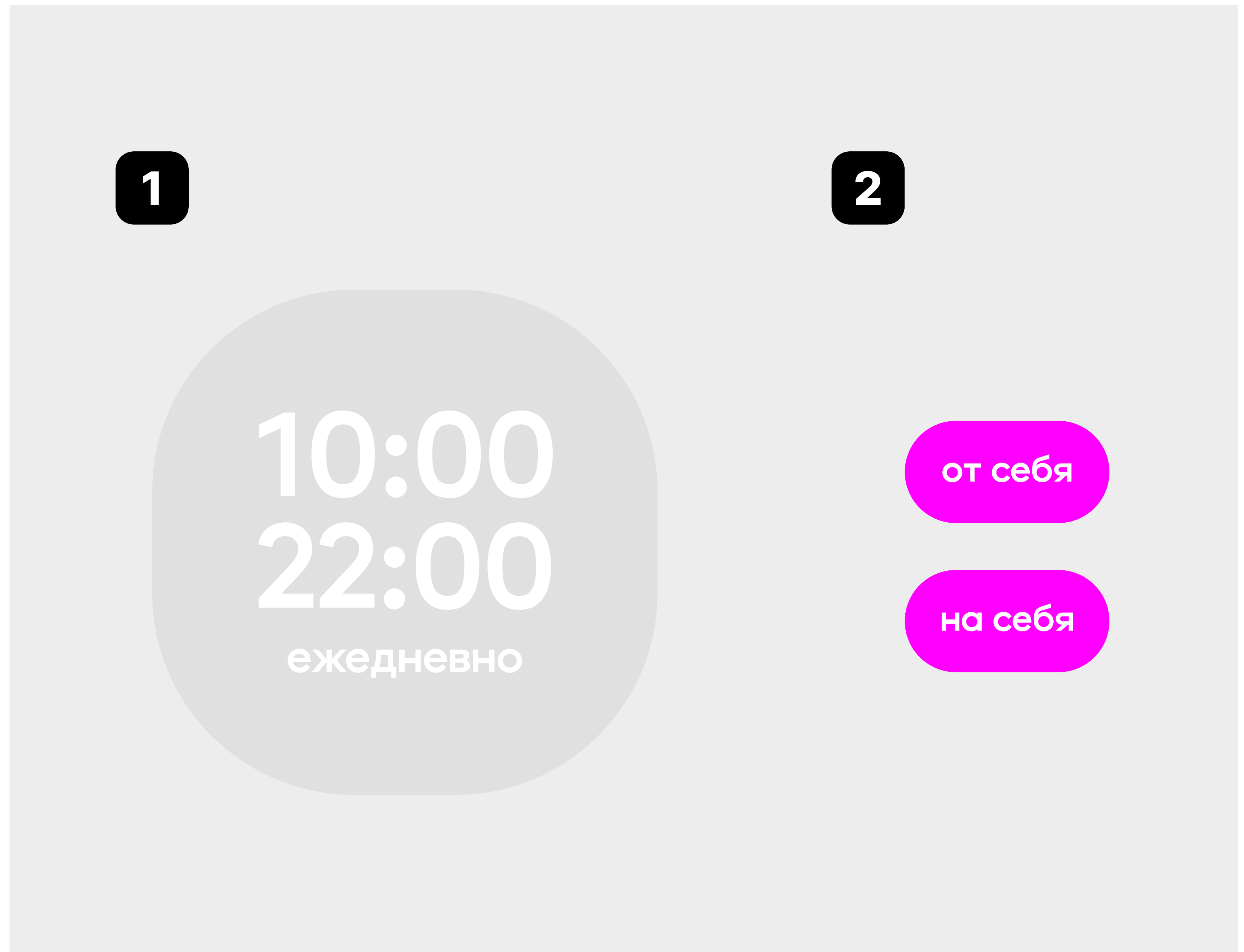

скачать макеты

# Где и как разместить

Наклейте стикер по центру стеклянной двери. Он должен быть на том же уровне, что и лайтбокс — на высоте 165 см от пола.

Стикеры «От себя» и «На себя» наклейте ближе к ручке, на высоте 120 см.

Не забудьте обезжирить поверхность

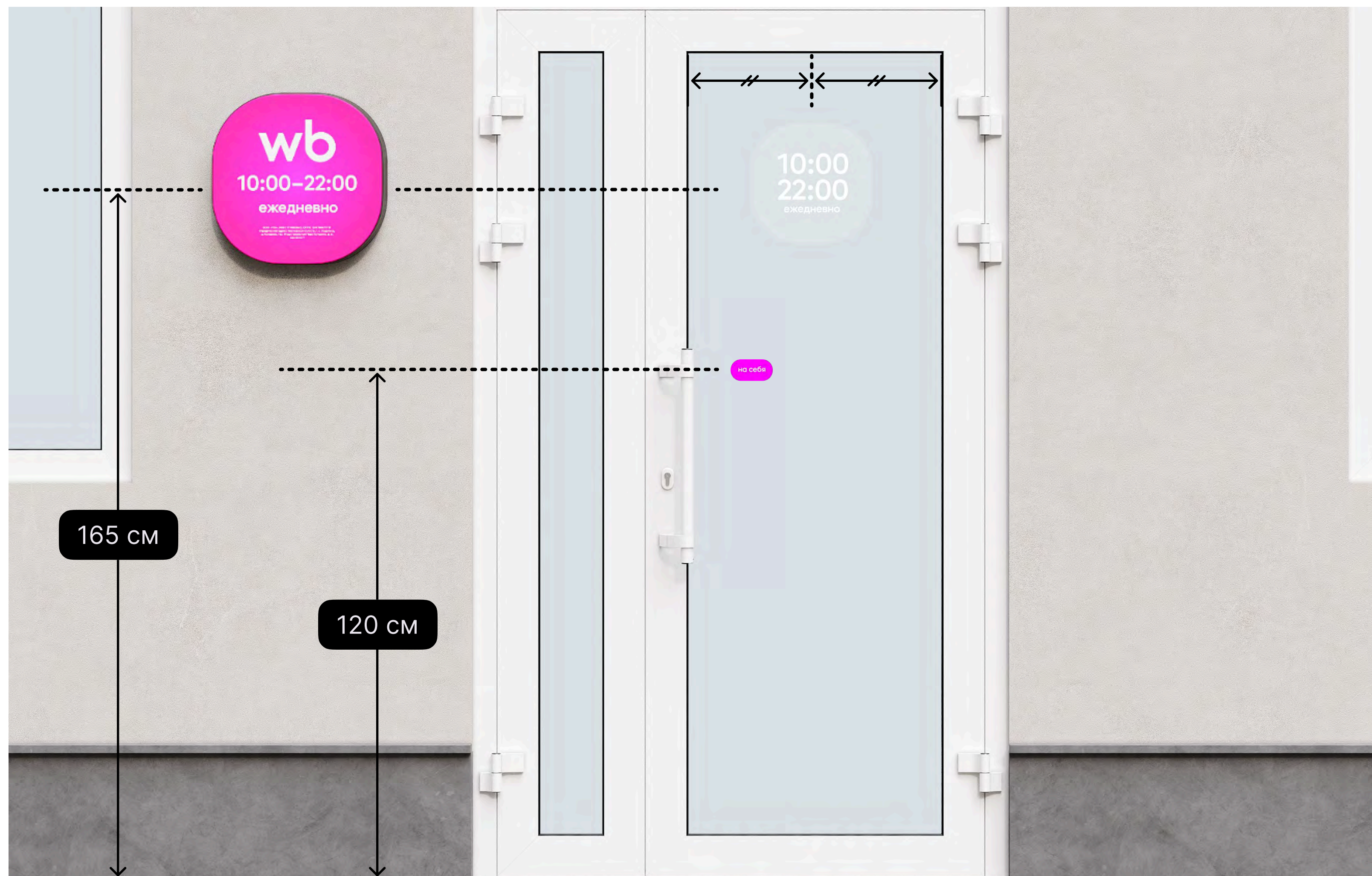

# Навигация до ПВЗ

Если пункт выдачи сложно найти, продумайте навигацию от мест, где много людей: остановок и торговых центров.

При входе со двора или с торца — разместите указатели на фасаде, если это разрешено нормативами

варианты:

## Табличка

Для улицы или поверхности не из стекла подойдёт табличка из ПЭТ или акрила с УФ-печатью

## Наклейка

Инвентированная наклейка с фоном в фирменном цвете Wildberries подойдёт для стеклянных поверхностей

[скачать макеты](#)



# Где и как разместить

По направлению к пункту выдачи, на уровне глаз — 165 см от пола.

Если выбрали место между окон или дверей, разместите табличку по центру между проёмами.

Если хотите приклеить стикер на витрину, тоже разместите его по центру

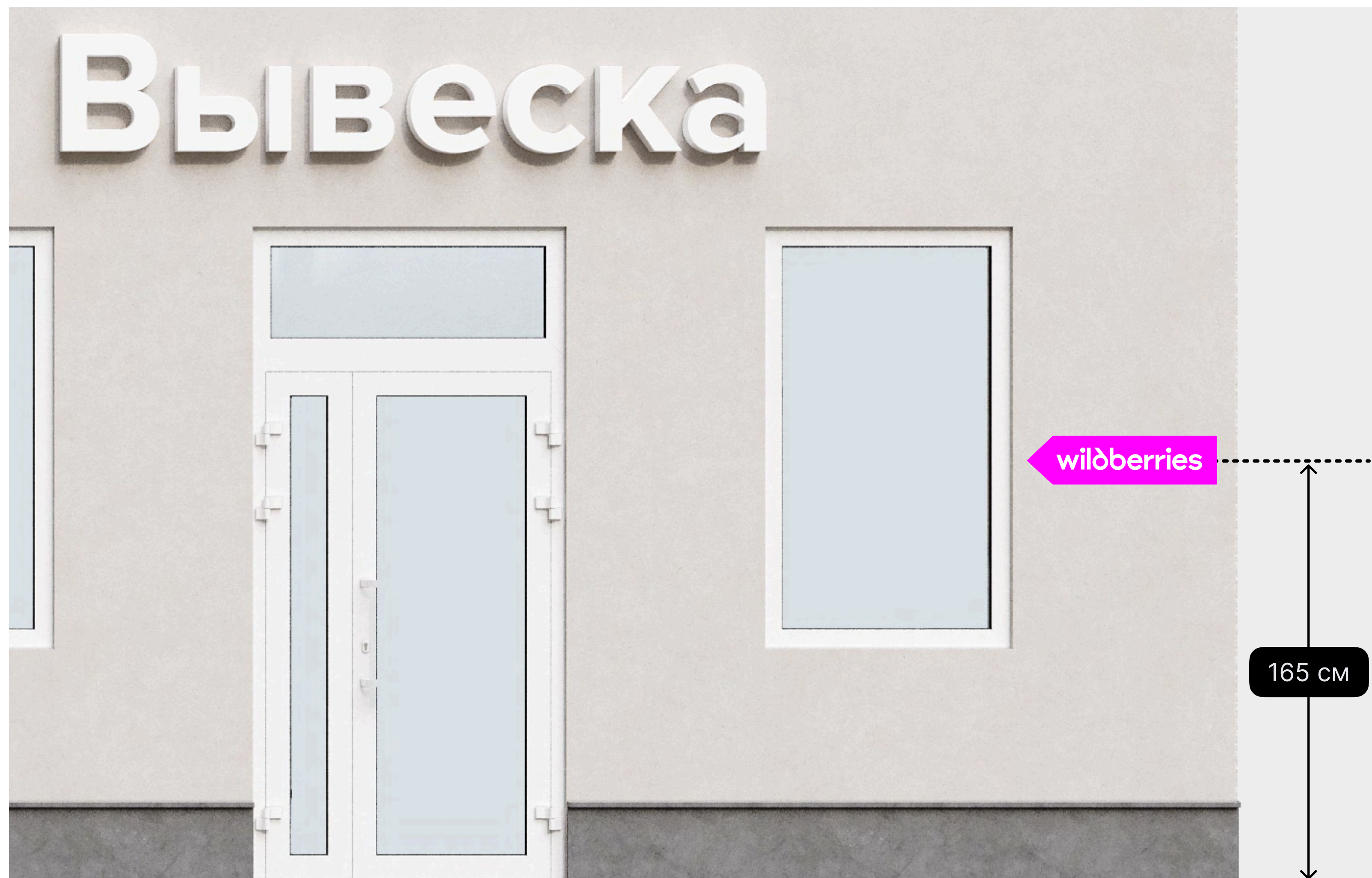

● Не забудьте согласовать навигацию перед тем, как приступить к монтажу

# Вход в пункт выдачи

Покупателям важно, как пункт выдачи выглядит снаружи. Если стены, лестница, козырёк, двери или окна в плохом состоянии, сделайте ремонт. Не забудьте установить урну для мусора.

Установите съезды и пандусы, чтобы людям на колясках и родителям с маленькими детьми было удобно



# Электронный замок

[узнать больше про WB-Lock](#)



Установите систему WB-Lock для доступа в пункт выдачи без ключей. Вы сможете управлять входной дверью через приложение на смартфоне.

Это безопаснее и удобнее: не придётся передавать ключи посторонним и встречать курьера, если он приедет ночью

В каких случаях замок не нужен:

- стоят рольставни или стеклянные двери
- в регионе суровый климат

# Интерьер

обустроиваем помещение внутри:  
от планировки до брендинга

- 01 Планировка
- 02 Ремонт
- 03 Мебель и оборудование
- 04 Текстиль
- 05 Брендинг
- 06 Информационные материалы

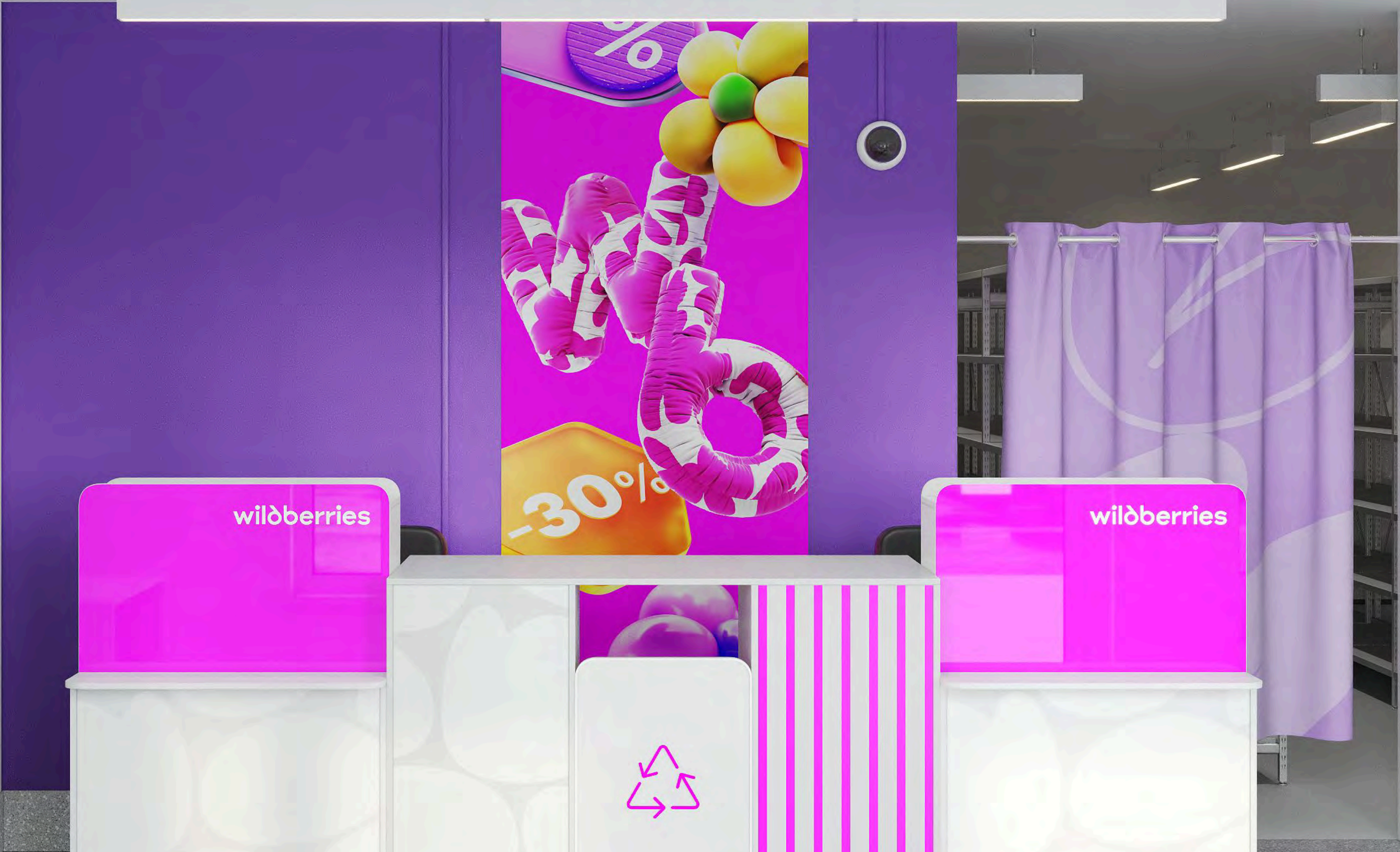
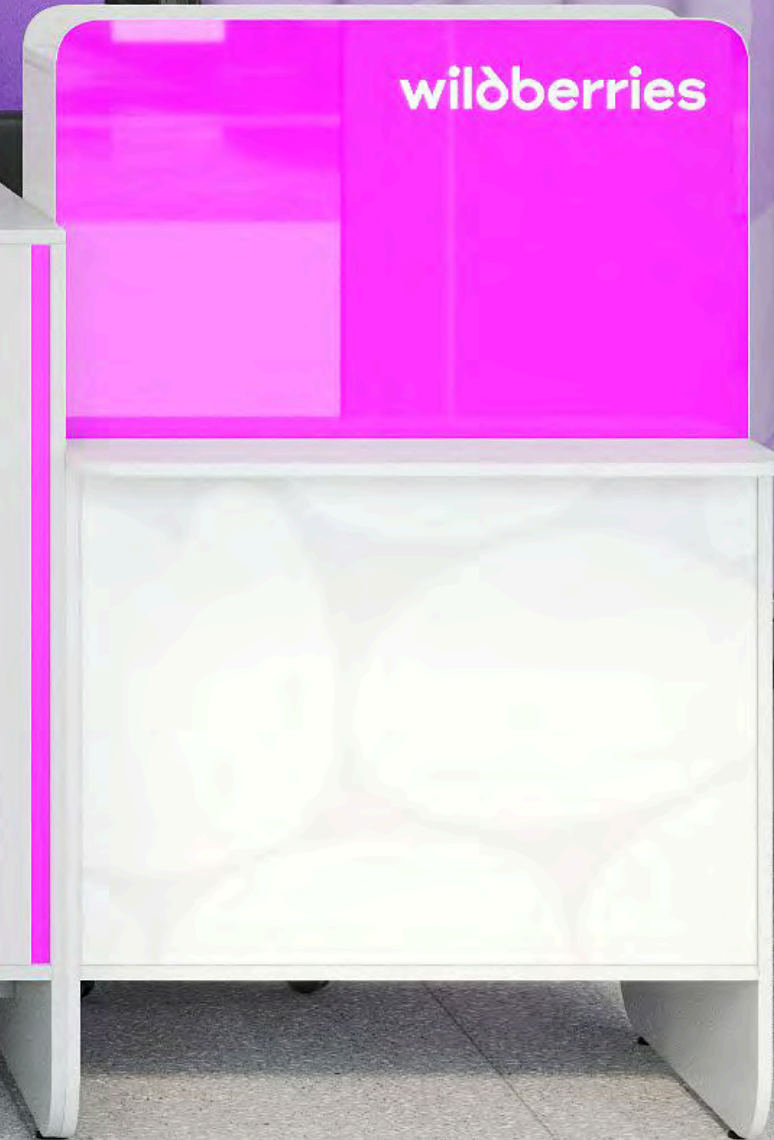
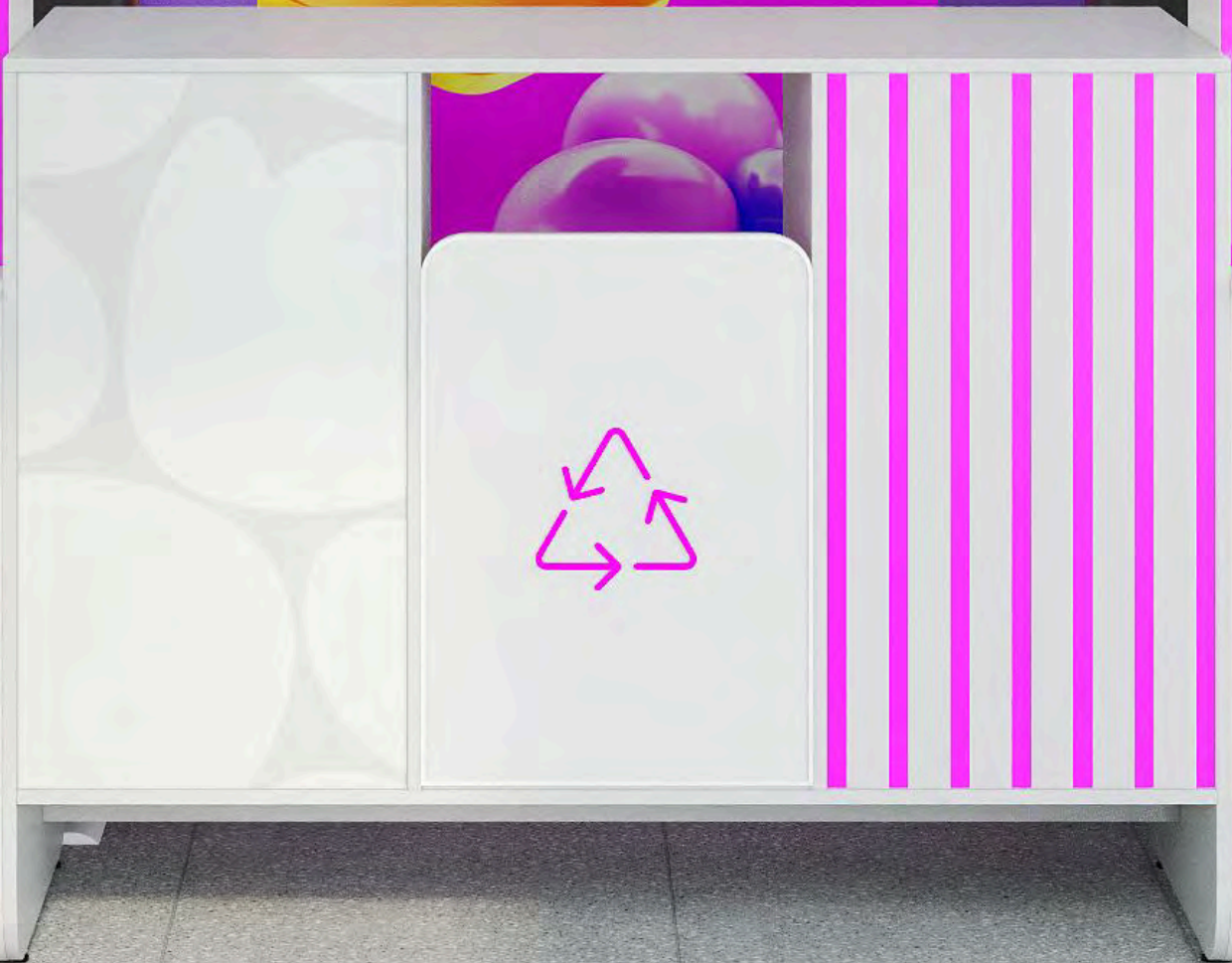
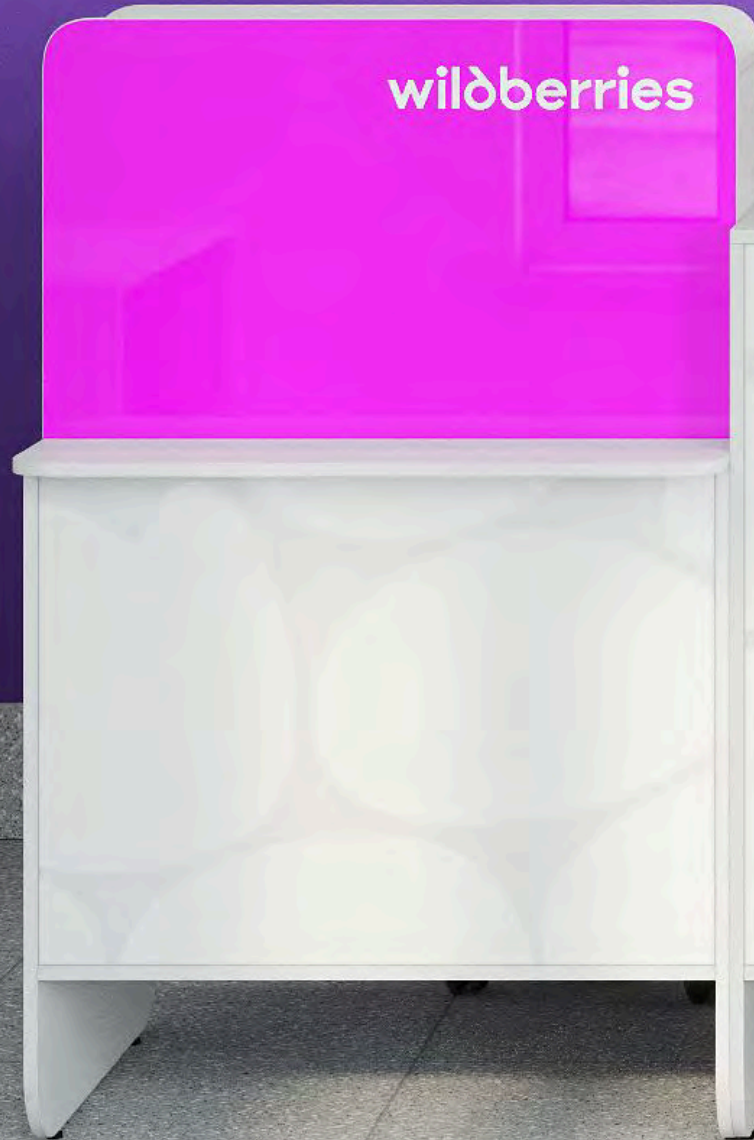

# Список дел

1

Продумать  
планировку

2

Сделать  
базовый ремонт

3

Заказать мебель  
и комплектующие

4

Расставить  
мебель

5

Брендировать  
помещение

6

Заполнить  
и отправить заявку

# Планировка

распределяем площадь,  
чтобы пункт выдачи был удобным

01

Планировка клиентской зоны

02

Планировка склада



# Как разделить площадь

склад

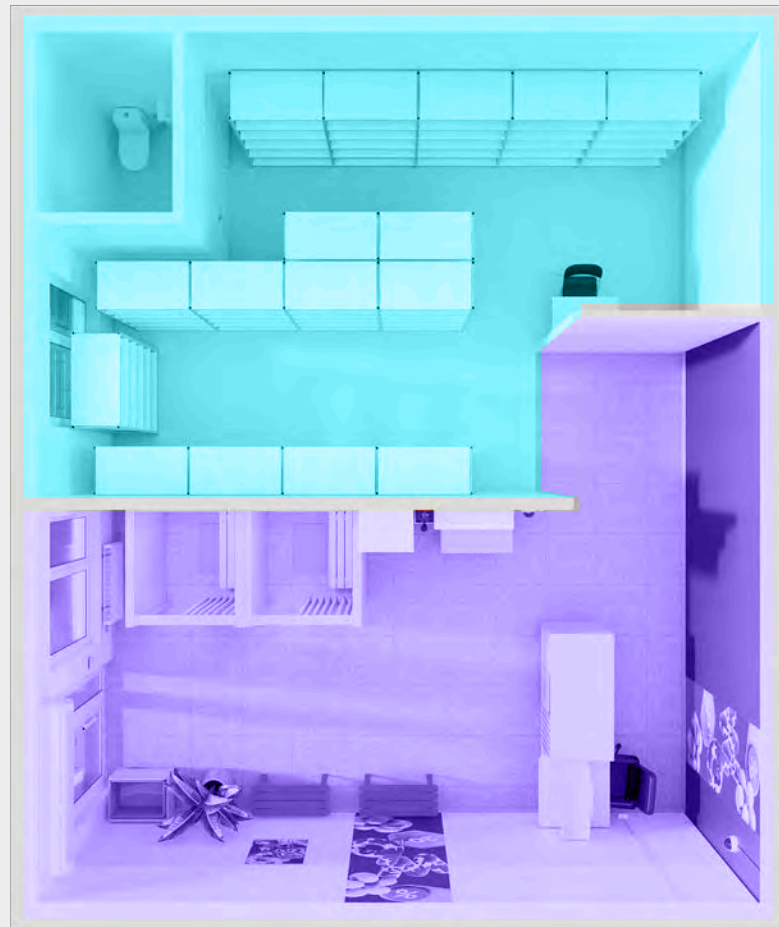

клиентская зона

Соотношение ..... 50/50  
Площадь ..... 35–50 м<sup>2</sup>

склад

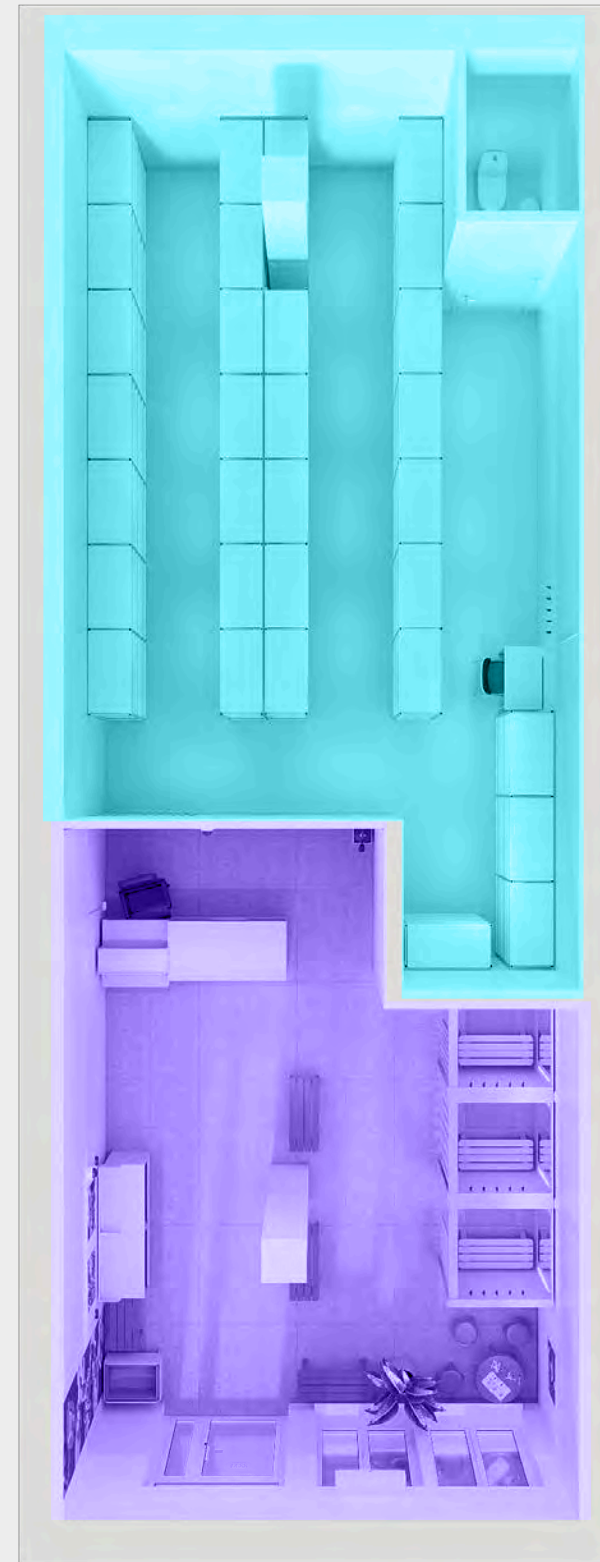

клиентская зона

Соотношение ..... 60/40  
Площадь ..... 40–70 м<sup>2</sup>

склад



клиентская зона

Соотношение ..... 70/30  
Площадь ..... 60–120 м<sup>2</sup>

# План пункта выдачи

1



## Делим помещение:

- отдайте под склад не меньше 50% площади, а лучше 60–70%
- клиентская зона 30–50%
- организуйте проход на склад

2



## Планируем клиентскую зону:

- рабочая зона
- зона проверки
- зона примерочных
- зона ожидания
- детская зона

3



## Расставляем детали:

- столы выдачи
- столы проверки
- примерочные
- скамейки, урны и зеркало
- детский уголок

4

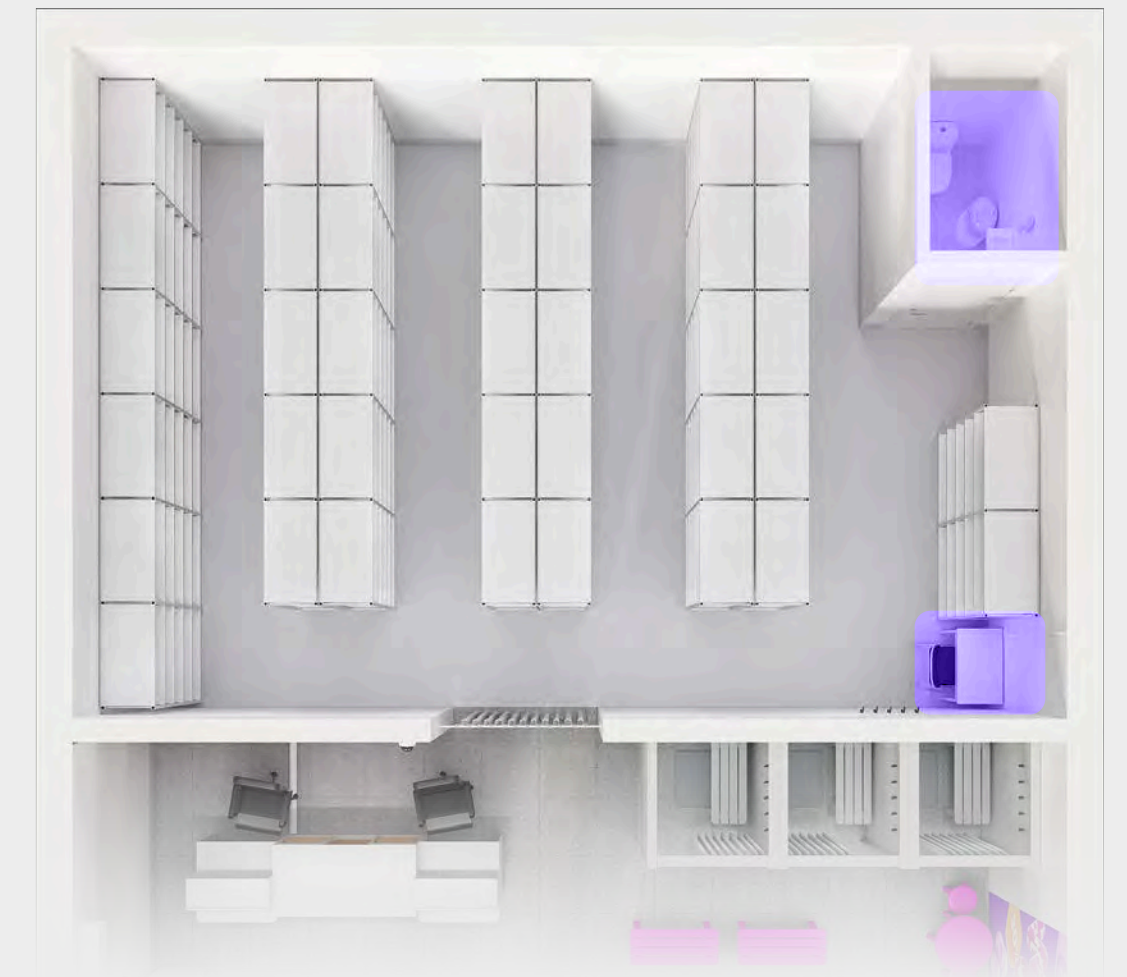

## Организуем склад:

- зона хранения
- туалет
- стол

# Что в клиентской зоне

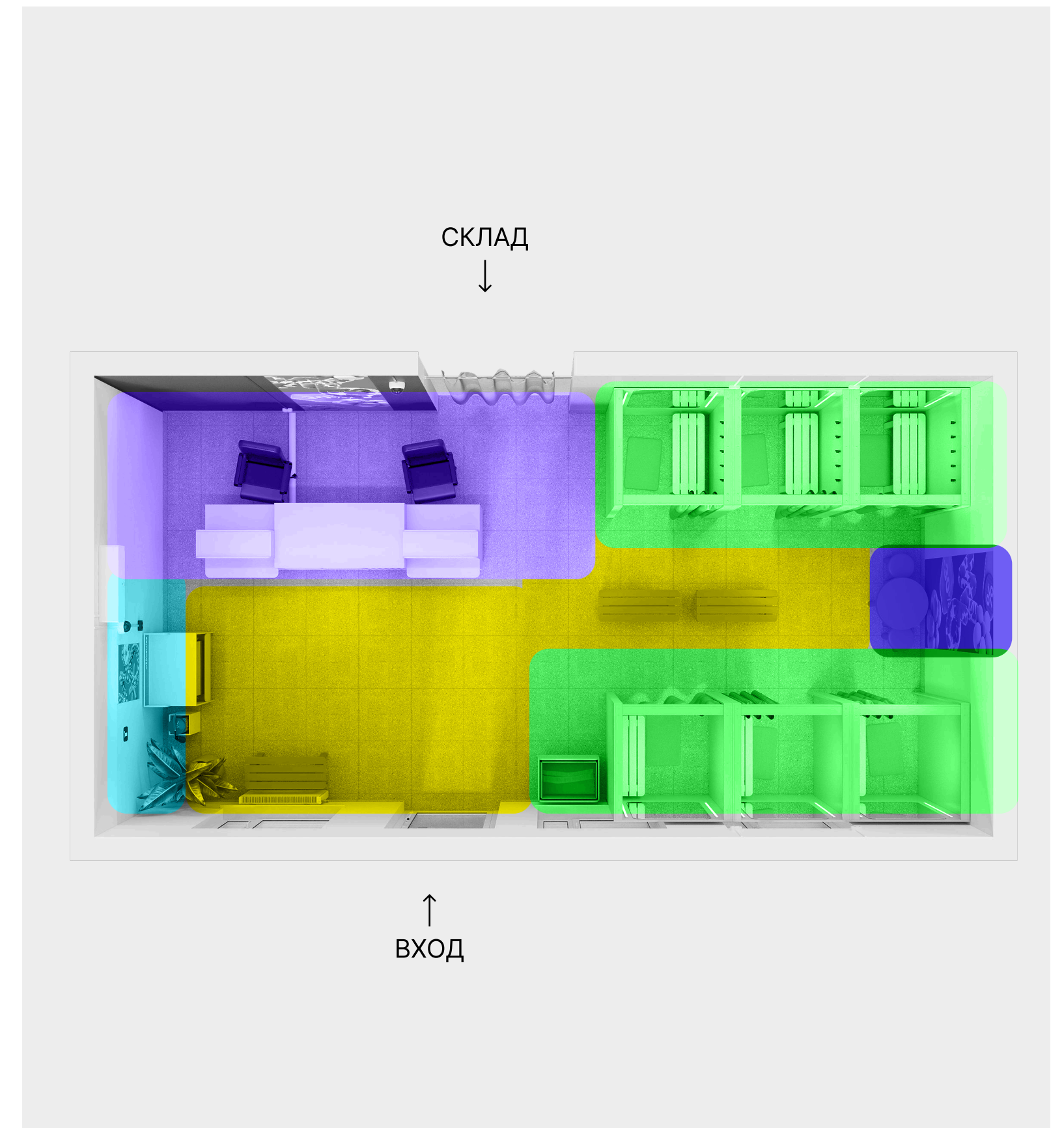
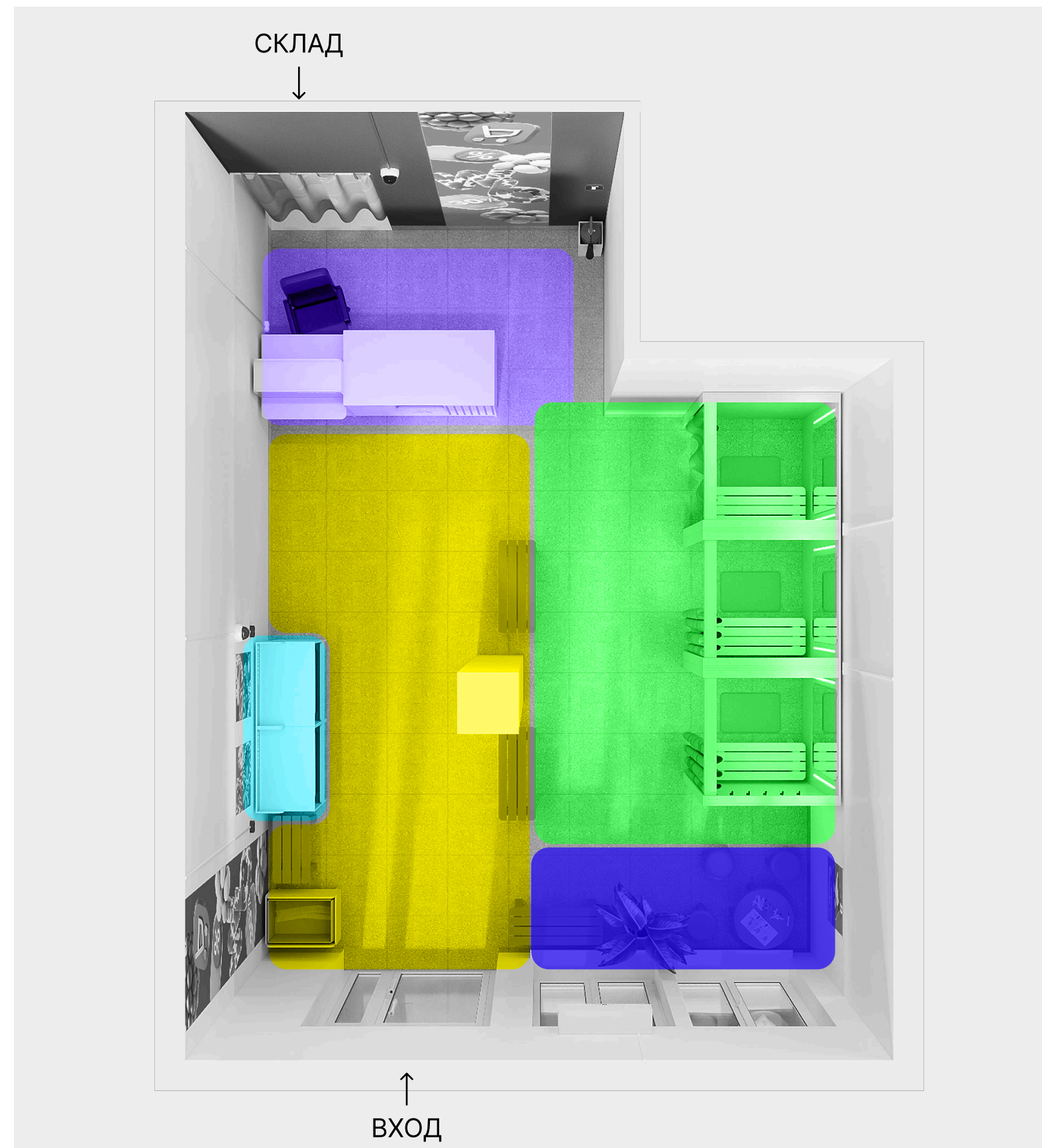

- Рабочая зона
- Зона примерочных
- Зона проверки

- Зона ожидания
- Детская зона

# Базовые и дополнительные зоны

Базовые зоны нужны в каждом пункте выдачи, а дополнительные — по желанию.  
Зона ожидания и детский уголок помогут привлечь больше покупателей

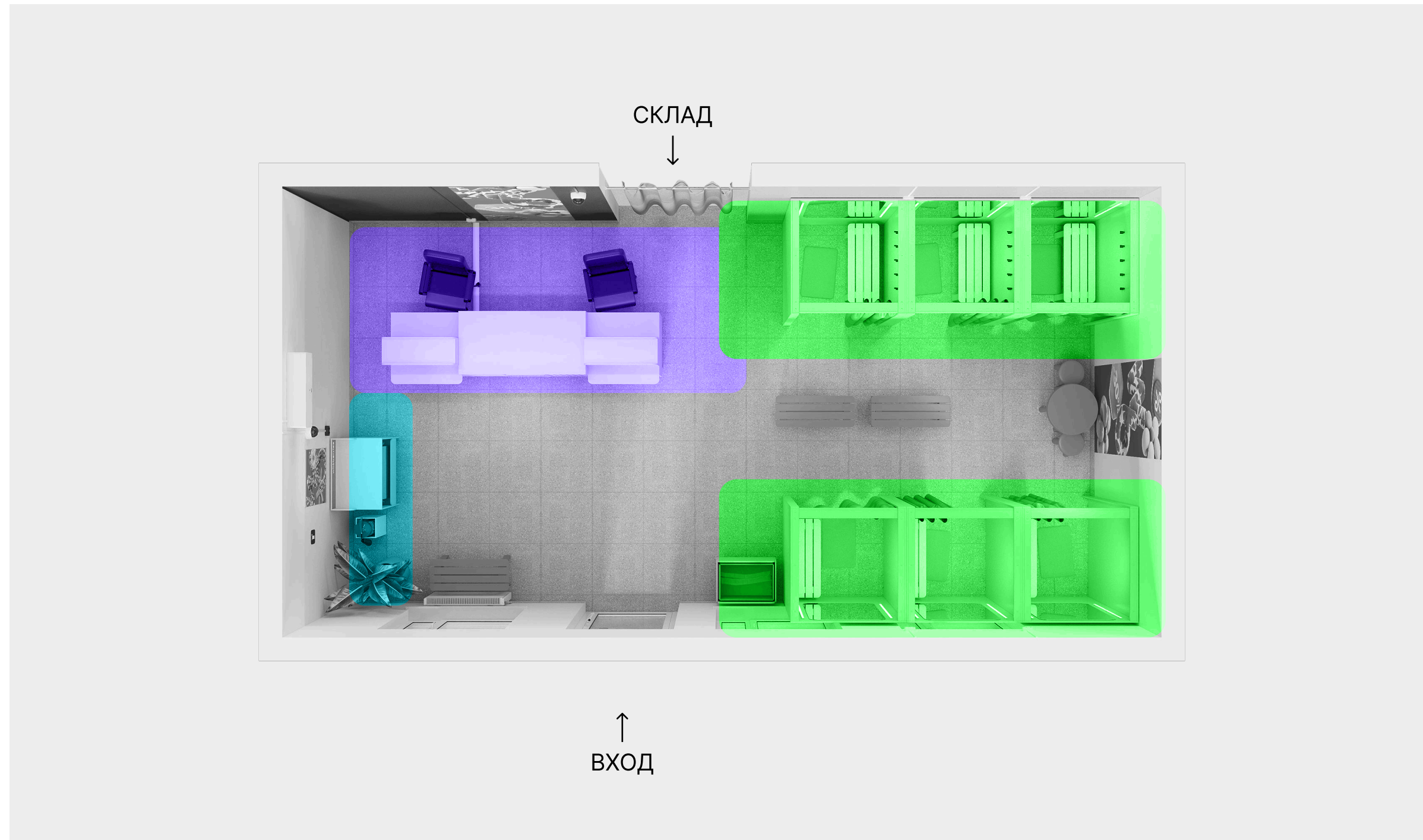

Базовые зоны:

- Рабочая зона
- Зона примерочных
- Зона проверки

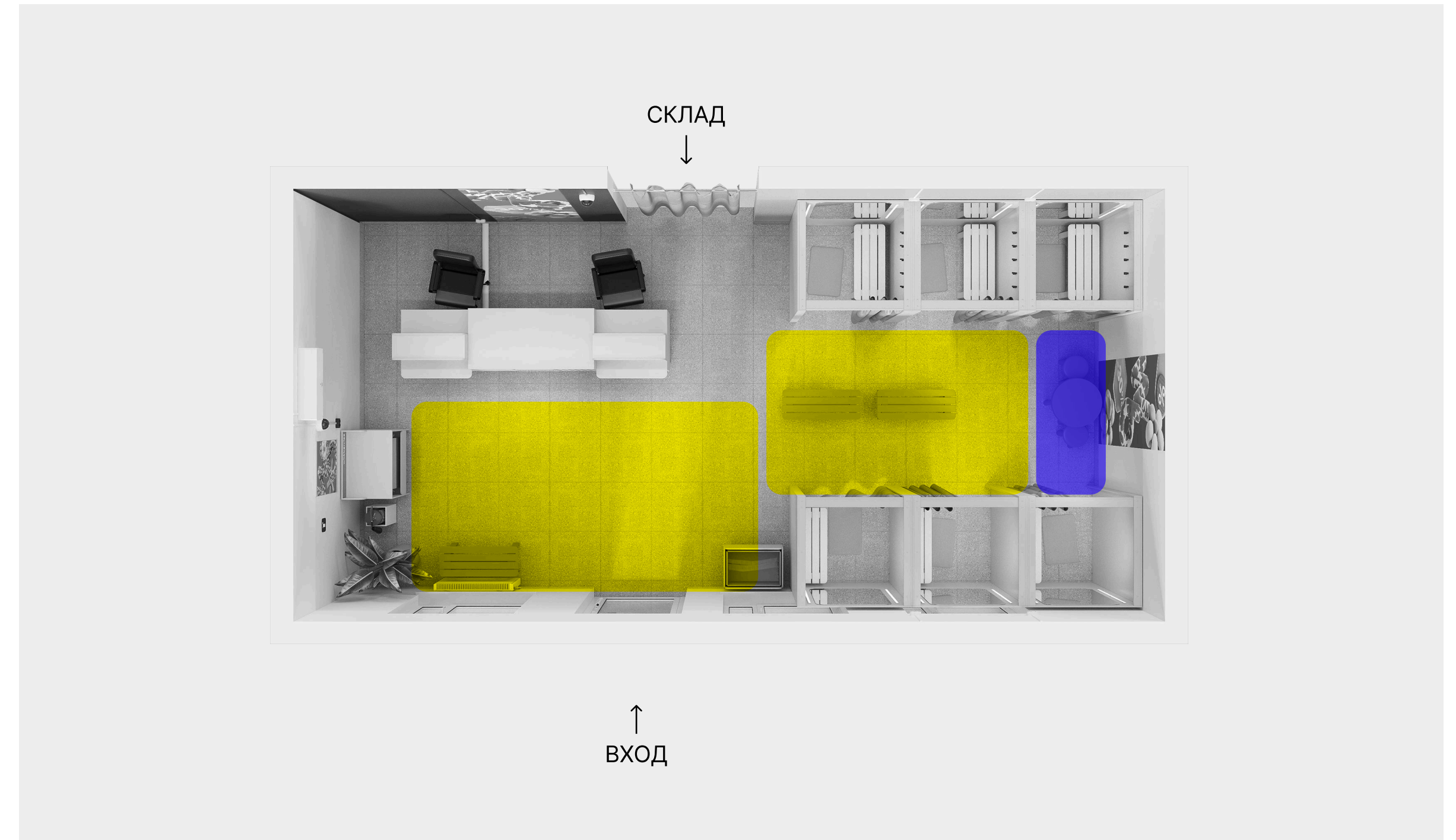

Дополнительные зоны:

- Зона ожидания
- Детская зона

# Как распределяется поток клиентов

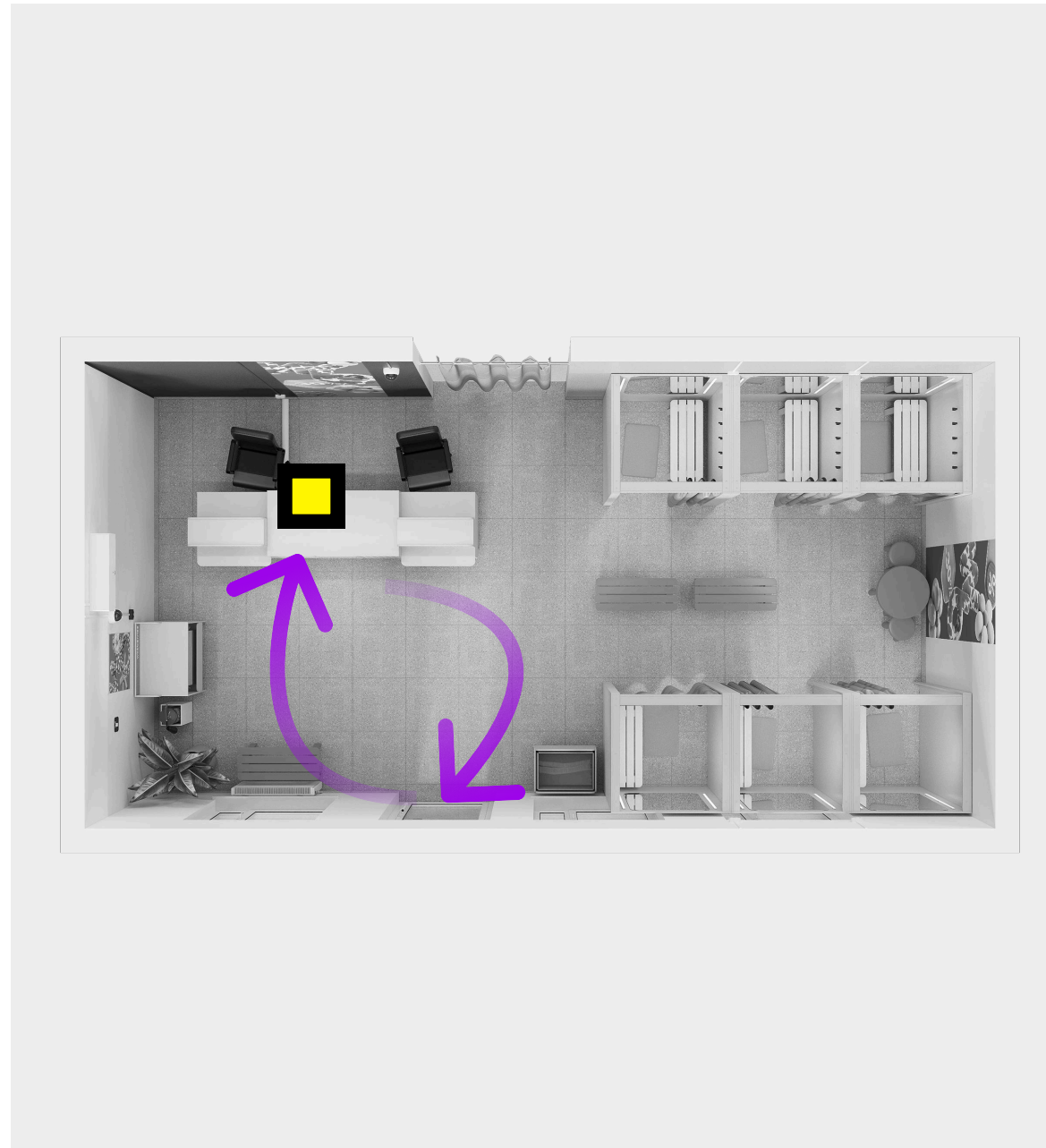

Сценарий 1

Покупатель подходит к столу, получает заказ, уходит

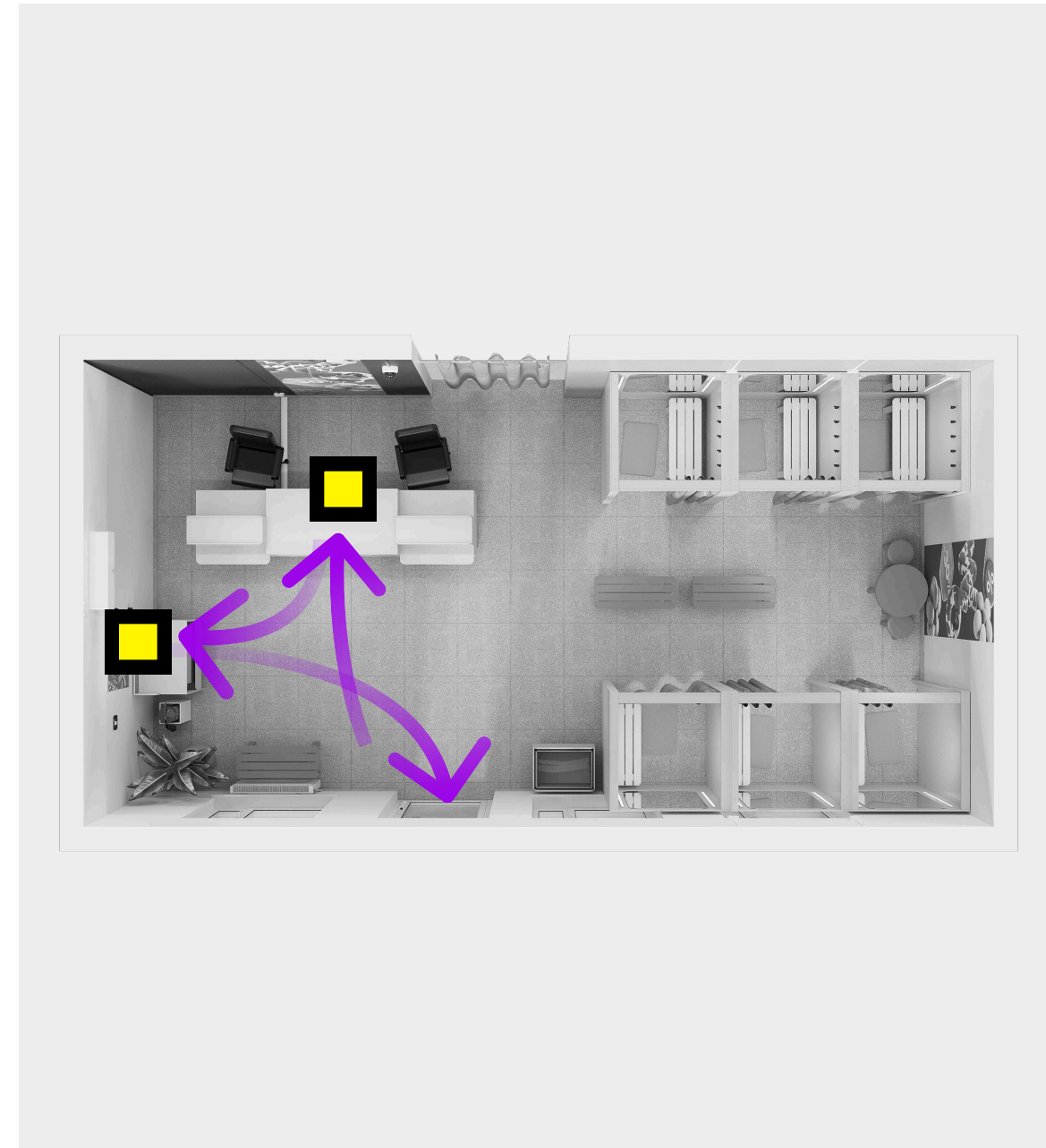

Сценарий 2

Покупатель проверяет заказ на столе проверки товаров

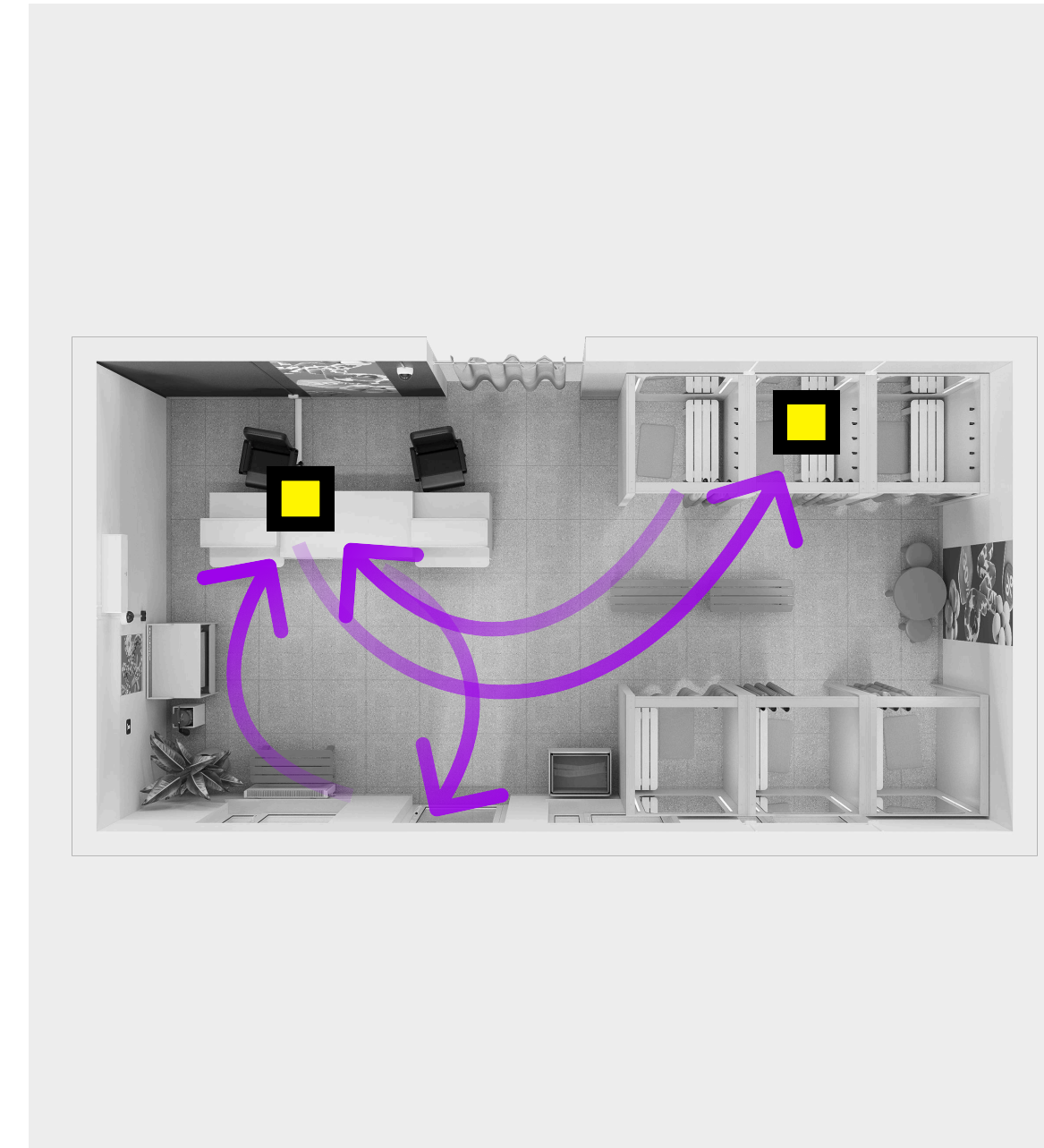

Сценарий 3

Покупатель примеряет вещи — нужно место для сумок и вещей



Сценарий 4

Дети идут в игровую зону, ждут родителей и вместе уходят

# Рабочая зона



Стол менеджера отделяет склад от клиентской зоны

# Рабочая зона: планировка

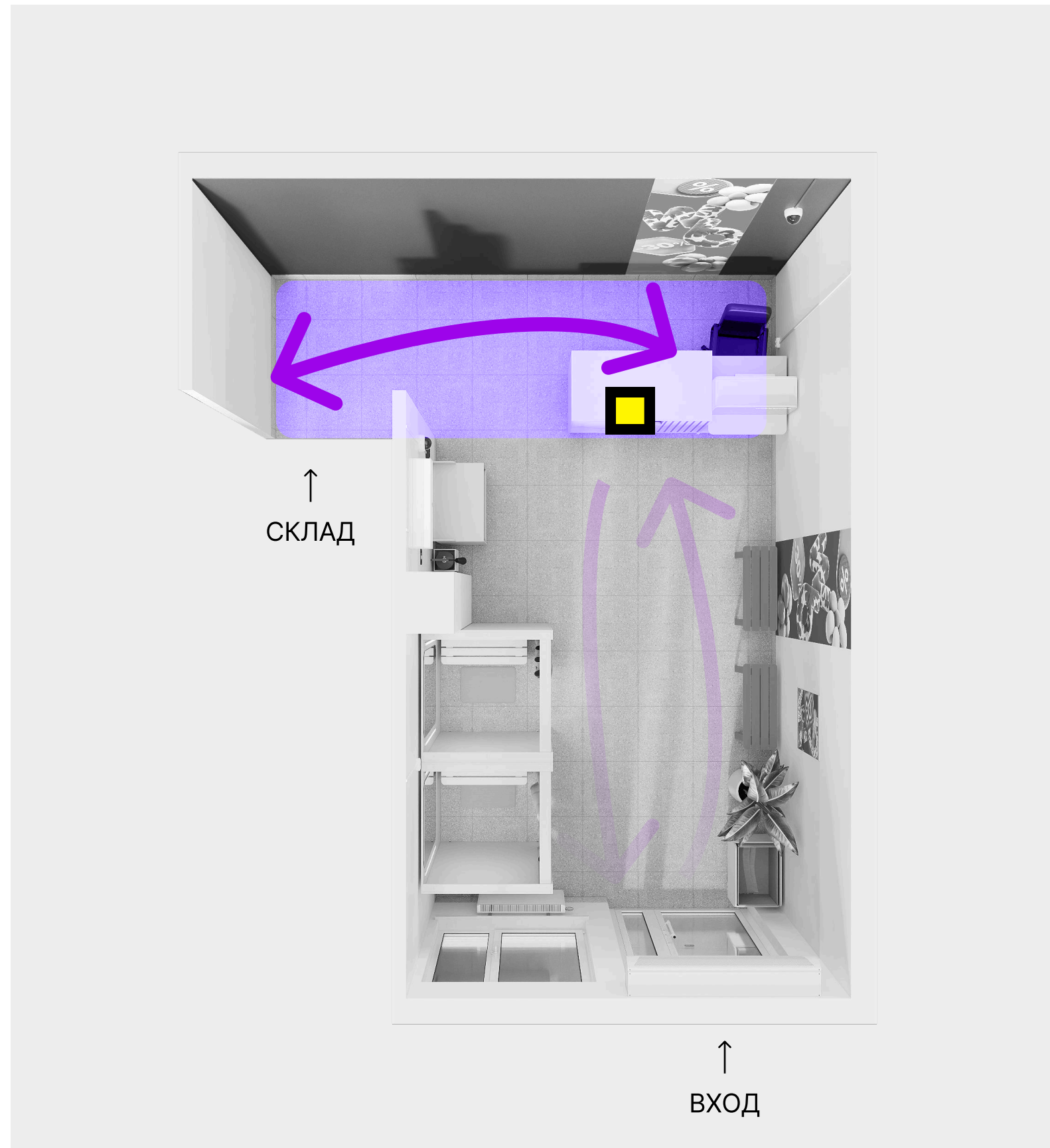

У стены, сбоку от входа на склад



У стены, перед входом на склад

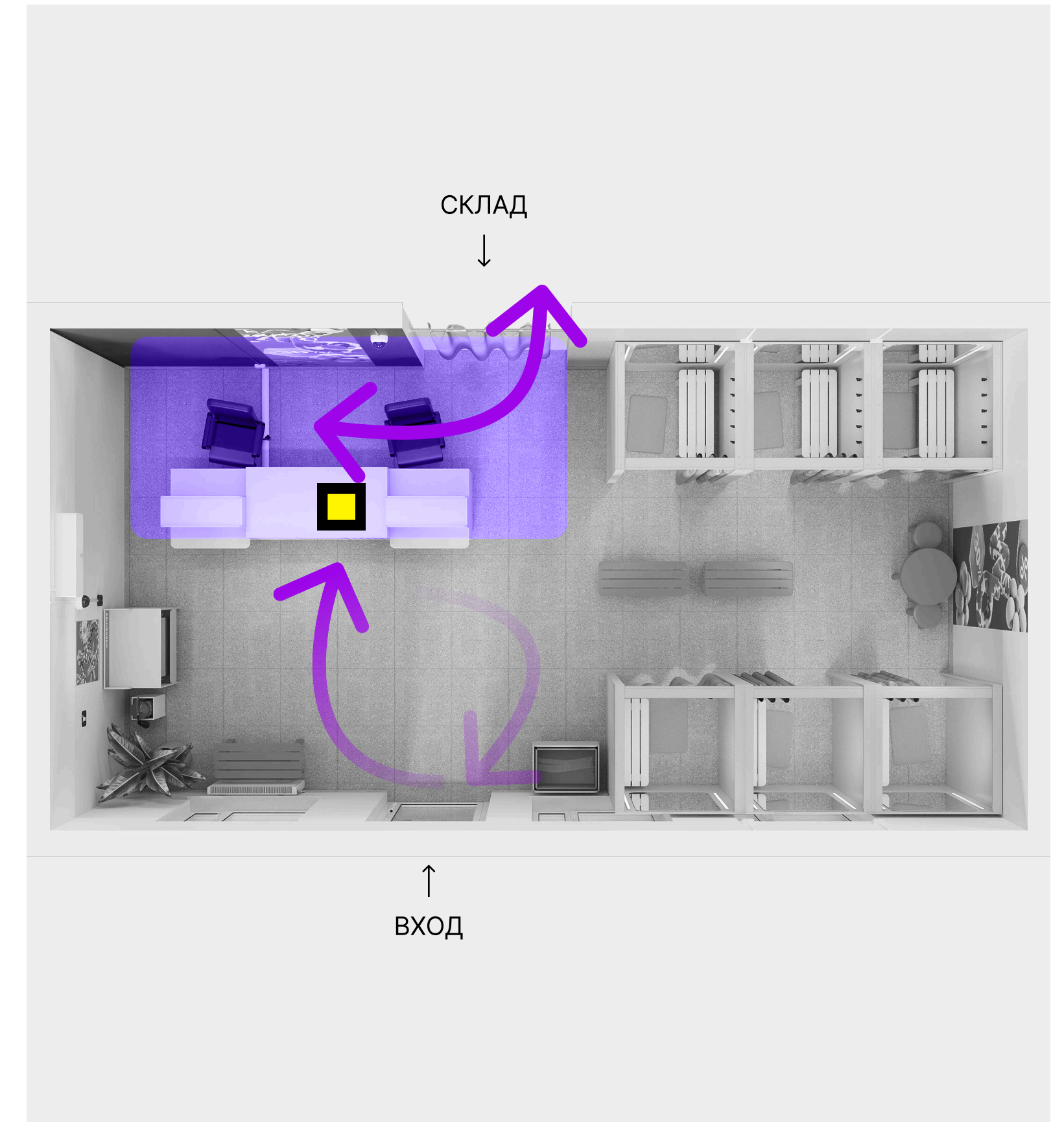

Не у стен, перед входом на склад

# Рабочая зона: мебель



Базовый набор мебели:

- стол менеджера
- кресло
- стол выдачи



Выберите удобную комбинацию

Всё зависит от планировки, трафика и количества менеджеров

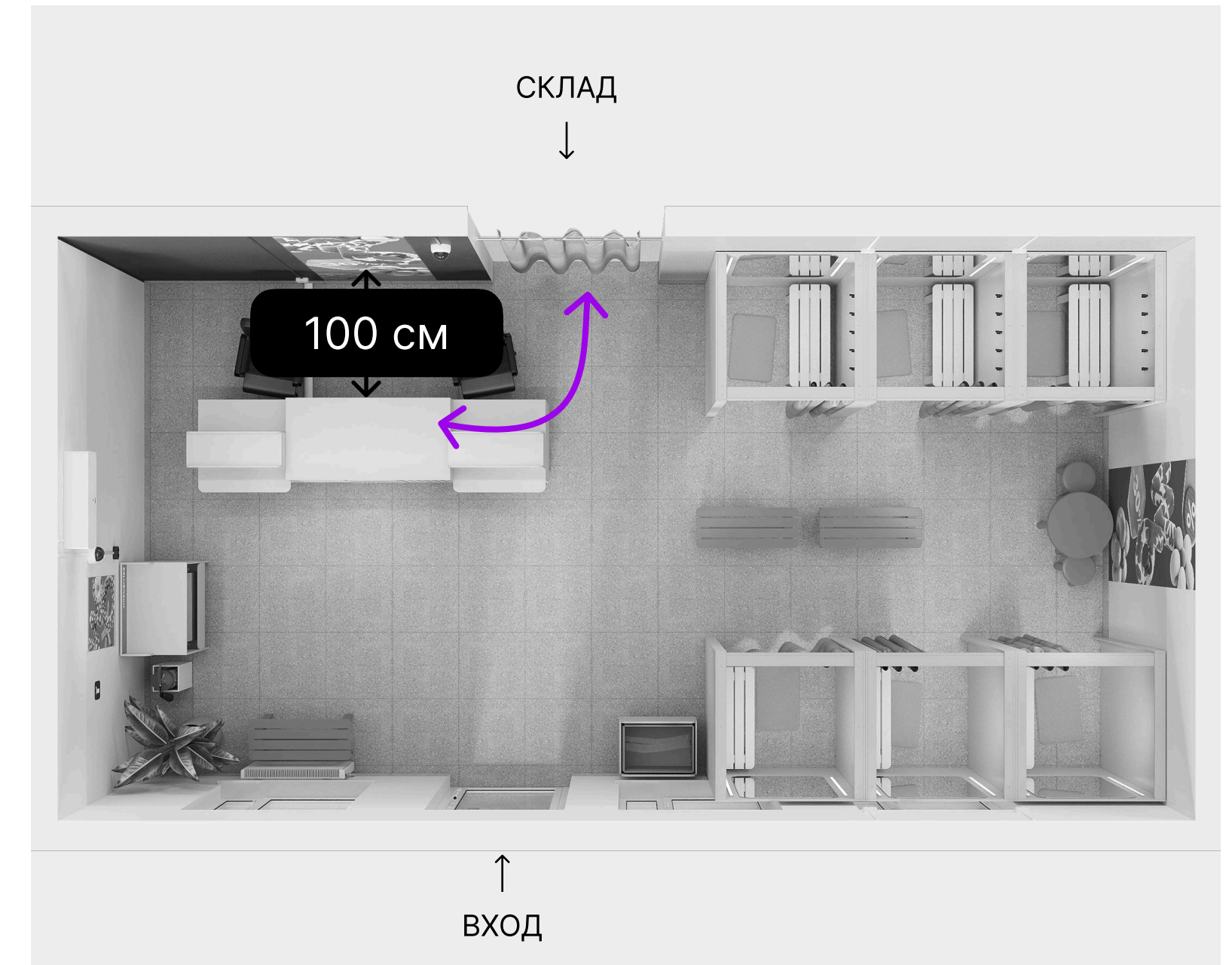

Где поставить стол:

1. Напротив входа, чтобы менеджер встречал клиентов
2. Близко к складу
3. Хотя бы в 100 см от стены

# Зона ожидания



Одна из самых важных зон в пункте выдачи — сделайте её комфортной для клиентов



Базовый набор мебели: скамейки, урна, зеркало

# Зона ожидания: планировка

В часы-пик могут собираться очереди. Разместите скамейки, чтобы клиенты могли присесть или поставить на них тяжёлые сумки

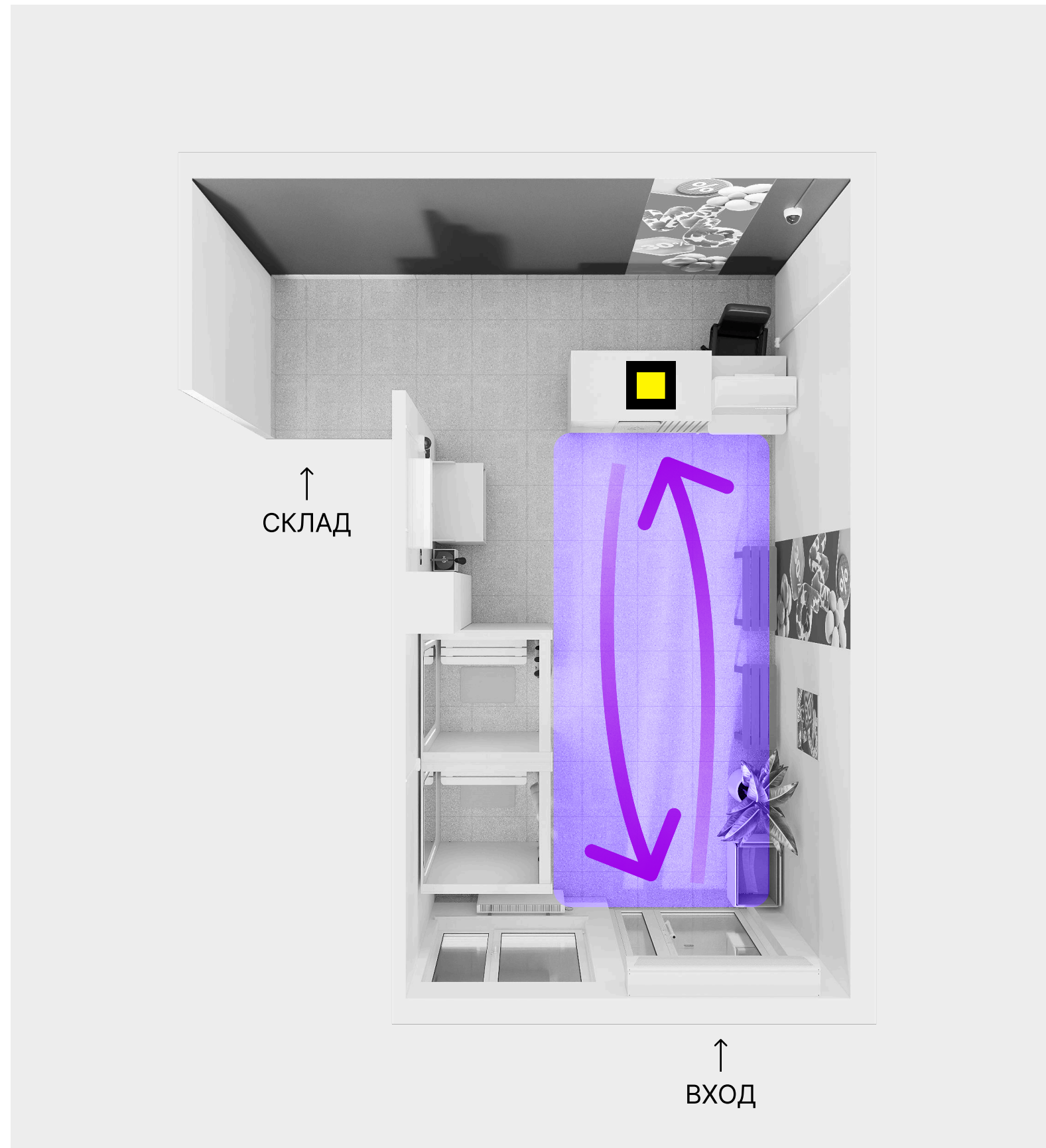

Общая зона для очереди за заказом и в примерочную



Зона ожидания делит очередь на 2: за заказом и в примерочную

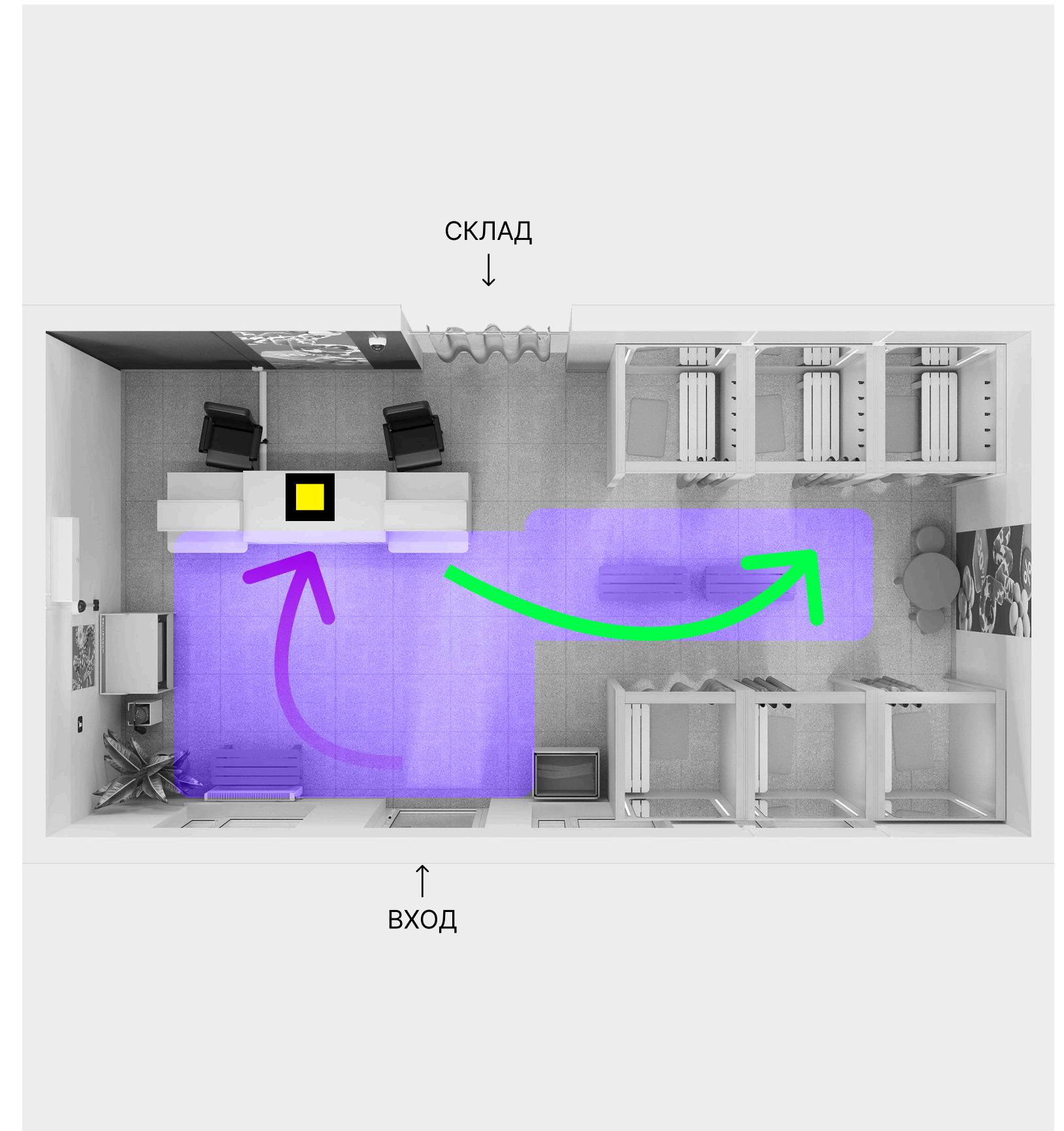

2 отдельные зоны ожидания: для очередей за заказом и в примерочную

# Зона ожидания: мебель

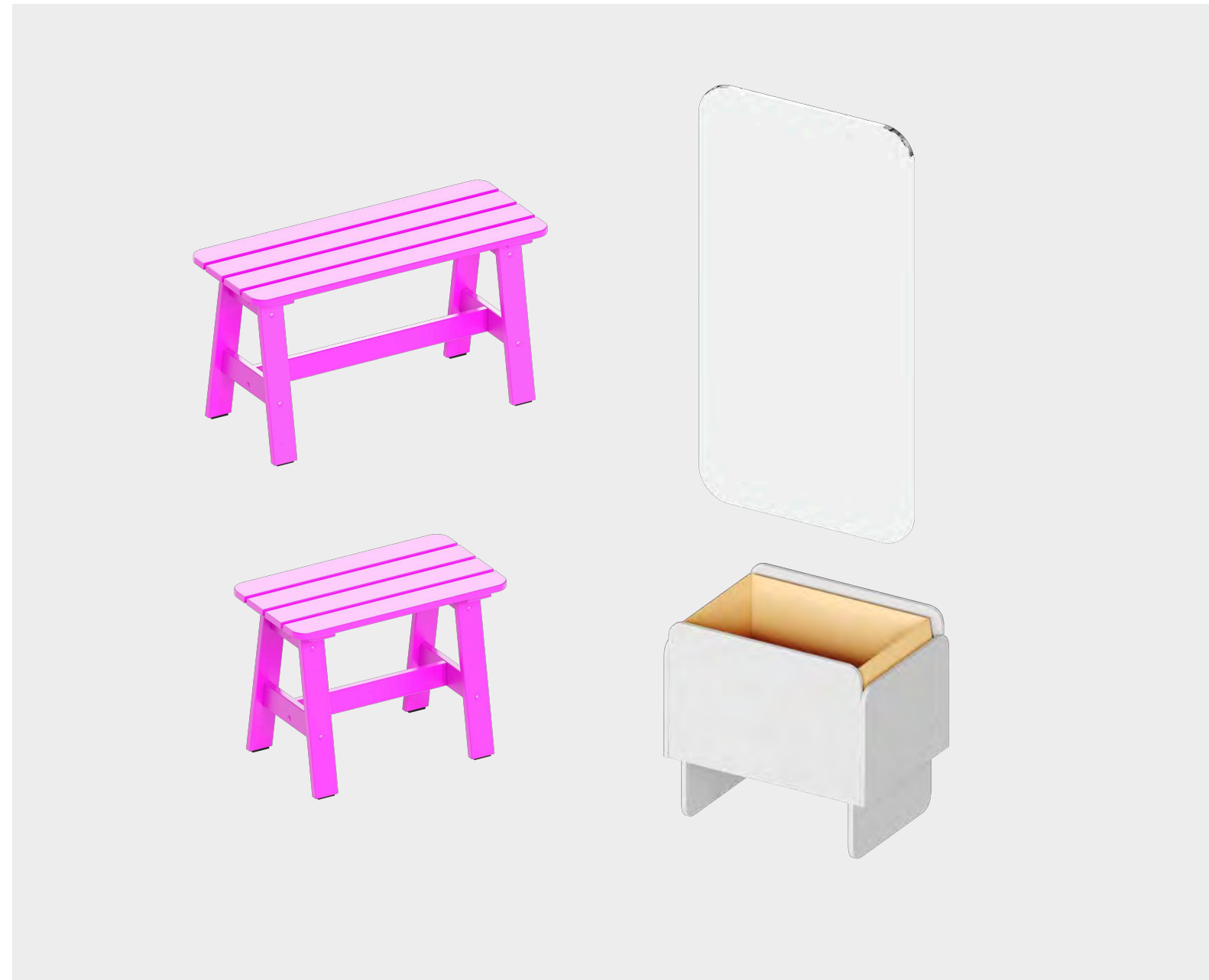

Что здесь разместить:

- зеркало
- скамейка
- урна

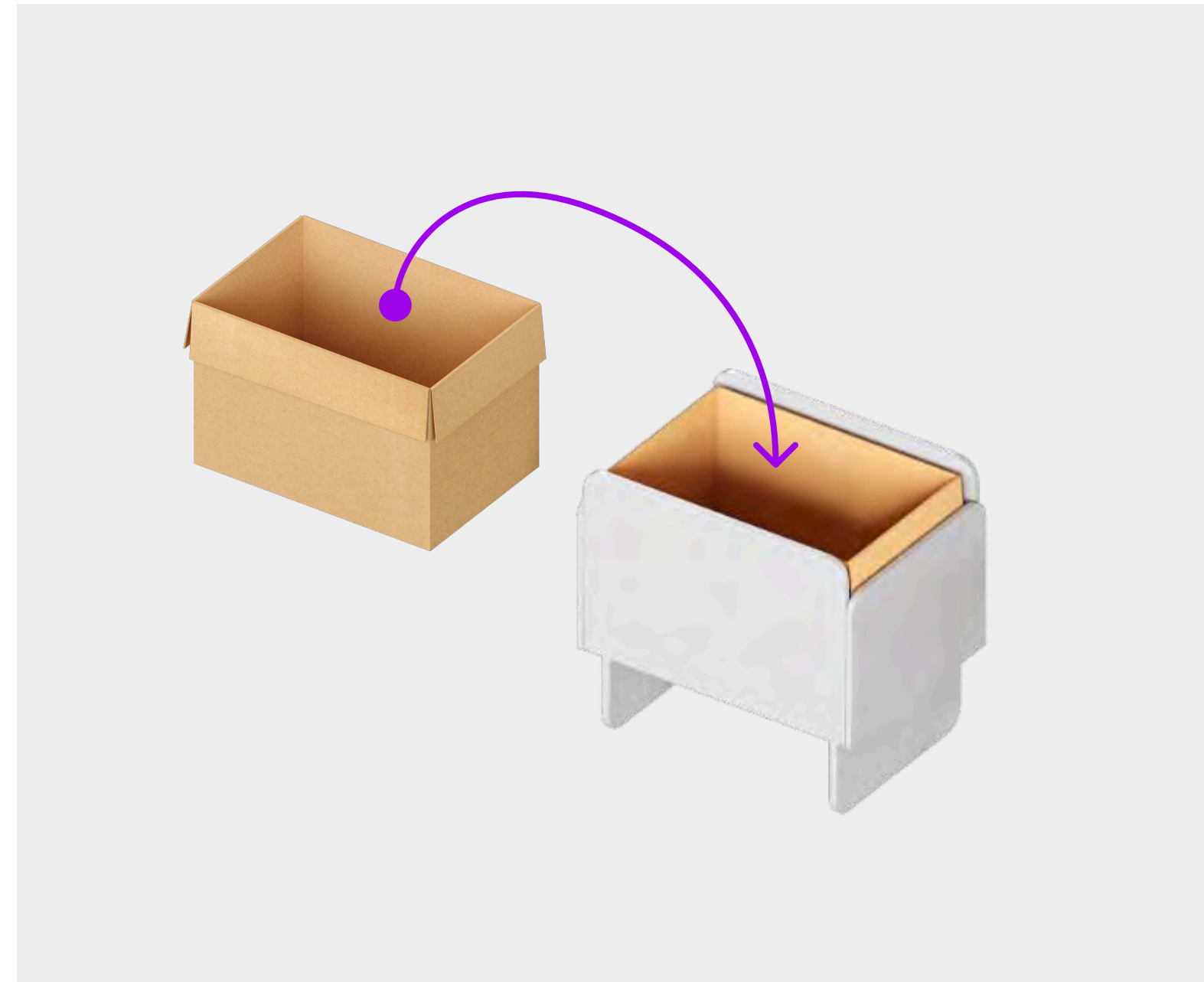

Поставьте в урну ненужную коробку — в ней будет проще выносить мусор. Мы спроектировали урны специально под габариты стандартных коробок



Поставьте скамейки и урны вдоль очереди к столу выдачи. Рядом оставьте проход шириной в 135 см. Повесьте зеркала у стола выдачи и в зоне примерочных

# Зона примерочных

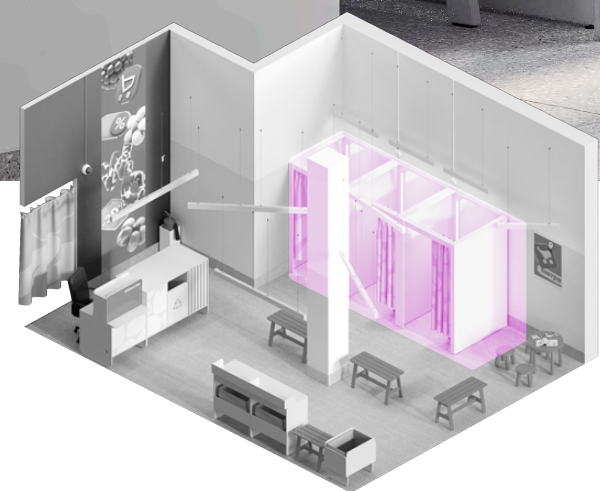

Если позволяет планировка, зону выдачи и примерочные лучше разделить. Так покупатели в очереди не будут сталкиваться с теми, кто уже примеряет вещи

# Зона примерочных: планировка

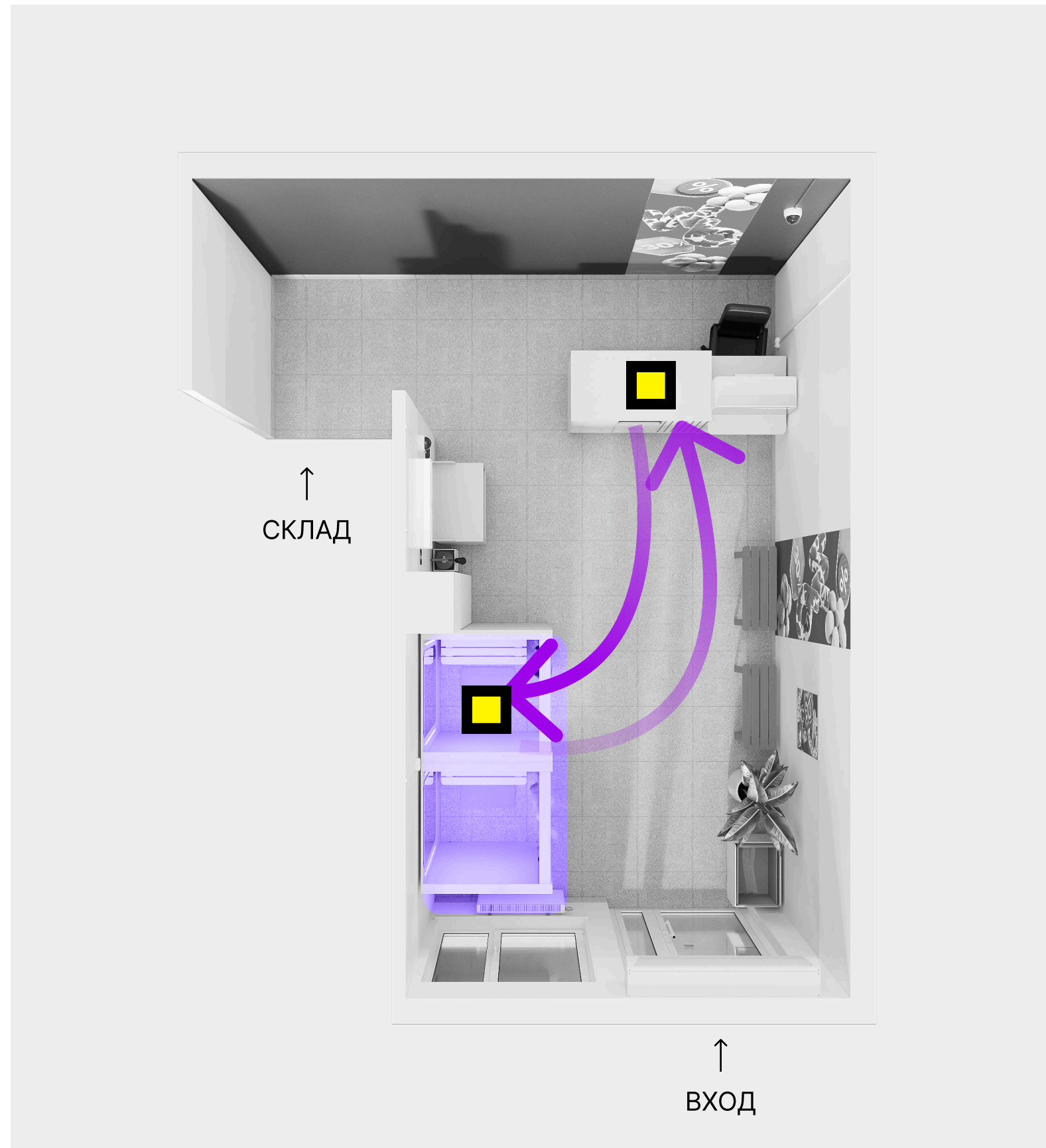

2 кабинки в ряд



3 кабинки в ряд

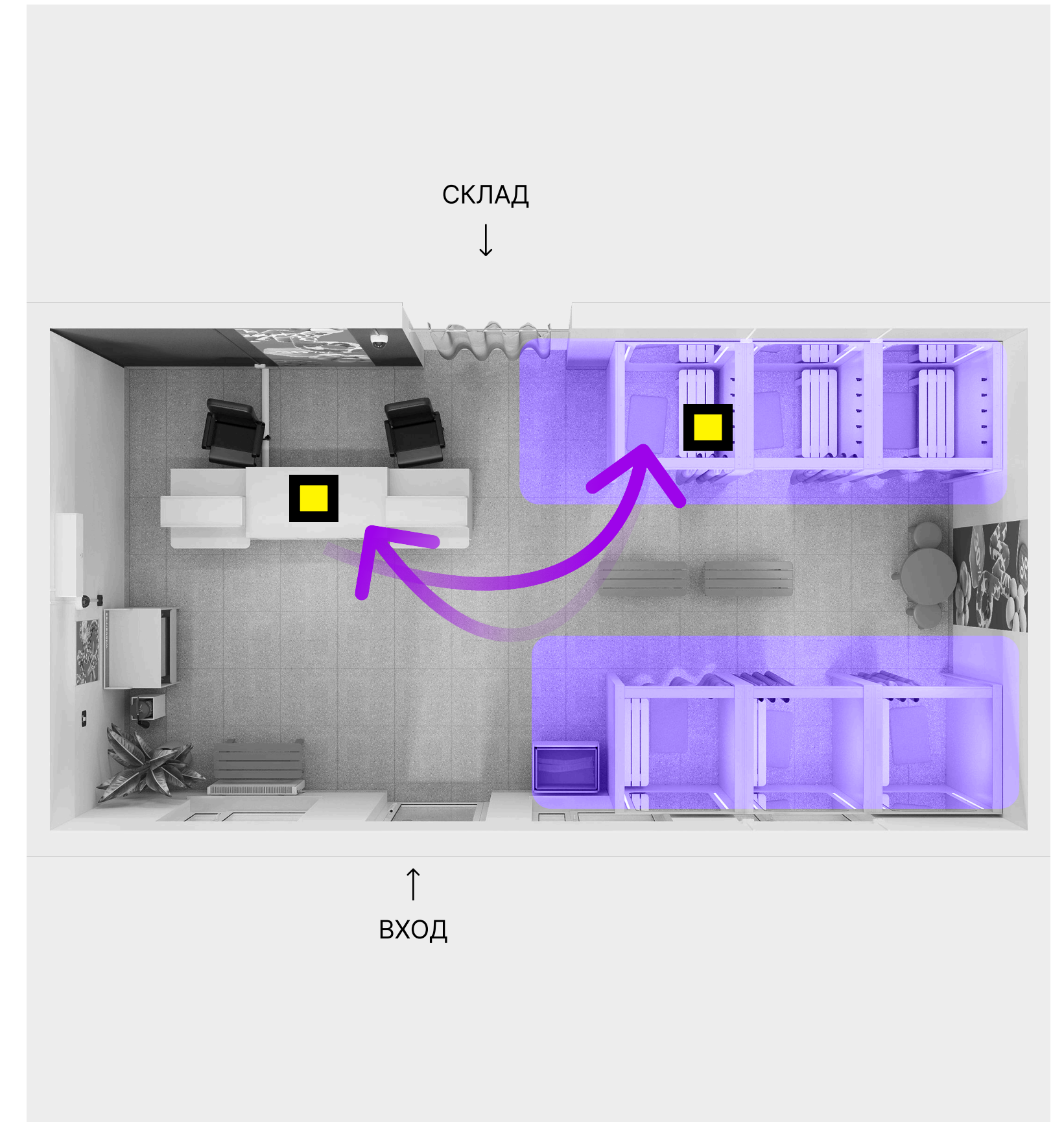

6 кабинок друг напротив друга

# Зона примерочных: мебель



Что здесь разместить:

- примерочная и штора
- зеркало с подсветкой
- скамейка
- коврик и ложка для обуви



Все примерочные стандартного размера 120×120×200 см

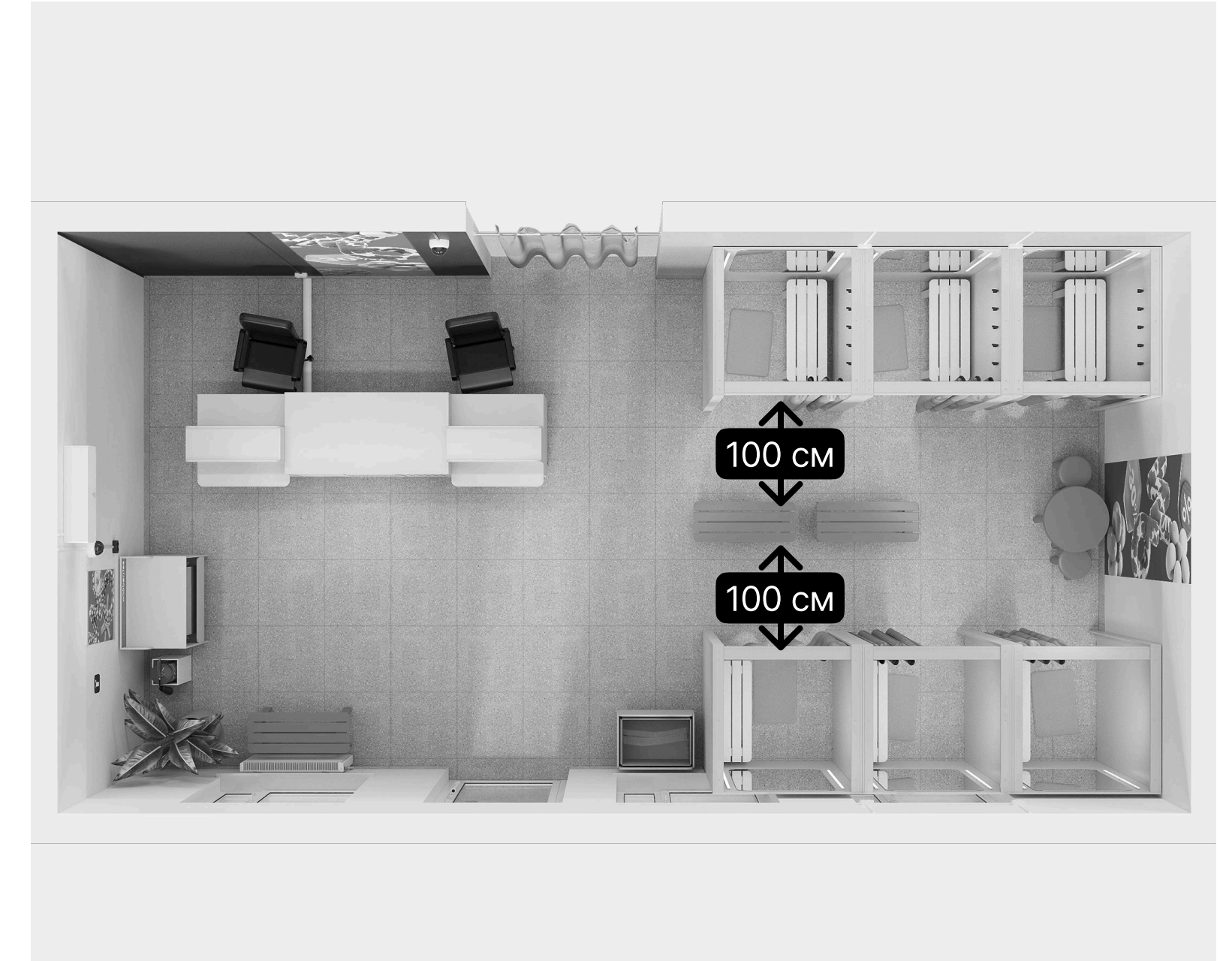

Установите примерочные в ряд вдоль стен. Рядом оставьте проход шириной как минимум в 100 см. Лучше не перекрывать кабиной окна — так в пункте выдачи будет больше света

# Зона проверки



Место, где будут проверять товары, которые не нужно примерять.  
Здесь покупатели не мешают другим клиентам получать заказы

# Зона проверки: планировка

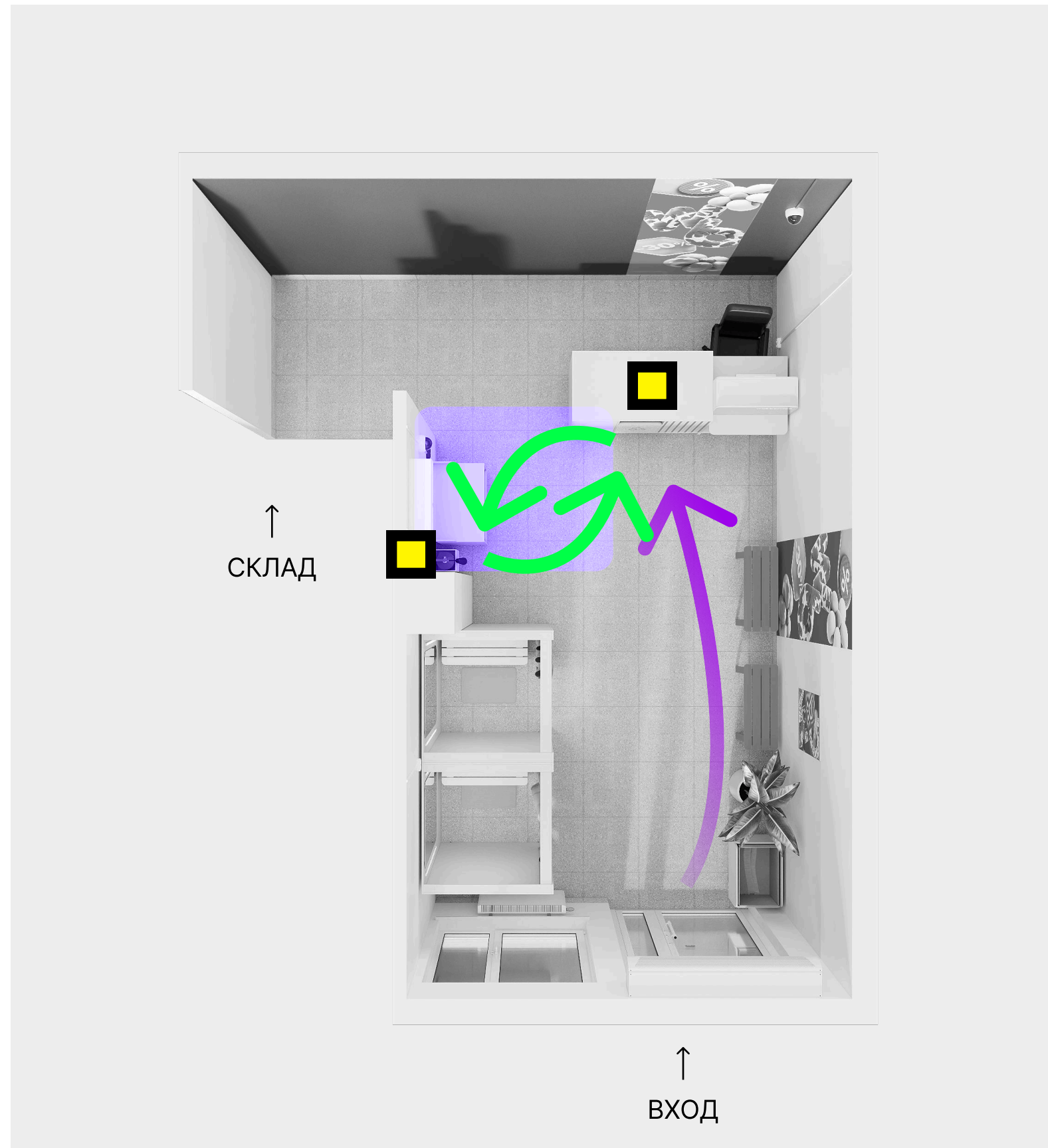

Рядом со столом выдачи,  
под камерами



Если есть место, поставьте  
2 стола, чтобы сразу  
несколько клиентов могли  
проверить товары

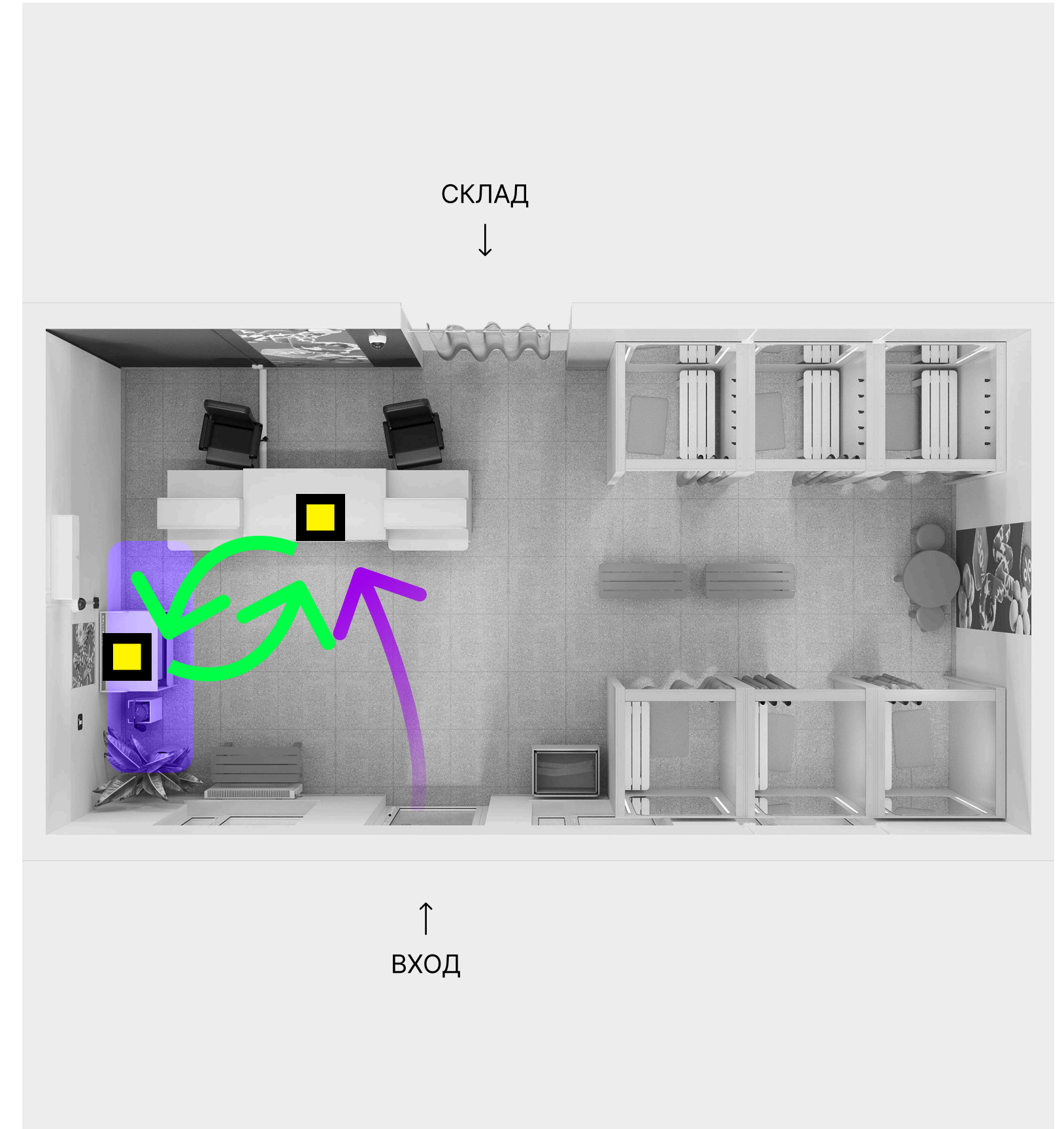

Отдельно от примерочных,  
чтобы очереди не смешивались

# Зона проверки: мебель



Базовый набор:

- стол для проверки товара
- скамейка, если есть место



Если у вас 2 стола, установите их в ряд или спинками друг к другу — получится островок в центре клиентской зоны



Разместите любую из комбинаций на расстоянии 100–300 см от стола менеджера. Между ними и другой мебелью оставьте проход не меньше 100 см

# Детская зона



Чтобы покупателям с маленькими детьми было удобно, предусмотрите детскую зону

# Деткая зона: планировка

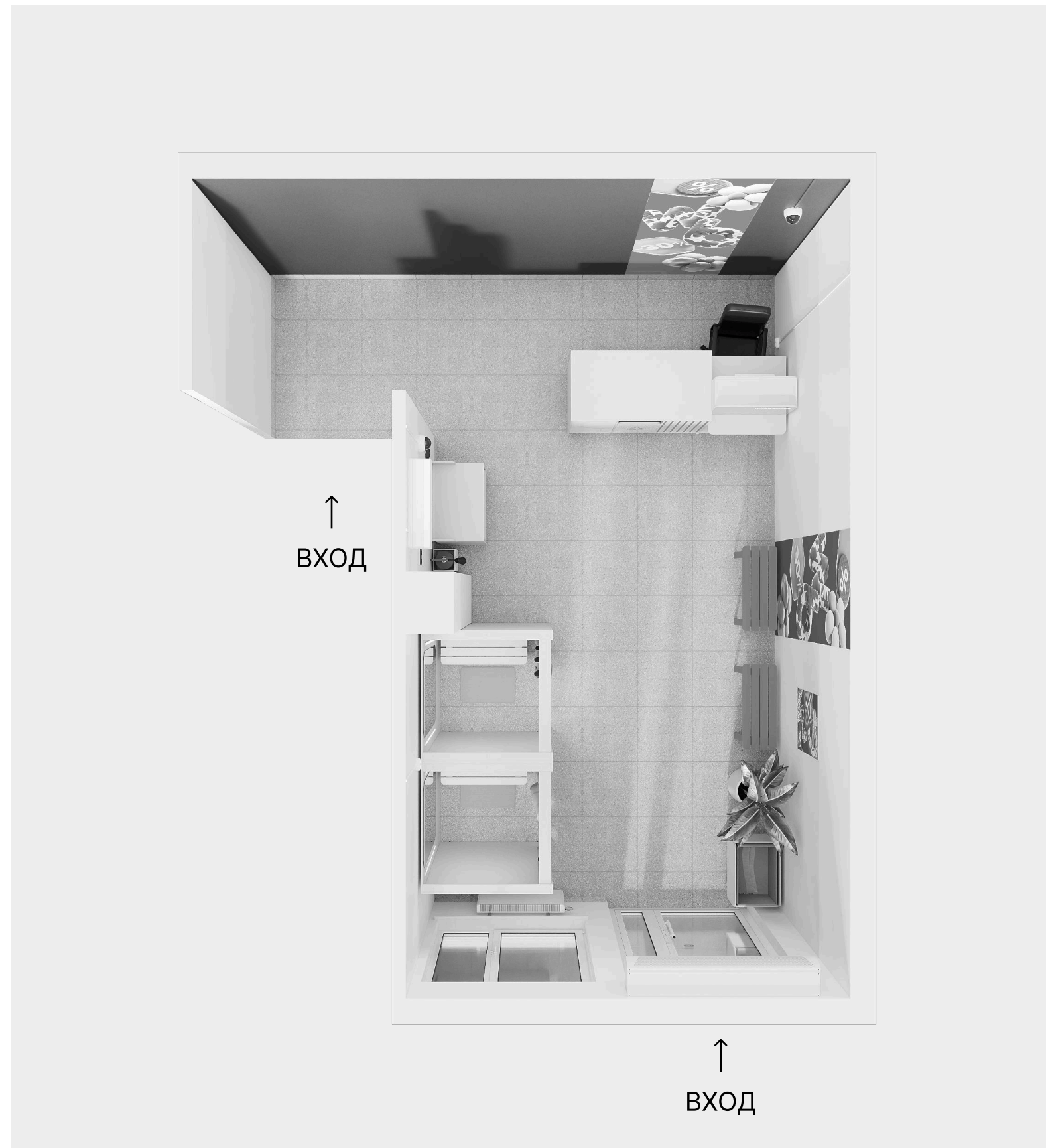

Если места мало, детскую зону можно не делать



В пунктах побольше выделите под детскую мебель место дальше от очереди: в зоне ожидания или у примерочных

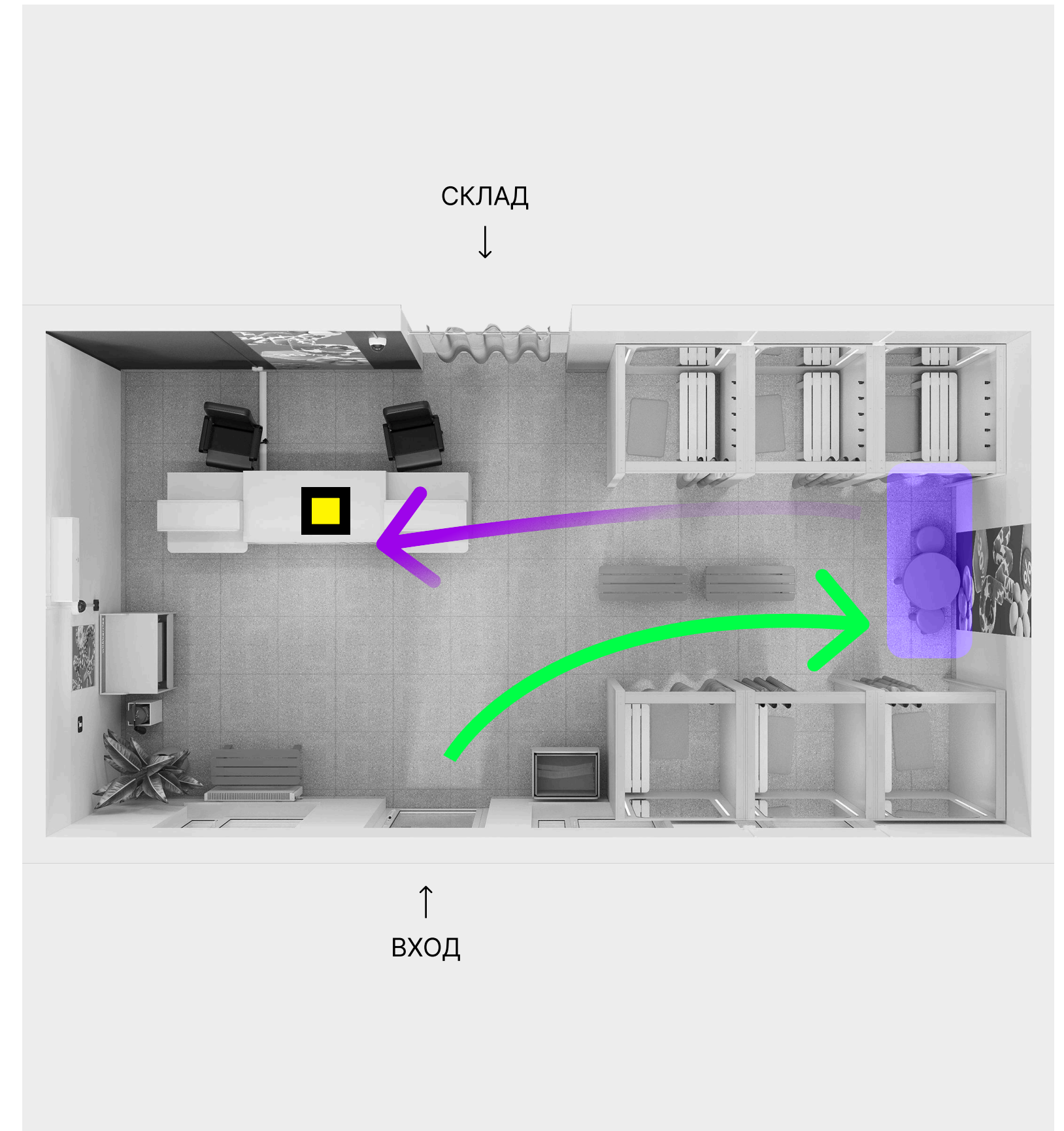

# Детская зона: мебель

Отдавайте предпочтение безопасной мебели: с закруглёнными углами вместо острых, устойчивой и прочной



● В детской зоне не должно быть розеток, проводов, батарей и зеркал

# Что в складской зоне

1. Зона хранения заказов
2. Рабочая зона
3. Туалетная комната
4. Зона для крупногабаритных товаров

Это зона, доступная только менеджеру.

Склад не должен быть на виду — расположите его дальше от входа и отделите стеной от клиентской зоны.

Основную часть помещения отведите под стеллажи, выделите небольшую зону под туалетную комнату

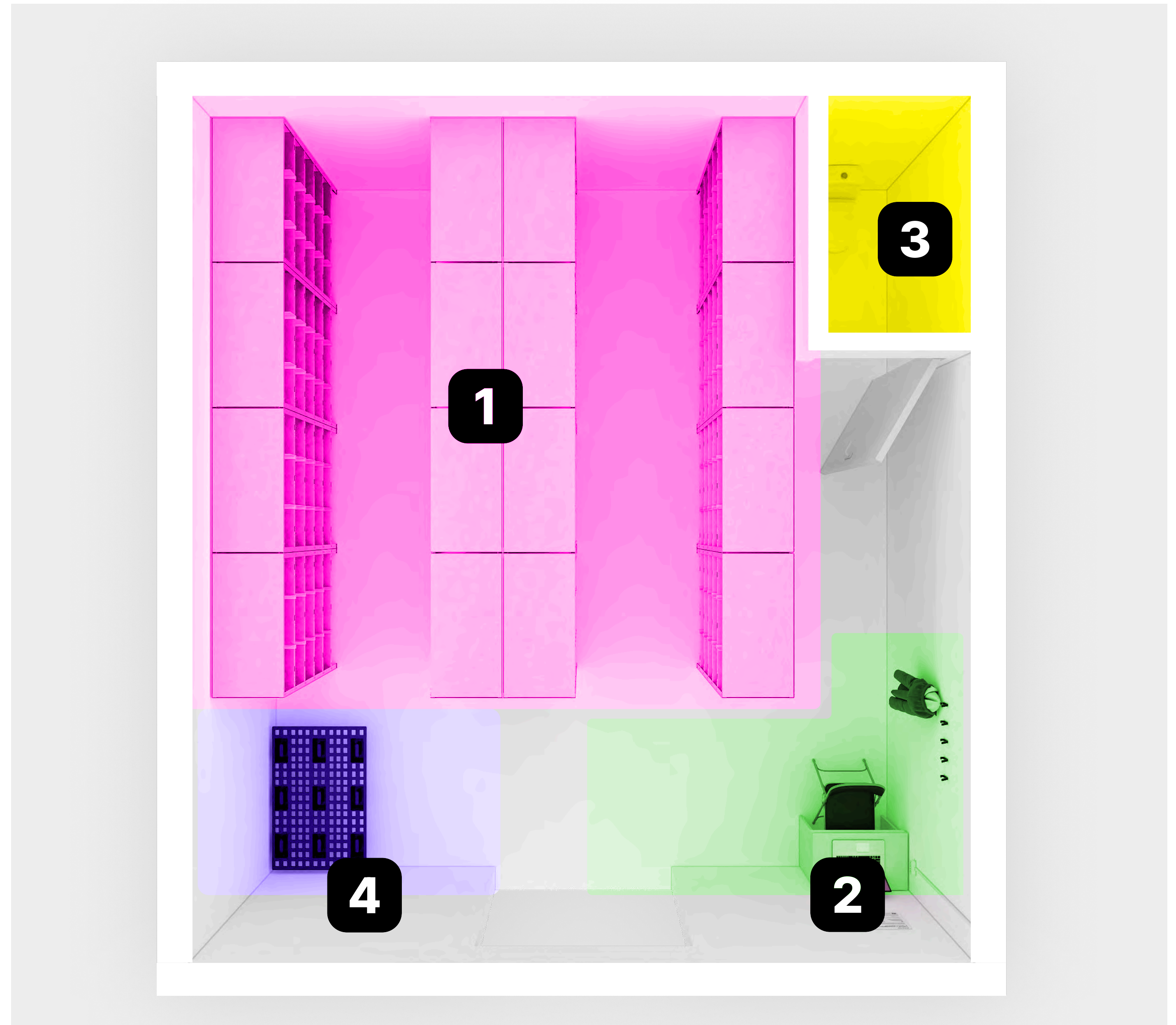

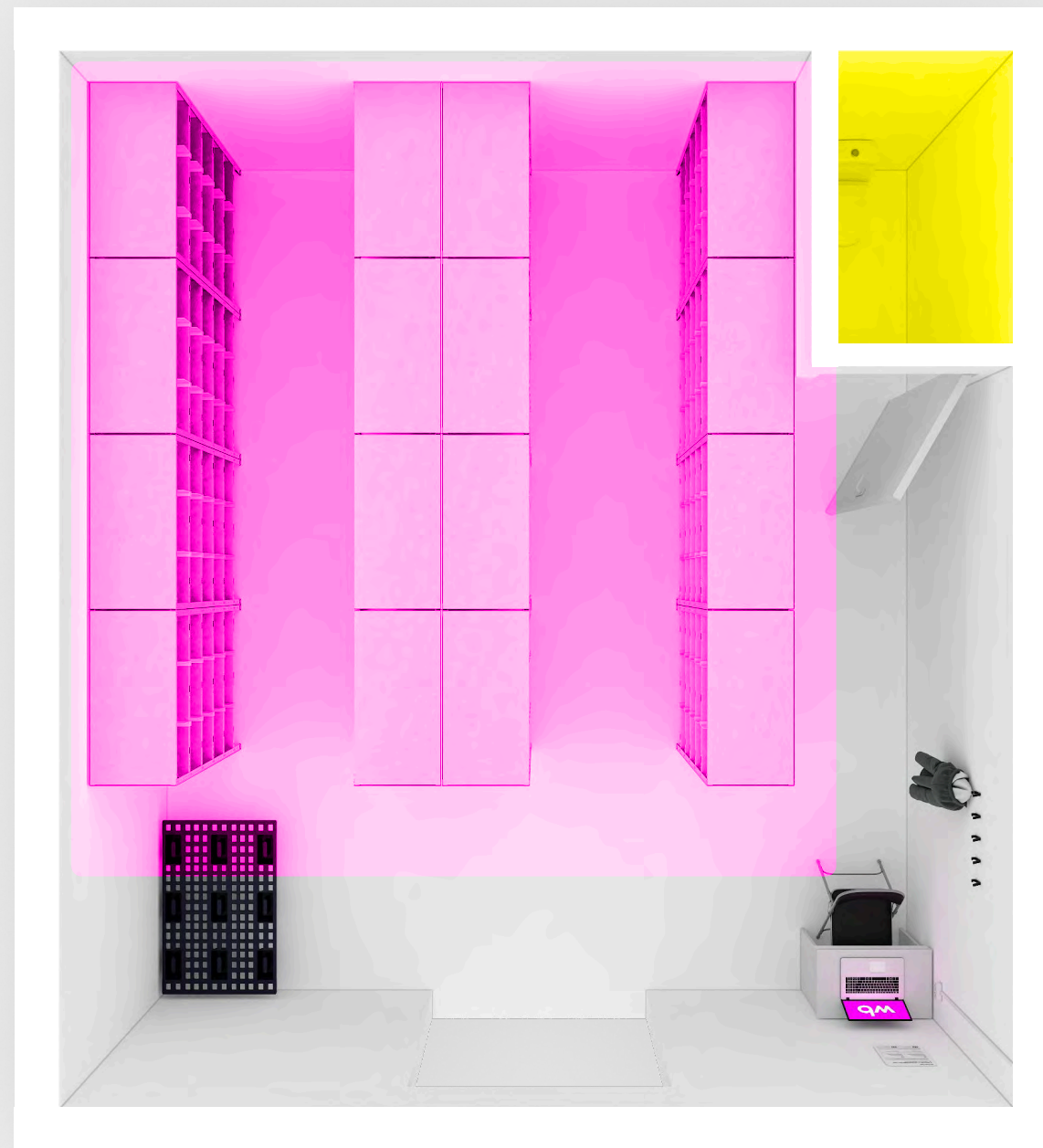

# Базовые и дополнительные зоны

Обязательно заложите место под базовые зоны, когда будете делать планировку.  
Остальные зоны можно сделать по желанию





Базовые зоны:

-  — Зона хранения заказов
-  — Туалетная комната



Дополнительные зоны:

-  — Рабочая зона
-  — Зона для крупногабаритных товаров

# Зона хранения заказов: планировка

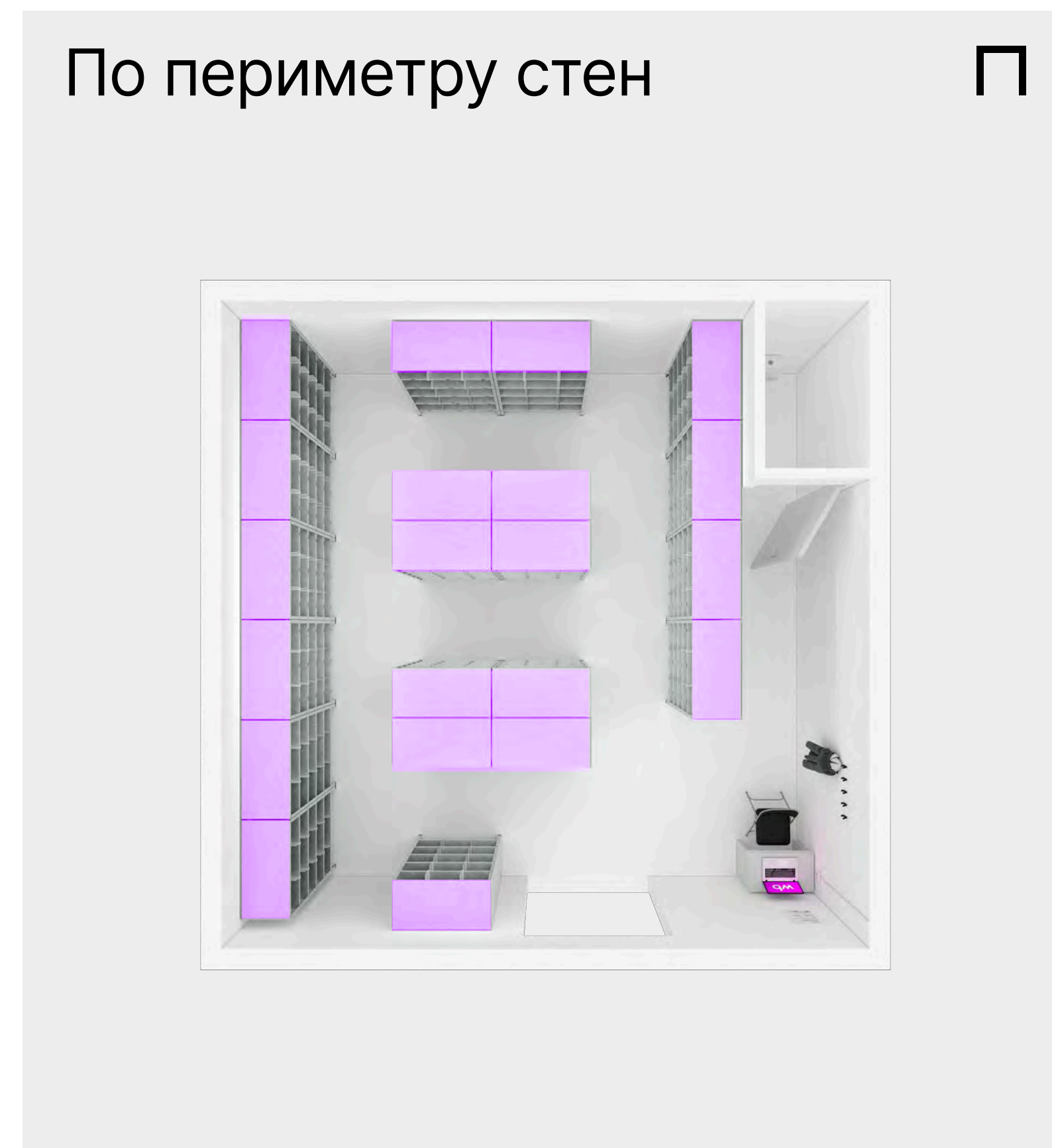
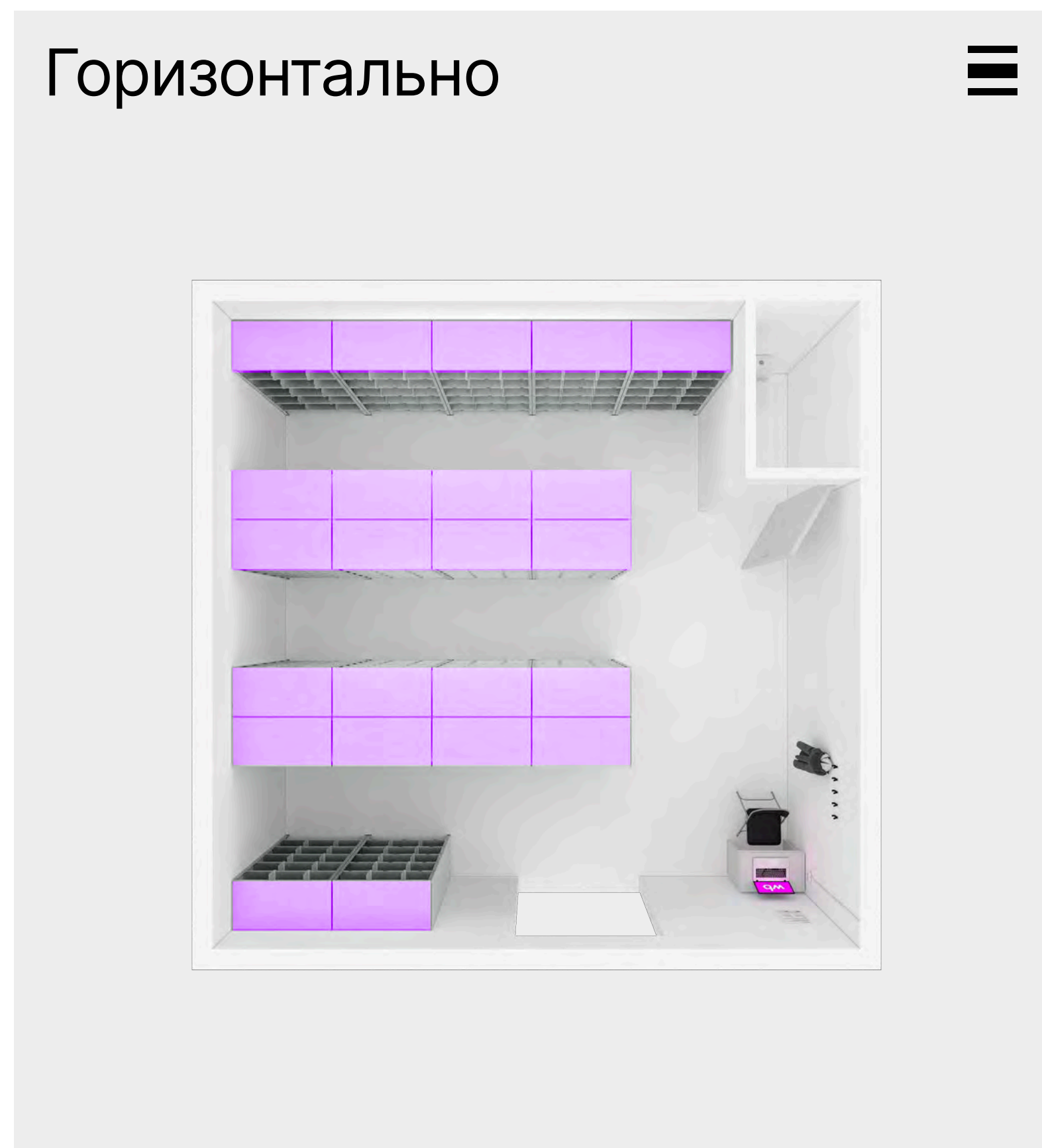
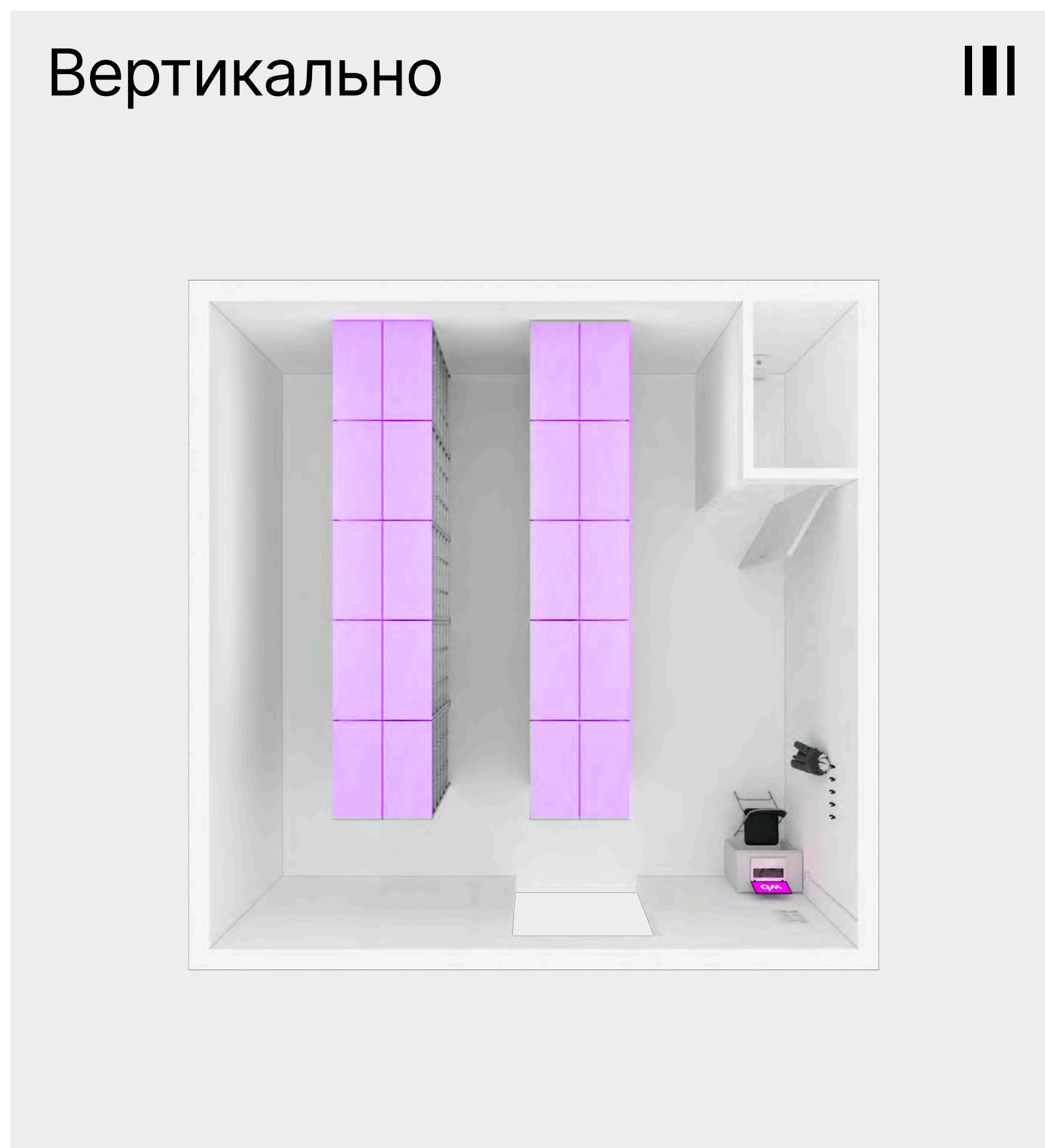

Выберите подходящий для вашей площади вариант и расставьте стеллажи так, чтобы поместилось как можно больше, но менеджеру было удобно перемещаться по складу

# Зона хранения заказов: планировка

Поставьте вдоль стен стеллажи в 1 ряд, а в центре — островок из 2 рядов.

Оптимальная ширина прохода должна быть — 100 см. В маленьких ПВЗ, если у вас работает 1 менеджер, проход может быть 70 см.

Не перегораживайте стеллажами эвакуационные выходы, пожарные краны и электрические счётчики



# Зона хранения заказов: оборудование

1. Стеллажи
2. Полки
3. Боковые стенки
4. Задние стенки

Скрепите стеллажи между собой болтами и прикрепите мебель к стене или полу

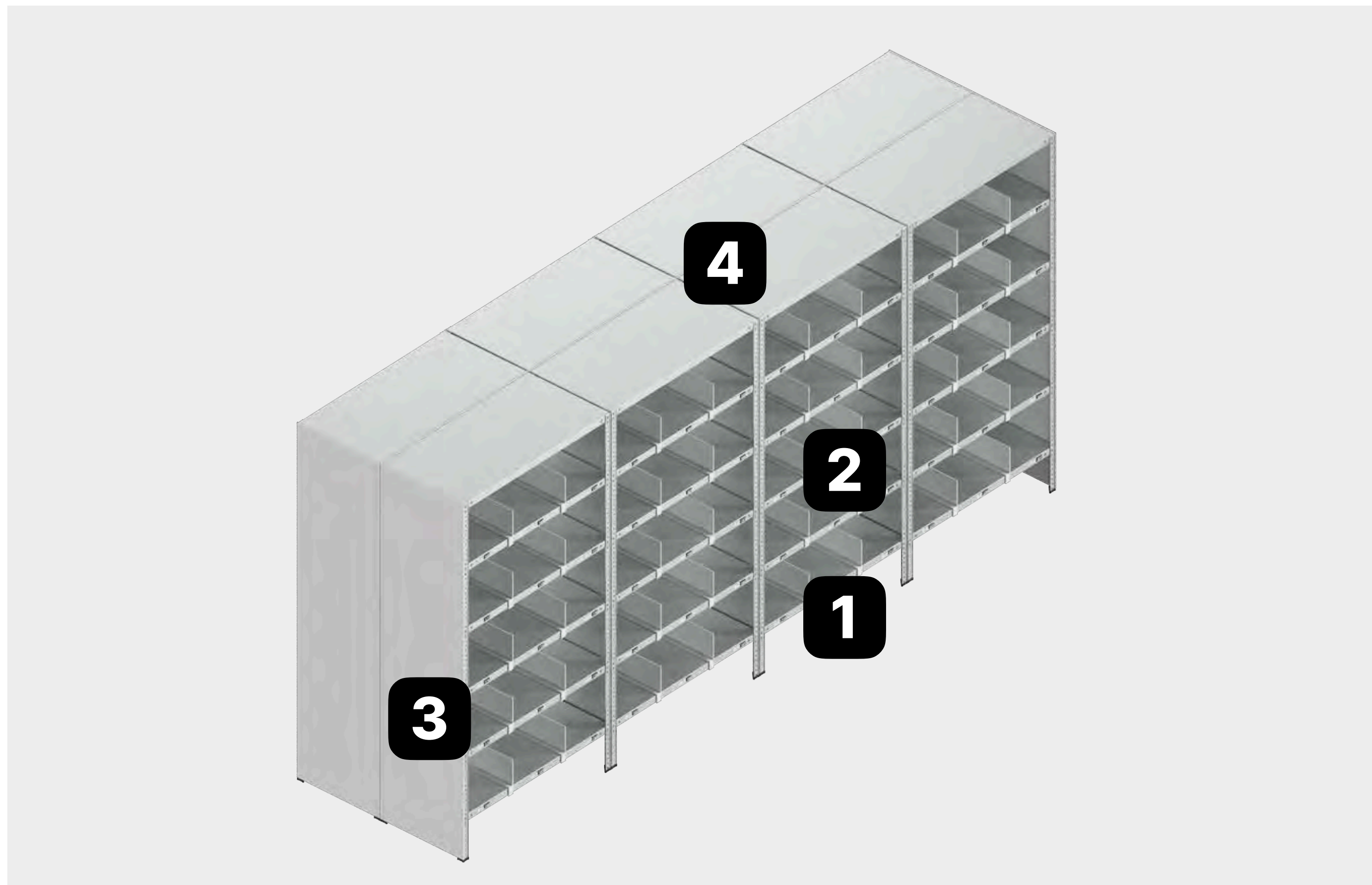

# Рабочая зона

Здесь менеджер сможет проводить приёмку товаров или выполнять другие рабочие задачи, оставить личные вещи, пообедать, отдохнуть во время перерыва и зарядить телефон.

Если менеджер работает с товарами на складе, не забудьте разместить дополнительную камеру над этой зоной



# Рабочая зона: планировка

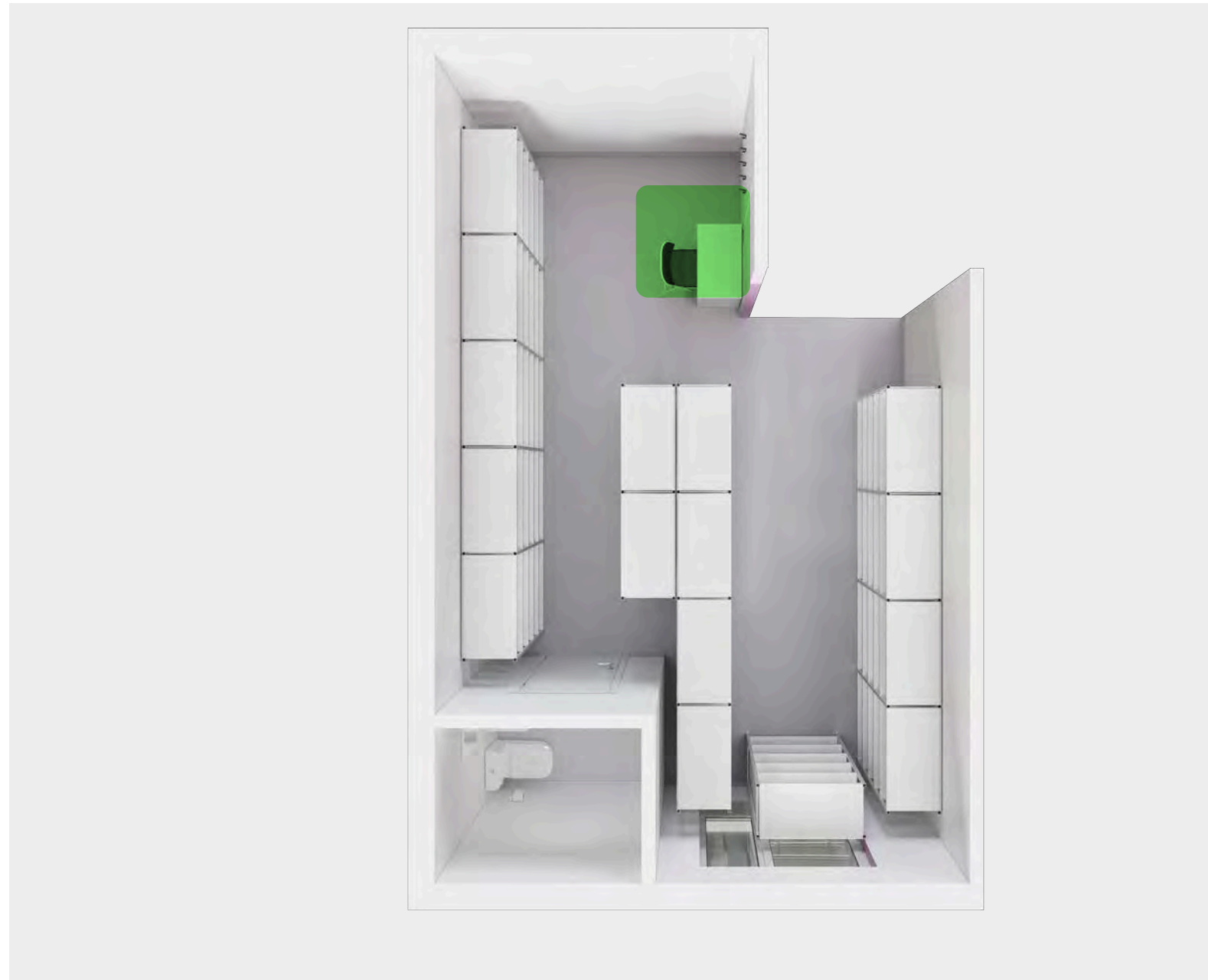

Поставьте стол и стул так, чтобы они не загромождали стеллажи и были недалеко от входа на склад — так менеджер сможет быстро выйти к посетителям



На свободной стене разместите вешалку для верхней одежды, а недалеко от стола установите розетку.

Если останется место, поставьте небольшой шкаф или стеллаж для личных вещей менеджера

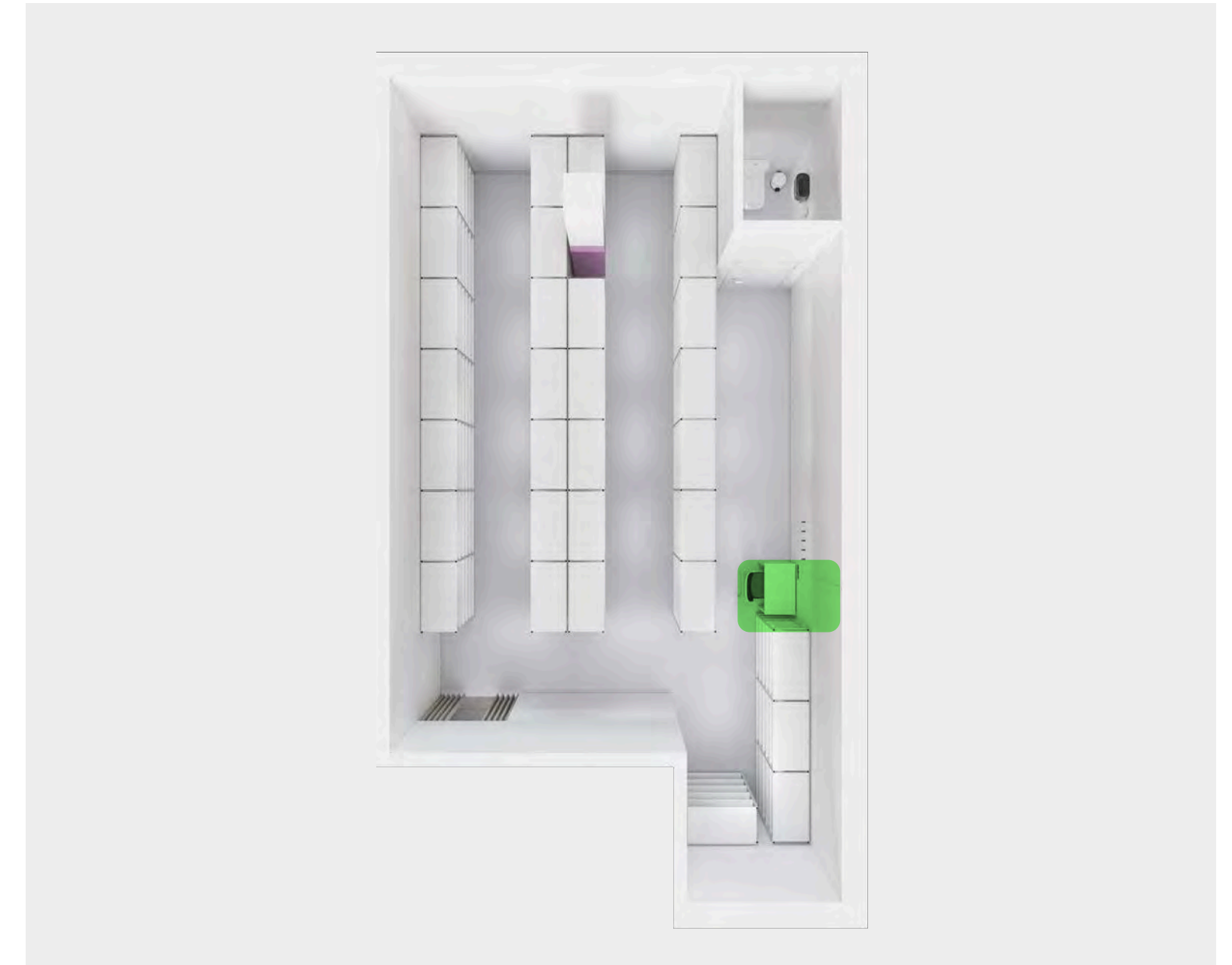

# Рабочая зона: мебель и оборудование



Что здесь разместить:

- вешалку для верхней одежды
- небольшой стол
- стул



Над столом повесьте полезную информацию, например инструкции



Не забудьте про розетки для техники

# Туалетная комната

Если в помещении  
уже есть туалет, сохраните  
его и сделайте ремонт.

Если есть только мокрая  
точка, отведите это место  
под туалетную комнату

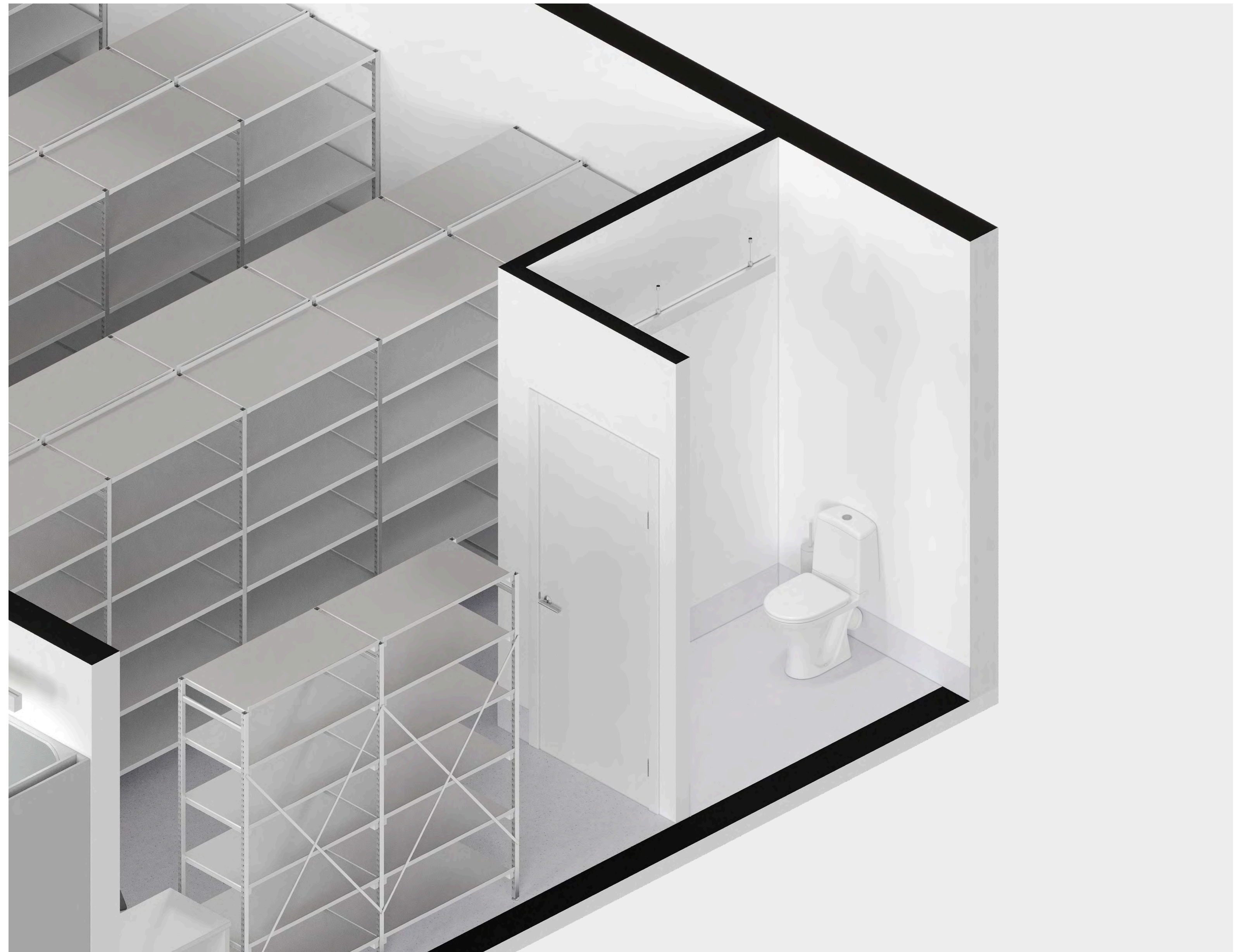

# Туалетная комната: планировка

Открытая дверь не должна  
закрывать стеллажи  
и мешать обзору

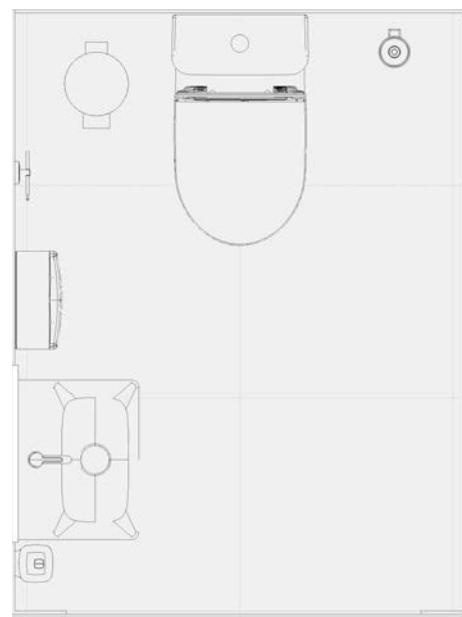

пример планировки



# Туалетная комната: оборудование

Что здесь нужно обязательно установить:

1. Унитаз
2. Раковину
3. Гигиенический душ

Что можно установить дополнительно, чтобы вашим сотрудникам было комфортнее:

4. Мусорное ведро
5. Туалетный ёршик
6. Держатель для туалетной бумаги
7. Дозатор для мыла
8. Диспенсер для бумажных полотенец
9. Настенное зеркало



# РЕМОНТ

раскладываем всё по полочкам  
для всех, кто делает или будет  
делать ремонт

- 01 Возвести стены
- 02 Развести электрику
- 03 Произвести отделку
- 04 Установить розетки
- 05 Установить светильники и технику
- 06 Поставить двери
- 07 Позаботиться о безопасности



# Список дел

1

Возвести  
стены

2

Провести  
электрику

3

Выполнить  
чистовую отделку

4

Установить технику  
и оборудование

5

Поставить  
двери

6

Позаботиться  
о безопасности

# Если помещение без отделки

Если помещение **без чистовой отделки**, пожалуйста, следуйте всем рекомендациям из этого руководства. Они помогут сделать ваш ПВЗ современным, удобным и привлекательным для покупателей

## Ремонт:

- Проход на склад
- Белые потолки: окрашенные, грильято или гипсокартонные
- Матовые гладкие стены. Оттенки указали на странице 93
- Пол и плинтус из плитки светло-серого цвета с серой затиркой

## Оборудование:

- Линейные светильники над примерочными, столами менеджера и проверки товара
- Гладкие белые двери
- Оборудование пожарной безопасности. Рекомендации есть на страницах 125–126
- Камеры видеонаблюдения

# Если помещение уже с отделкой

В помещении **со свежим ремонтом** можете сохранить элементы и покрытия, если они подходят по цвету, материалам и состоянию

## Ремонт:

— Любые потолки белого и светло-серых оттенков, в том числе система Армстронг

— Пол и плинтус из плитки светло-бежевого или светло-серого цвета с серой затиркой

По ссылке ниже собрали примеры покрытий, которые можно не менять, если помещение уже с ремонтом

[посмотреть примеры](#)

## Оборудование:

— Трековые светильники в хорошем состоянии над зонами проверки заказов и ожидания. Можно сохранить встроенные светильники системы Армстронг, если они в нормальном состоянии

— Двери нейтральных оттенков без броского декора

— Камеры видеонаблюдения

 Перед началом работ согласуйте ремонт с арендодателем.  
Делайте ремонт помещения по строительным нормам и правилам

# Как зонировать пространство

Чтобы разделить помещение на клиентскую зону и склад, нужна перегородка. Есть 3 способа зонировать помещение:

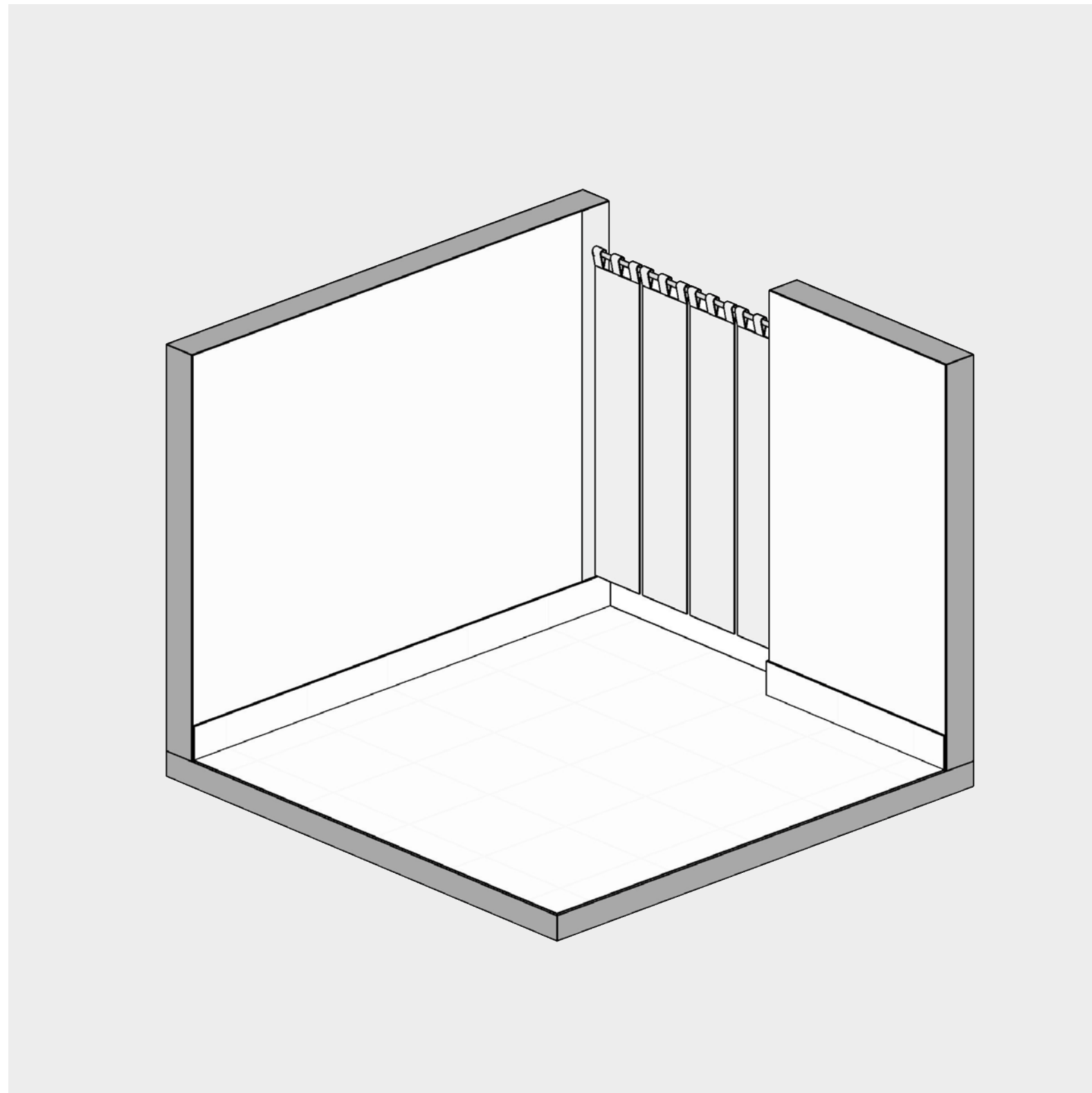

1. Сделать закрытый вход

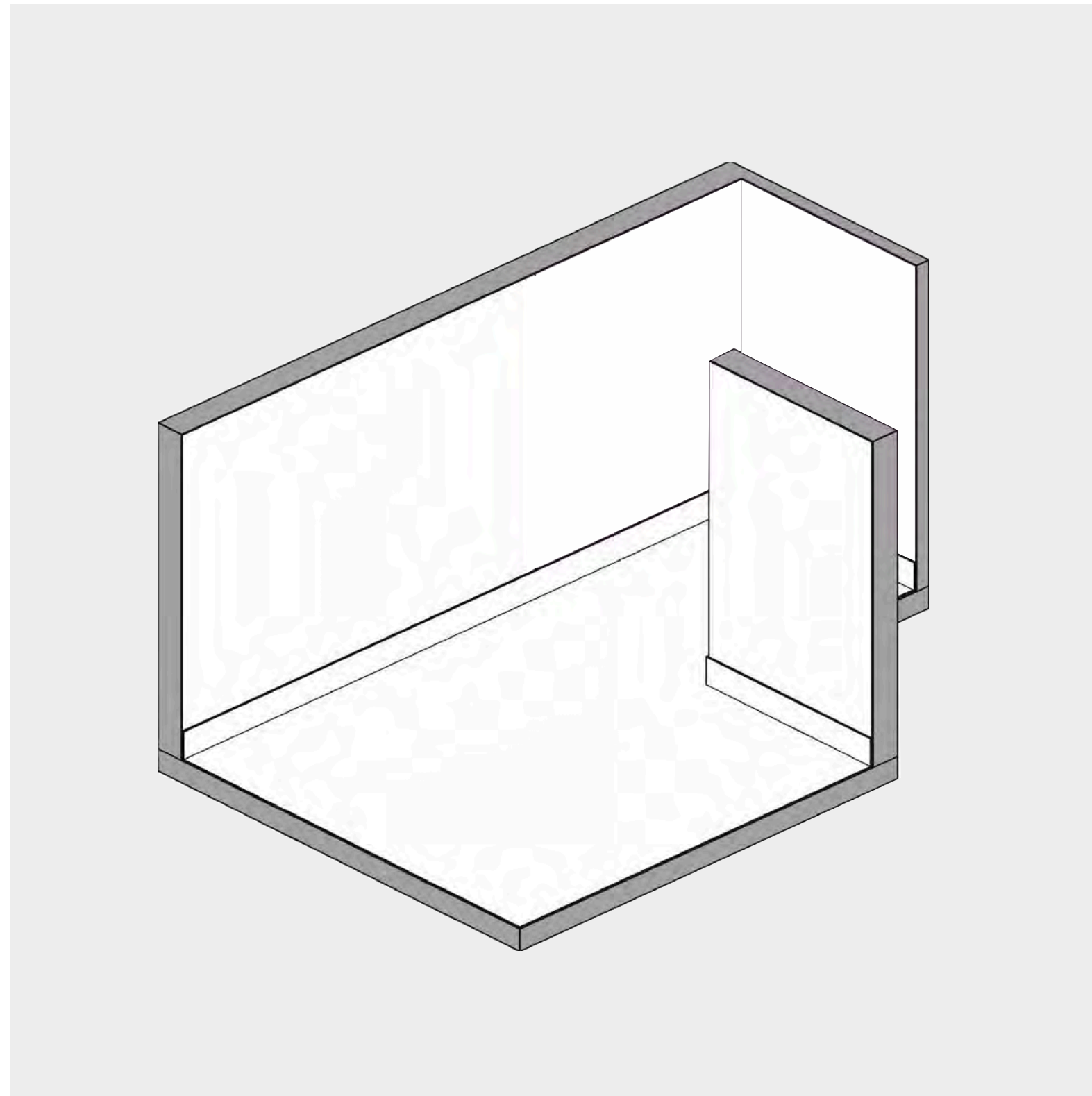

2. Сделать открытый вход

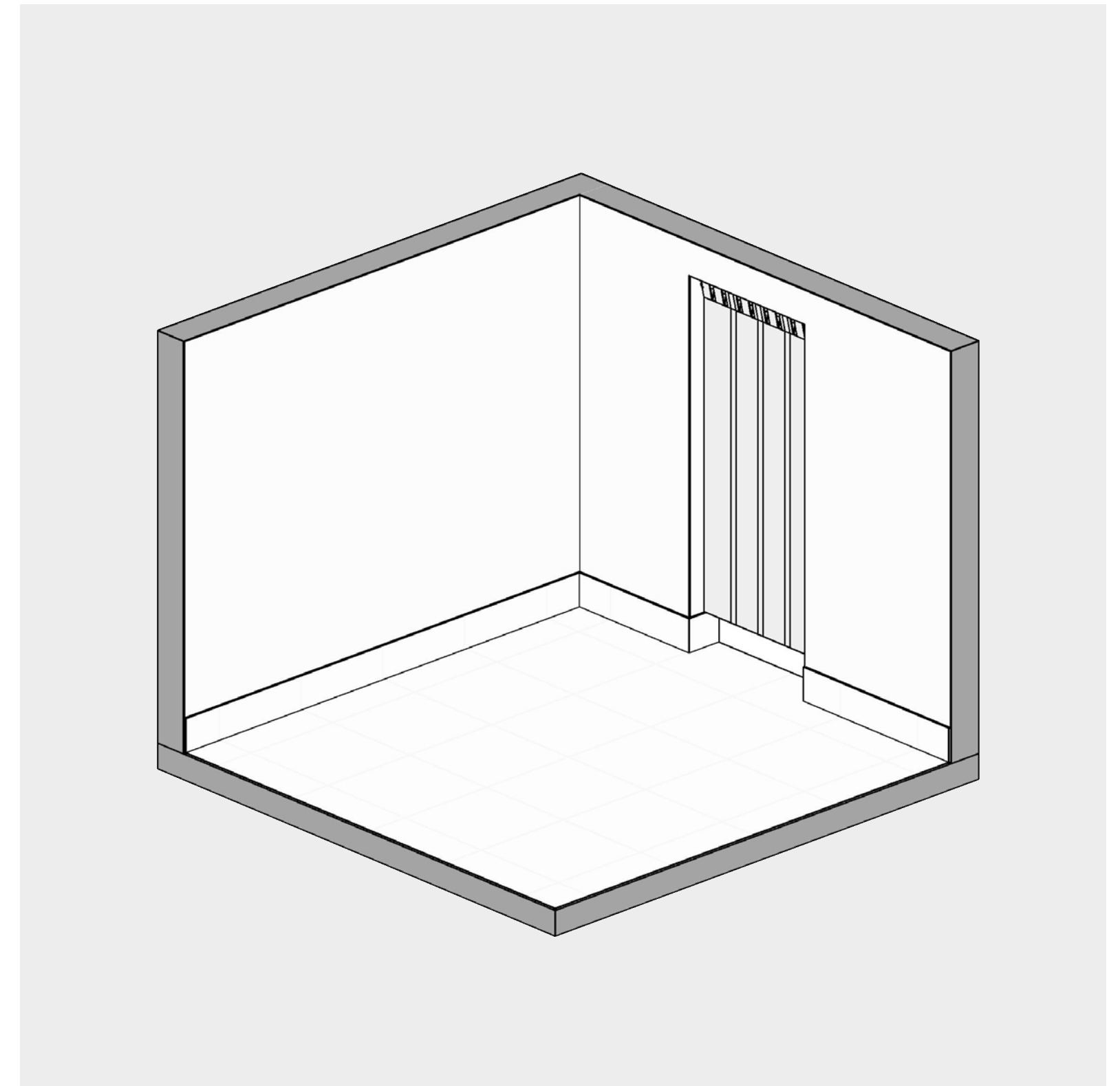

3. Сохранить проём, если он есть

● Если нужно будет ставить перегородки, согласуйте их с арендодателем до начала работ

# Возводим стены: закрытый вход на склад



Вариант 1

Возвести новую стену  
до потолка

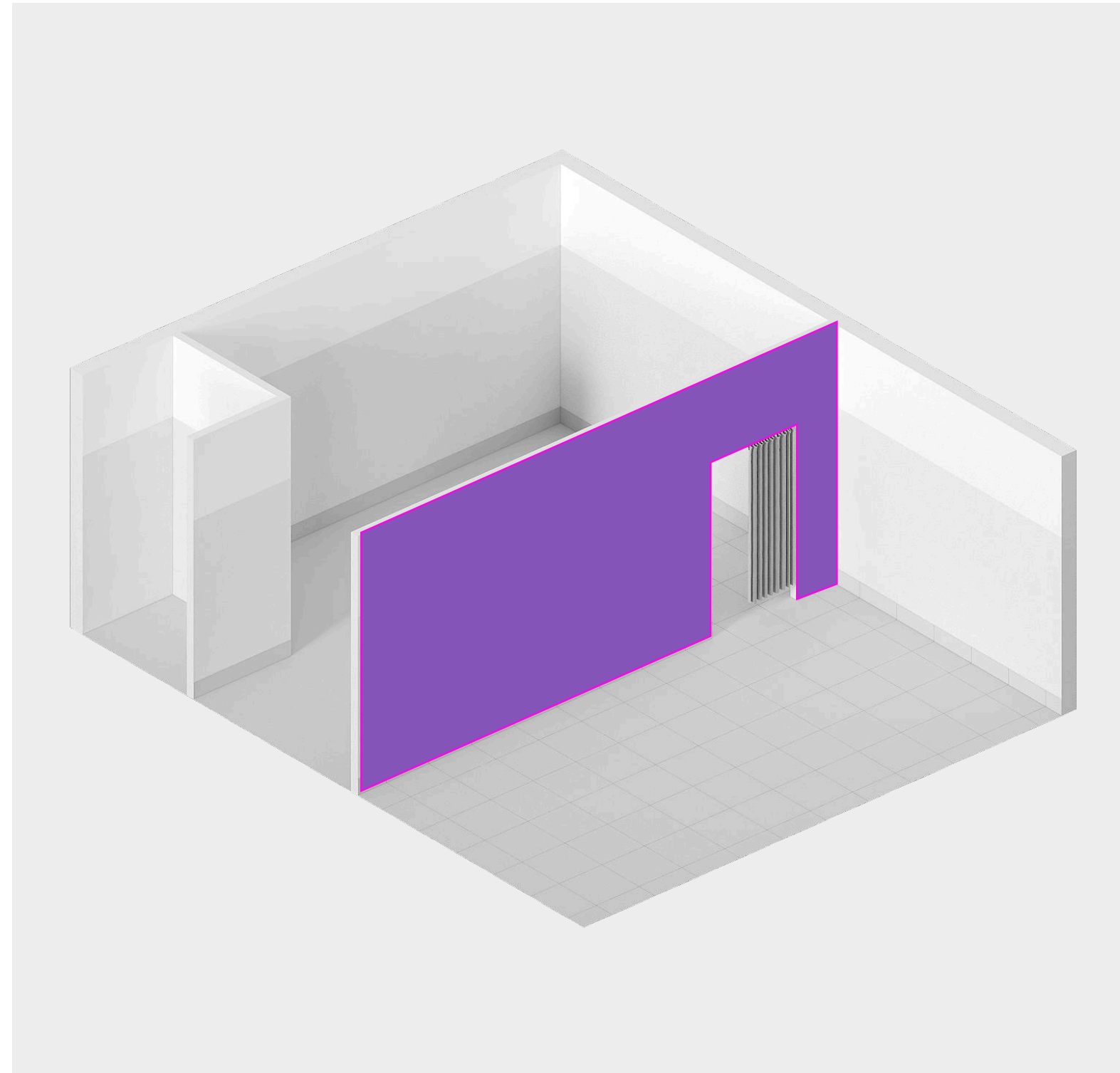

Вариант 2

Новая стена до потолка  
и дверной проём

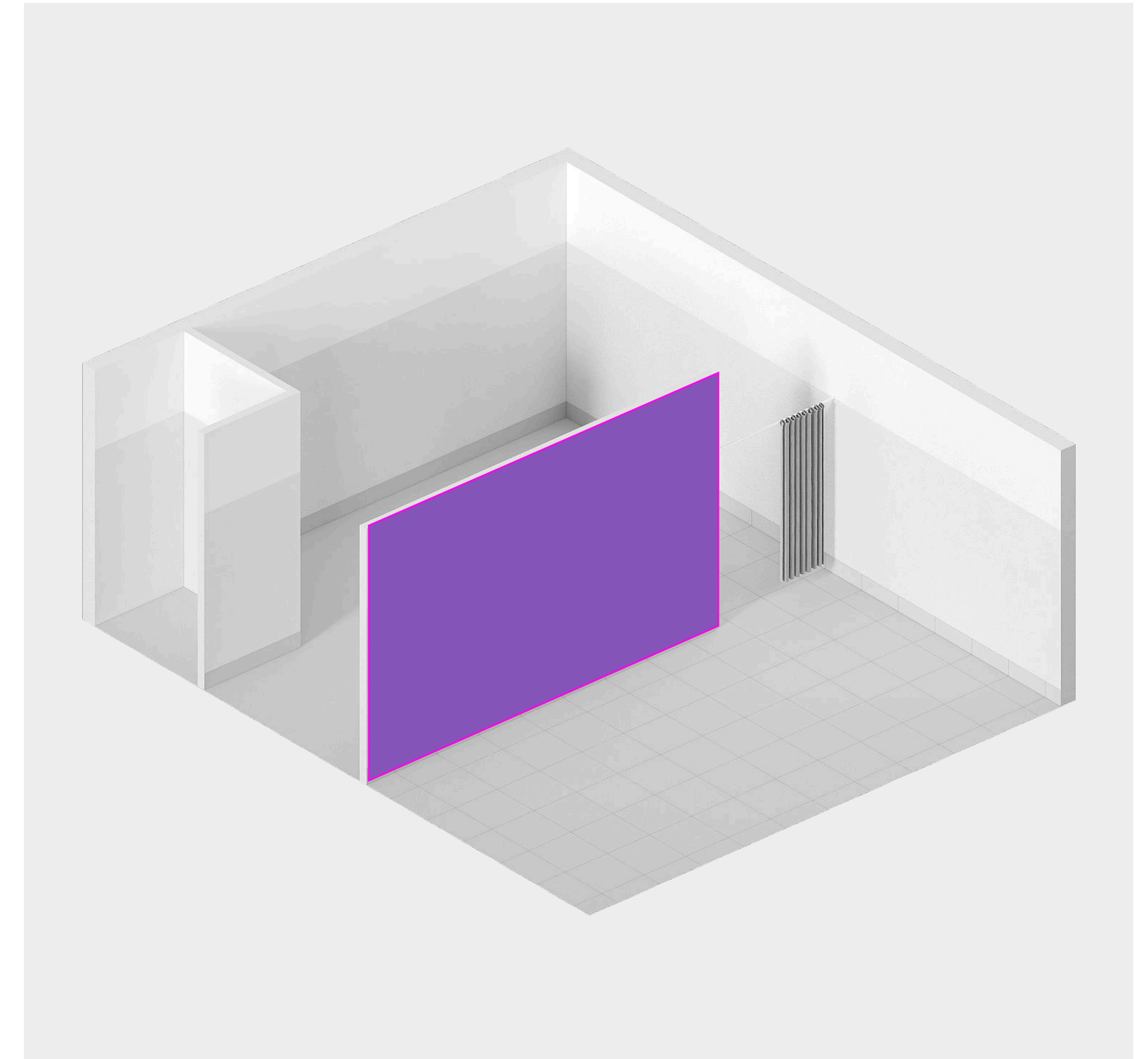

Вариант 3

Новая стена не до потолка

# Закрытый вход на склад

Возведите перегородку, чтобы отделить склад. Оставьте проём 150 см.

Если проём за столом менеджера, минимальная ширина перегородки должна быть 150 см, чтобы разместить на ней бренд-стену

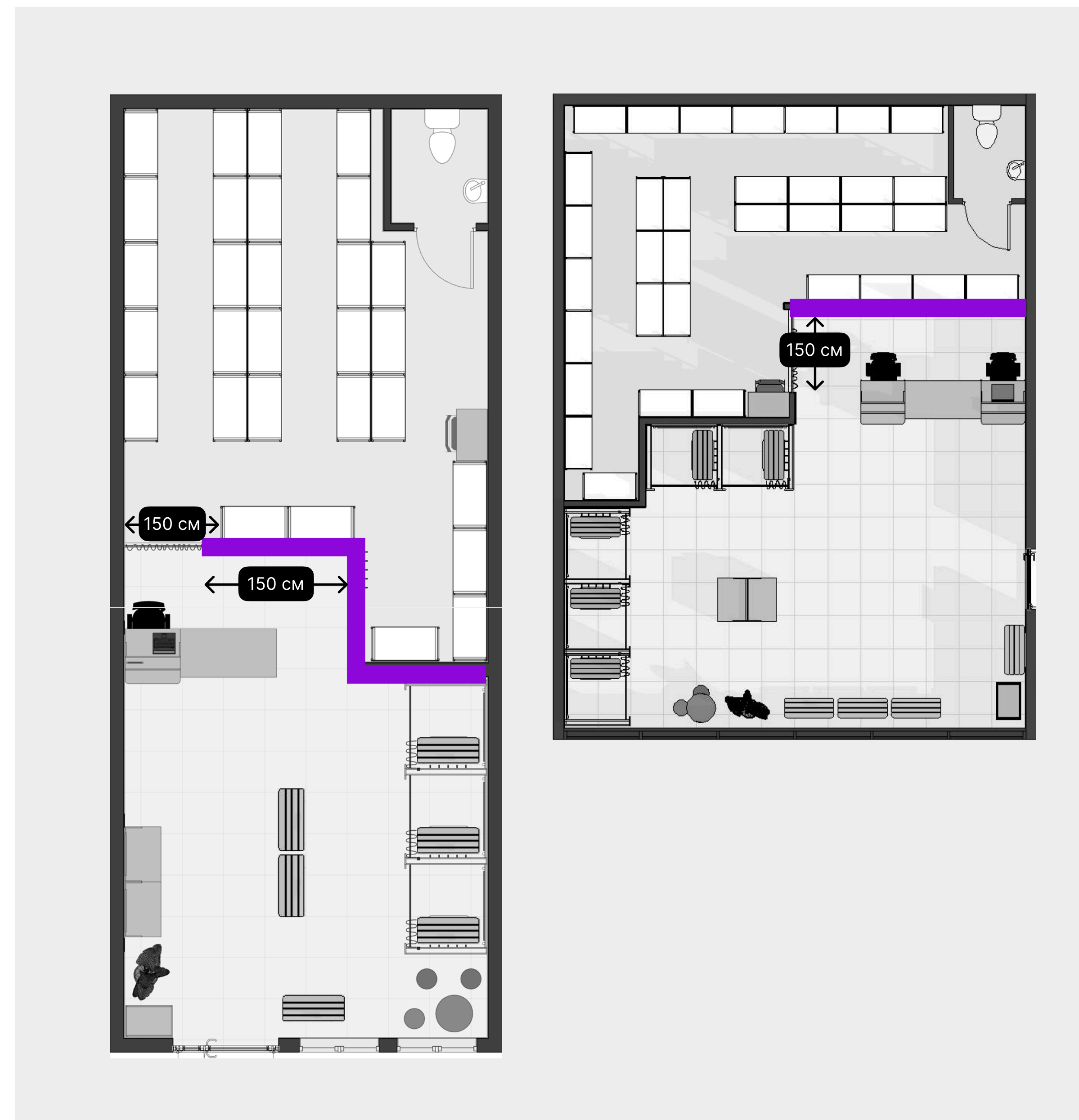

# Возводим стены: открытый вход на склад

При таком варианте не нужна штора,  
потому что клиентам не видно,  
что происходит на складе.

Если потолок 270 см или ниже,  
возведите перегородку во всю высоту

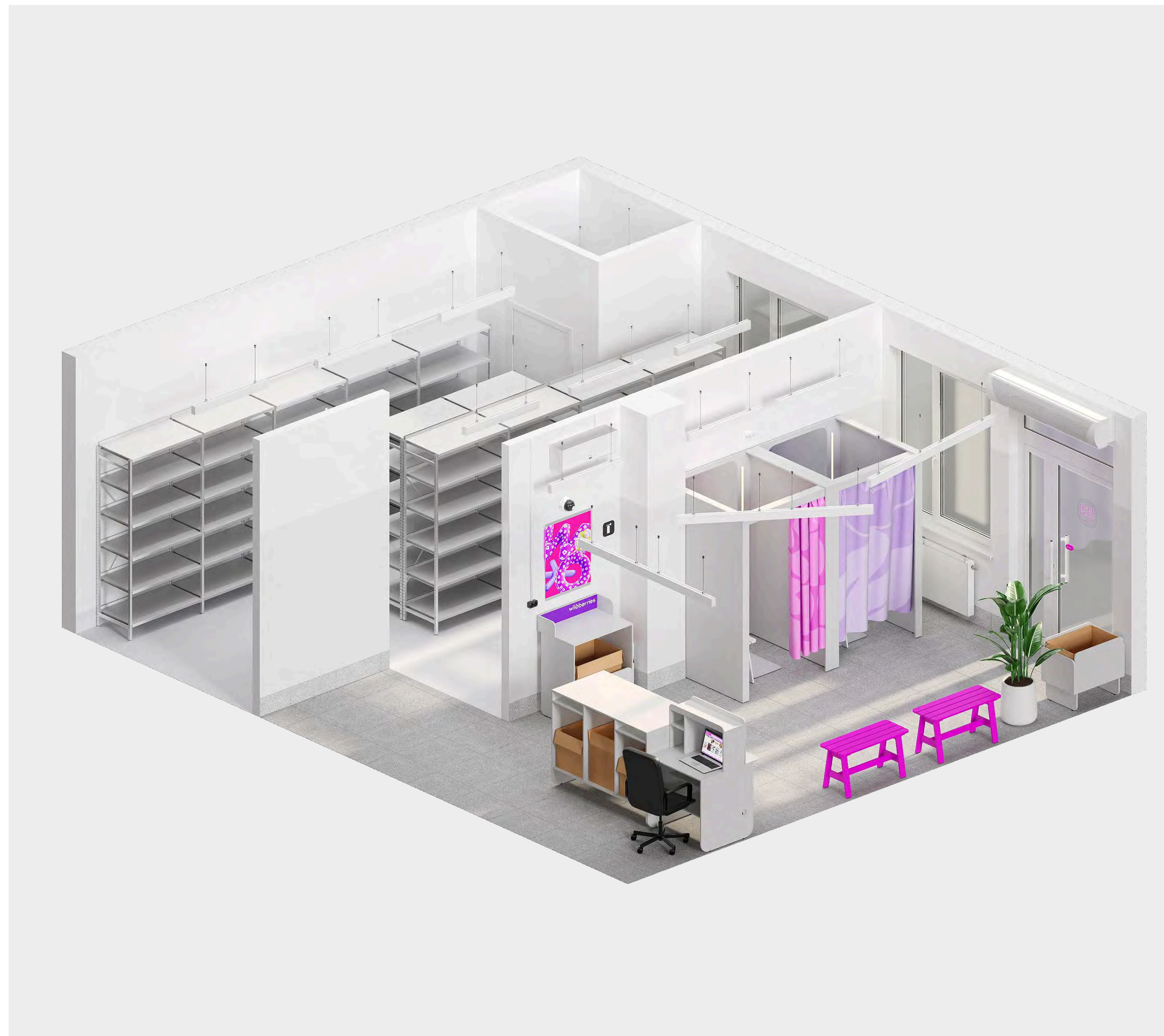
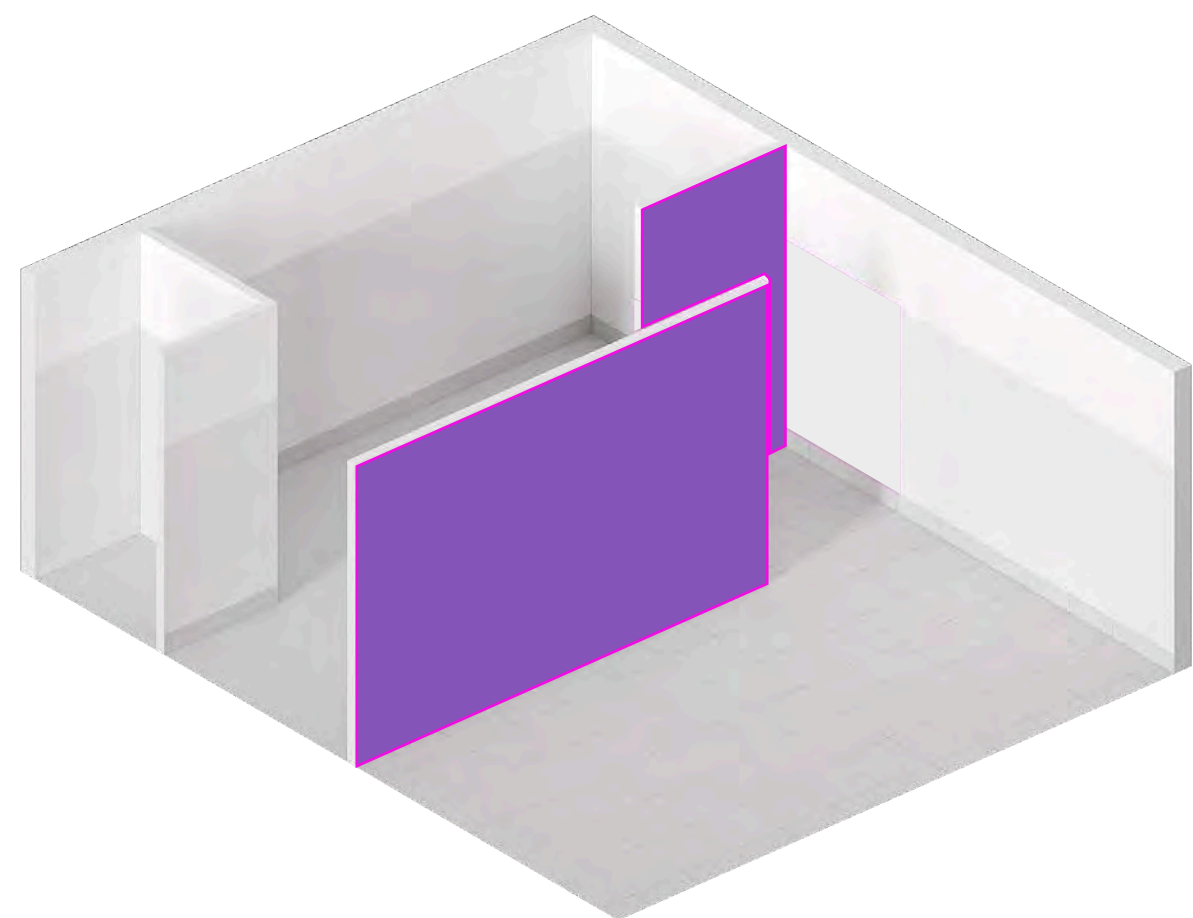

# Открытый вход на склад

Чтобы менеджеру было удобно  
заносить и выносить коробки,  
сместите перегородку  
на 150 см вглубь от основной стены.  
Длина перегородки — не меньше  
120 м

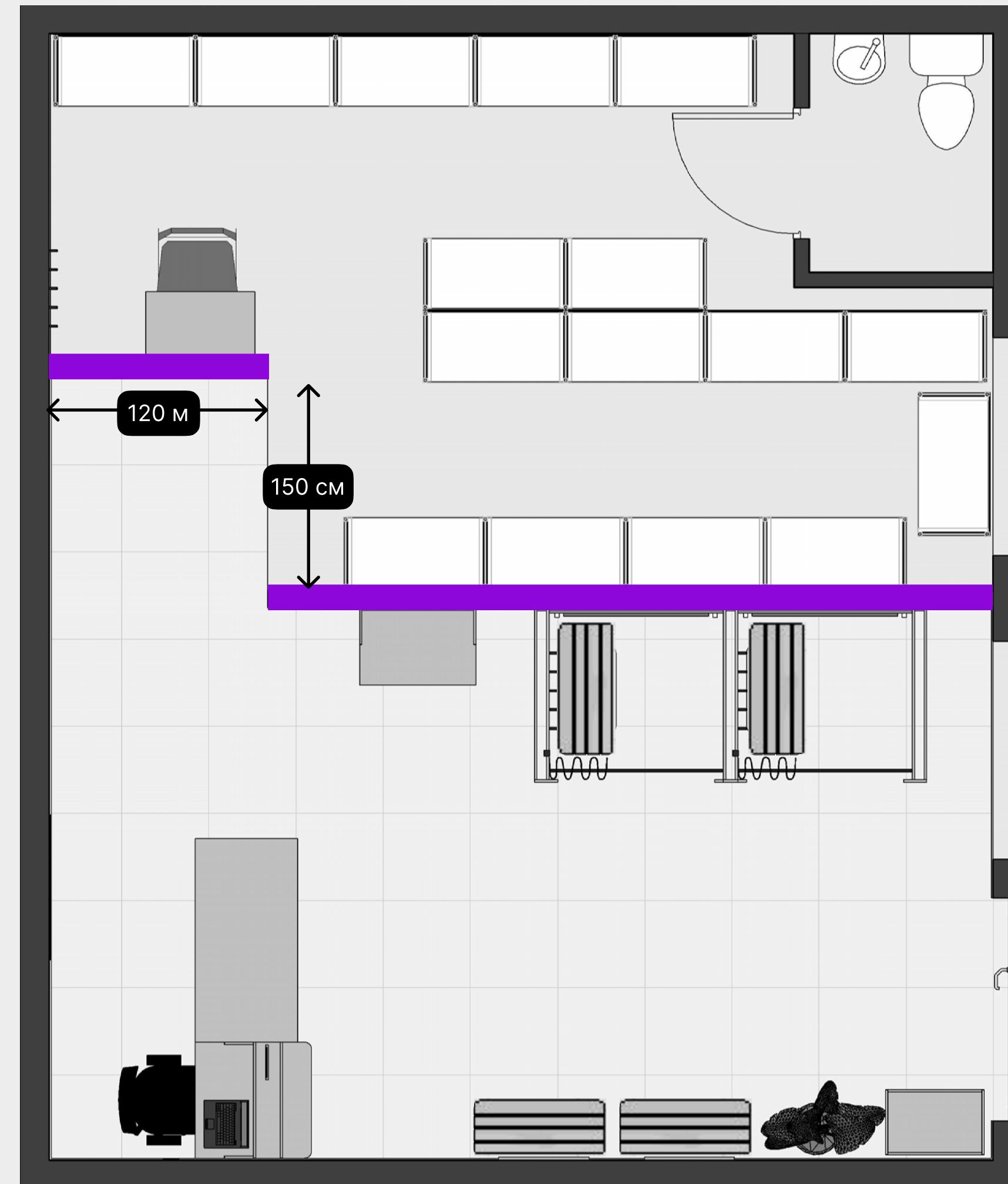

# Проводка электрики



Скрытая электрика

Если планируете капитальный ремонт стен, проведите скрытую электрику

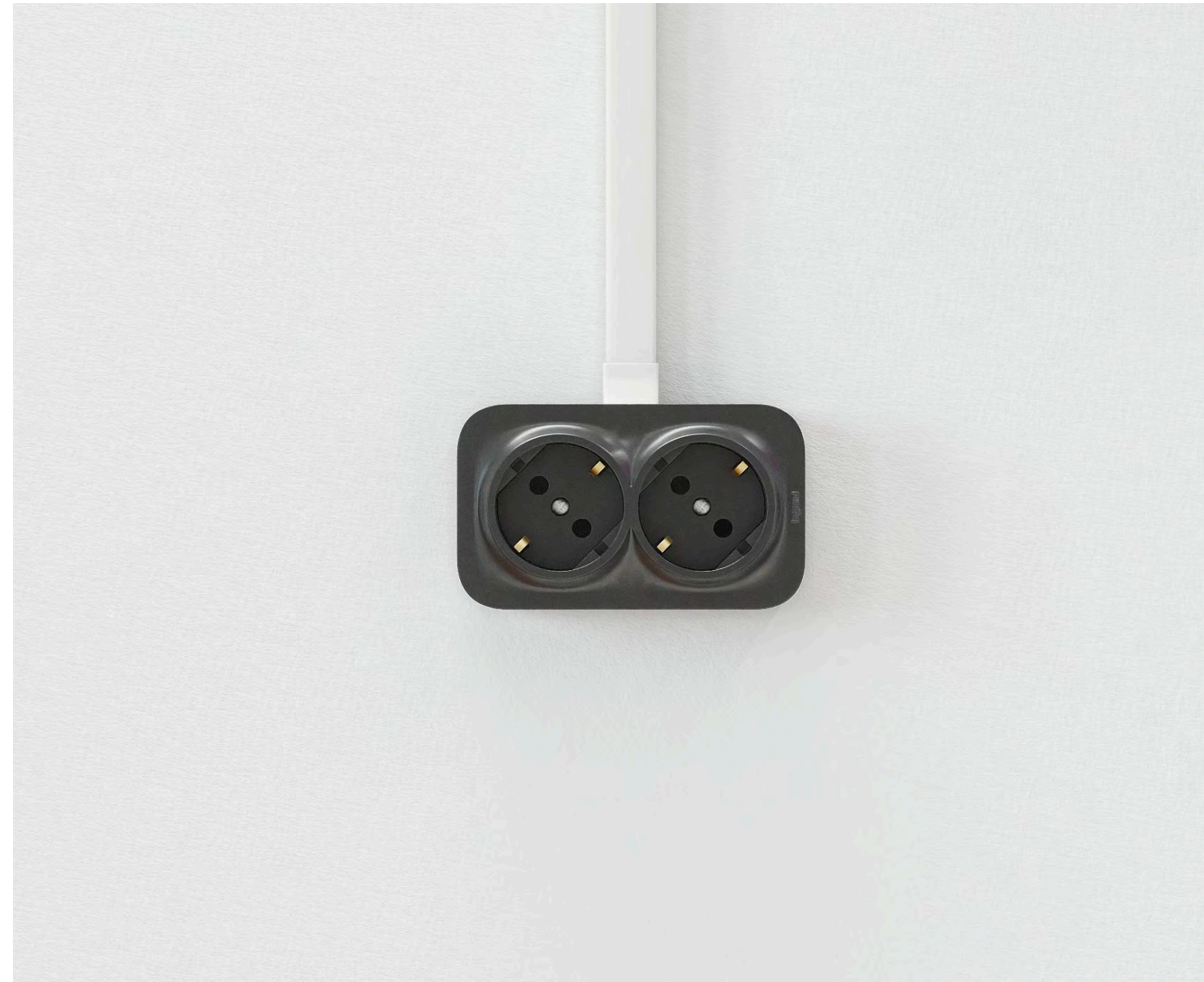

Открытая электрика с потолка

Этот вариант подойдёт, если не получится сделать скрытый монтаж



Открытая электрика с пола

Ещё одна альтернатива скрытому монтажу — напольные кабель-каналы

# Скрытая электрика

Проводится в отделке стен с выводом под розетки в заранее запланированных местах

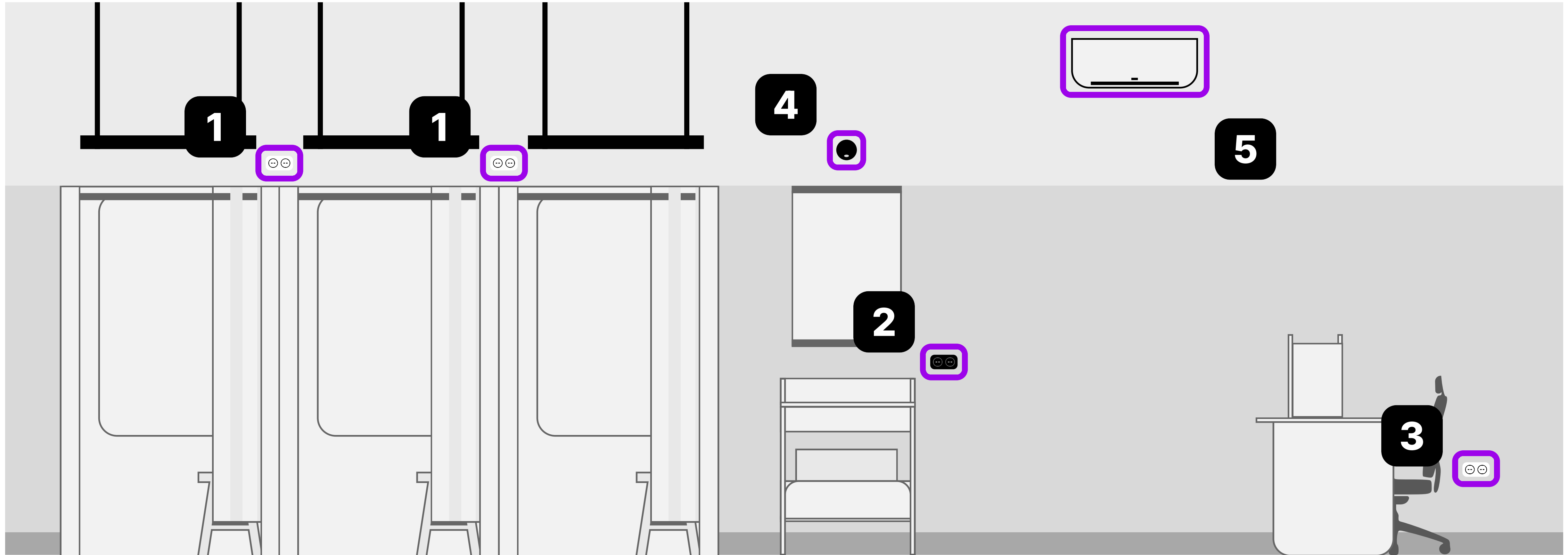

1. Розетка над примерочными
2. Розетка для стола проверки товаров
3. Розетка для зоны менеджера

4. Камера видеонаблюдения
5. Кондиционер

# Открытая электрика с потолка

Проводится с помощью кабель-каналов, чтобы выглядело аккуратнее, а на потолке может прятаться в подвесные системы

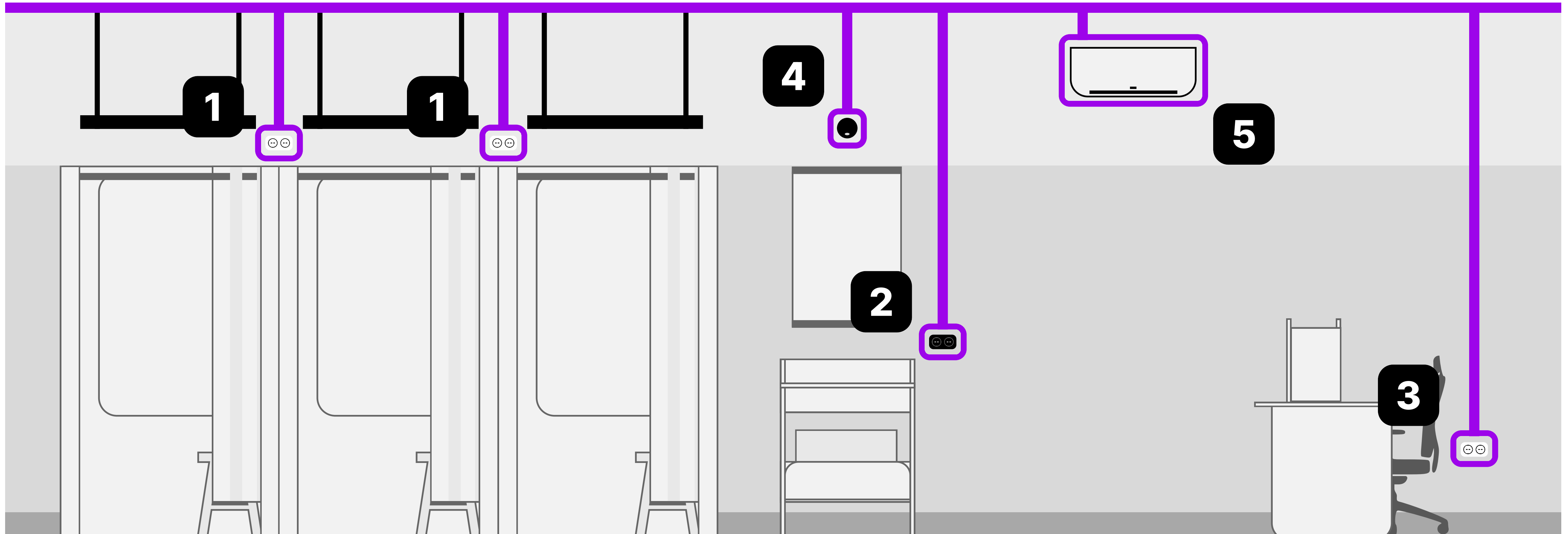

1. Розетка над примерочными
2. Розетка для стола проверки товаров
3. Розетка для зоны менеджера

4. Камера видеонаблюдения
5. Кондиционер

# Открытая электрика с пола

По полу может проводиться как под выравнивающим слоем напольного покрытия, так и в специальных напольных кабель-каналах

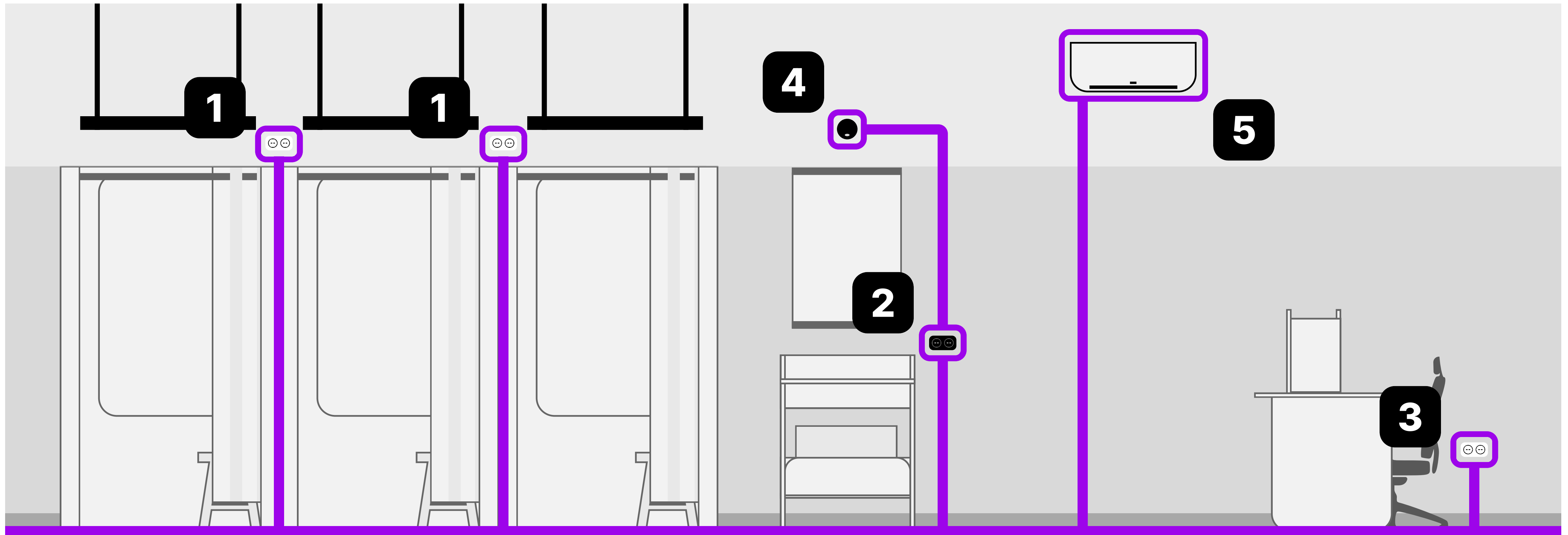

1. Розетка над примерочными
2. Розетка для стола проверки товаров
3. Розетка для зоны менеджера

4. Камера видеонаблюдения
5. Кондиционер

# Напольное покрытие

Важно, чтобы напольное покрытие было ровным и не скользило.

Если проходимость высокая, лучше использовать плитку или коммерческий линолеум



Плитка



Линолеум

# Плитка

Керамогранит терраццо светло-серого цвета от Kerama Marazzi — SG632400R.

Допустим вариант в бежевом цвете — SG631800R.

Размер: 60×60 см

Cerezit  
цвет серый (07)

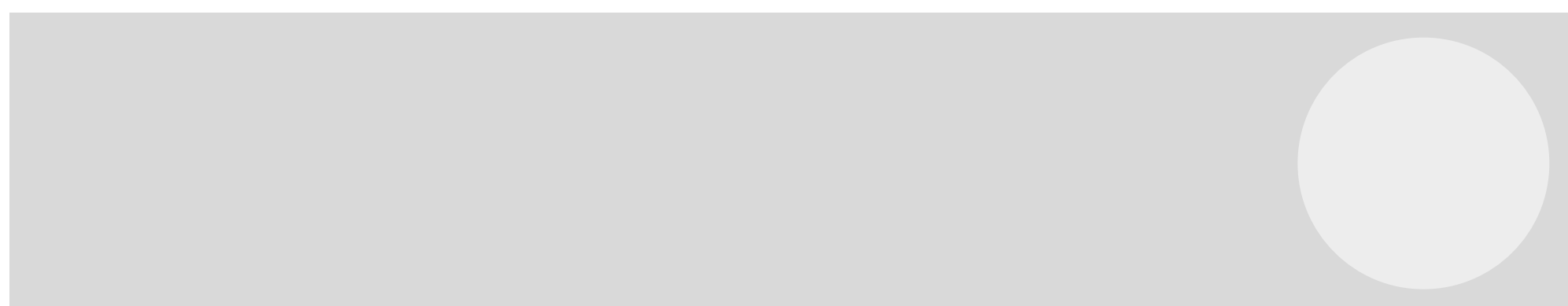

Производитель может менять артикулы. При заказе называйте продавцу полное название плитки



# Как положить плитку

Начинайте от центра помещения, чтобы по краям остались отрезки одинаковой ширины

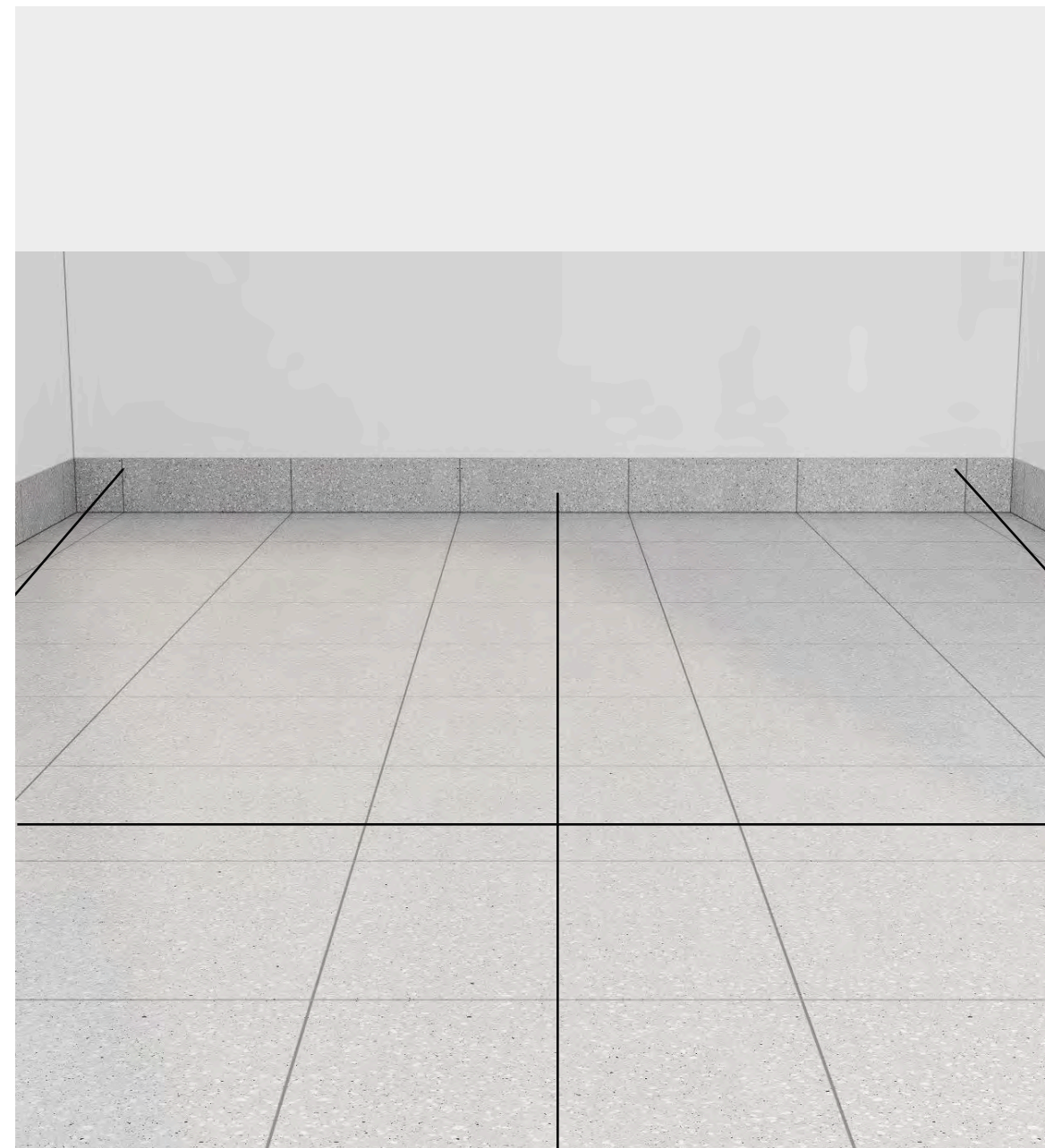
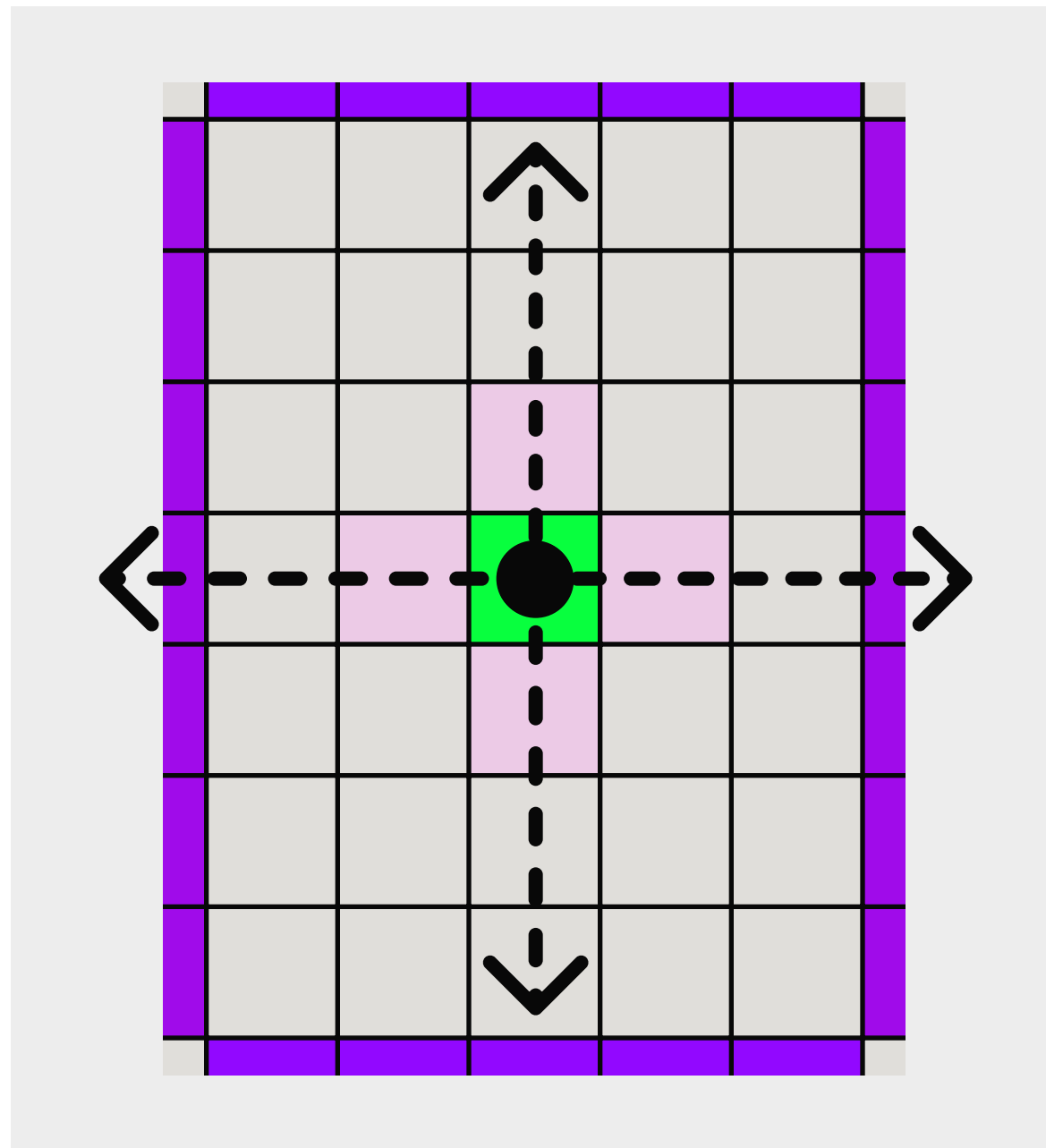

Не начинайте от угла — это нарушит симметрию

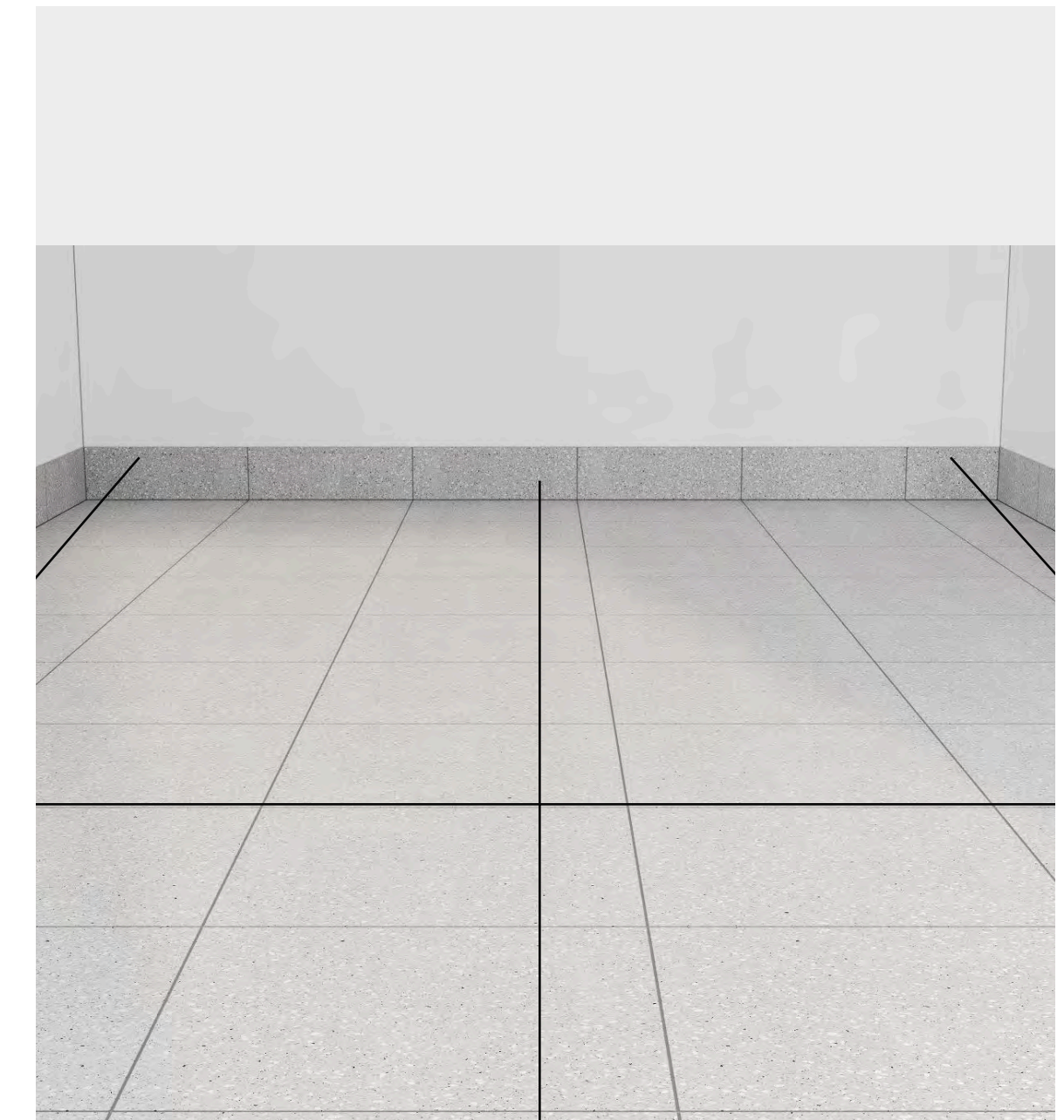
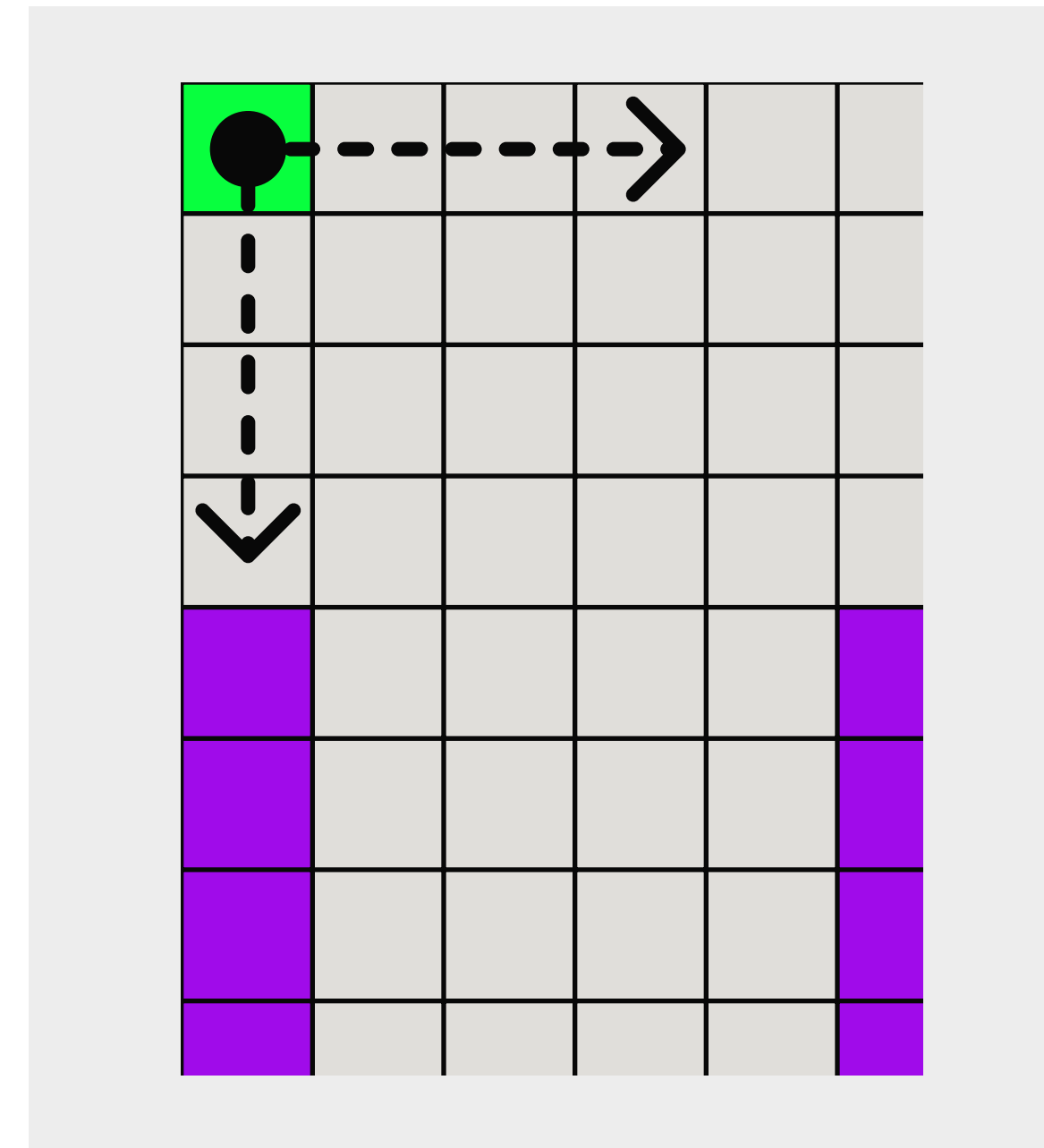

# Плинтус

Рекомендуем сделать плинтус из плитки — так будет удобнее проводить влажную уборку

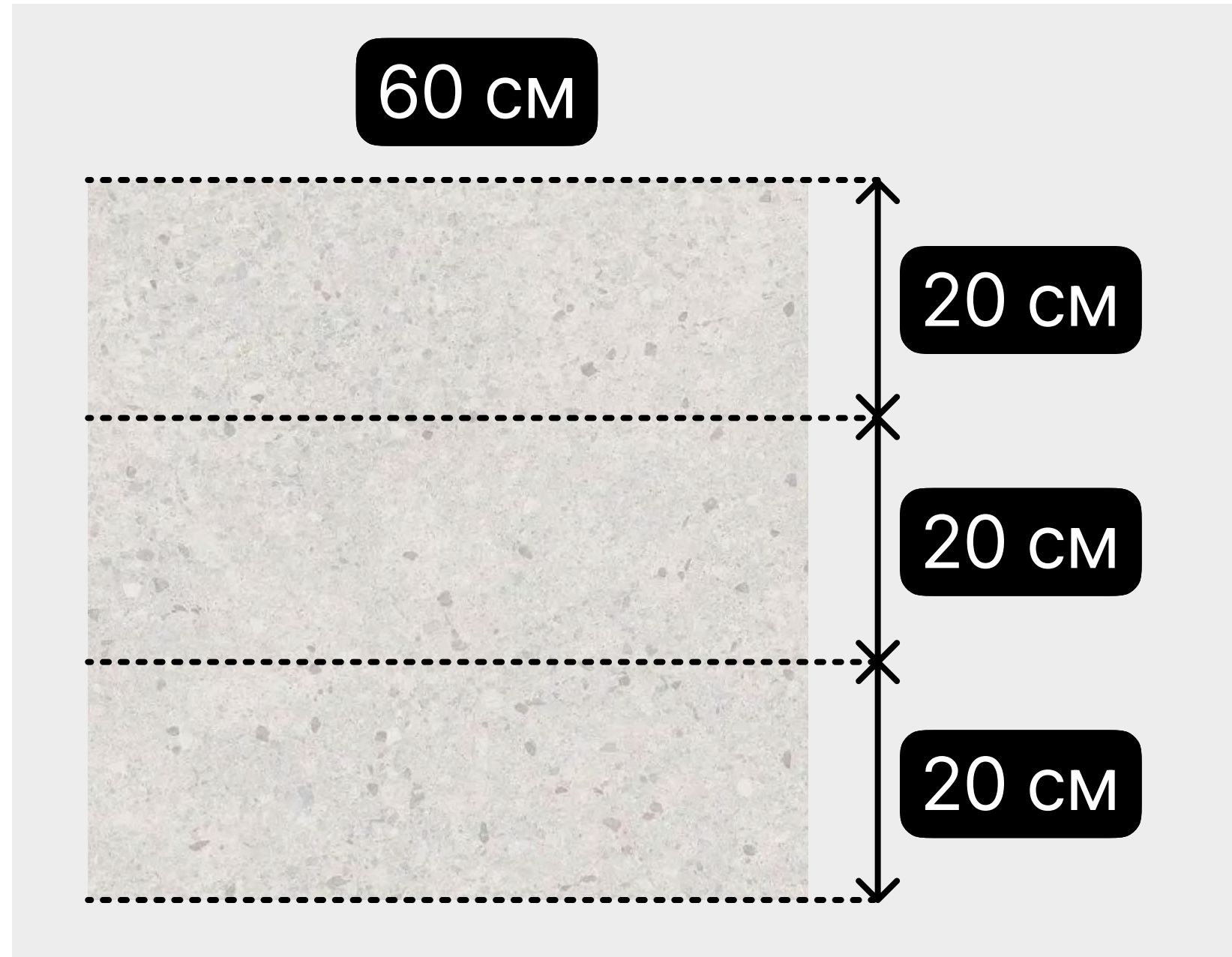

Выберите ту же плитку, что и для пола

Размер: 60×20 см

# Коммерческий линолеум

IQ ZENITH,  
оттенок 712



# Как постелить линолеум

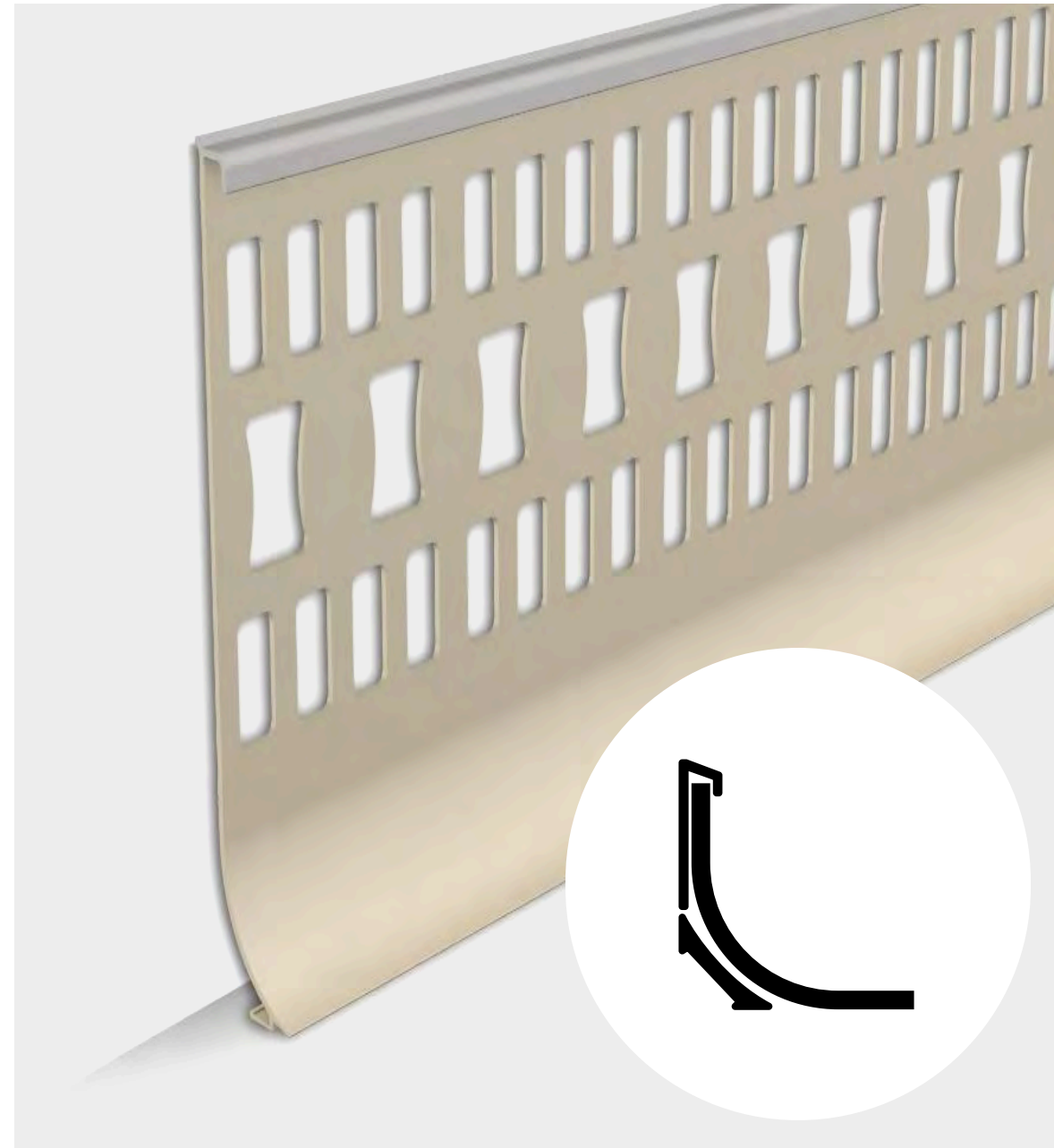

Используйте специальный плинтус, чтобы завести линолеум на стену

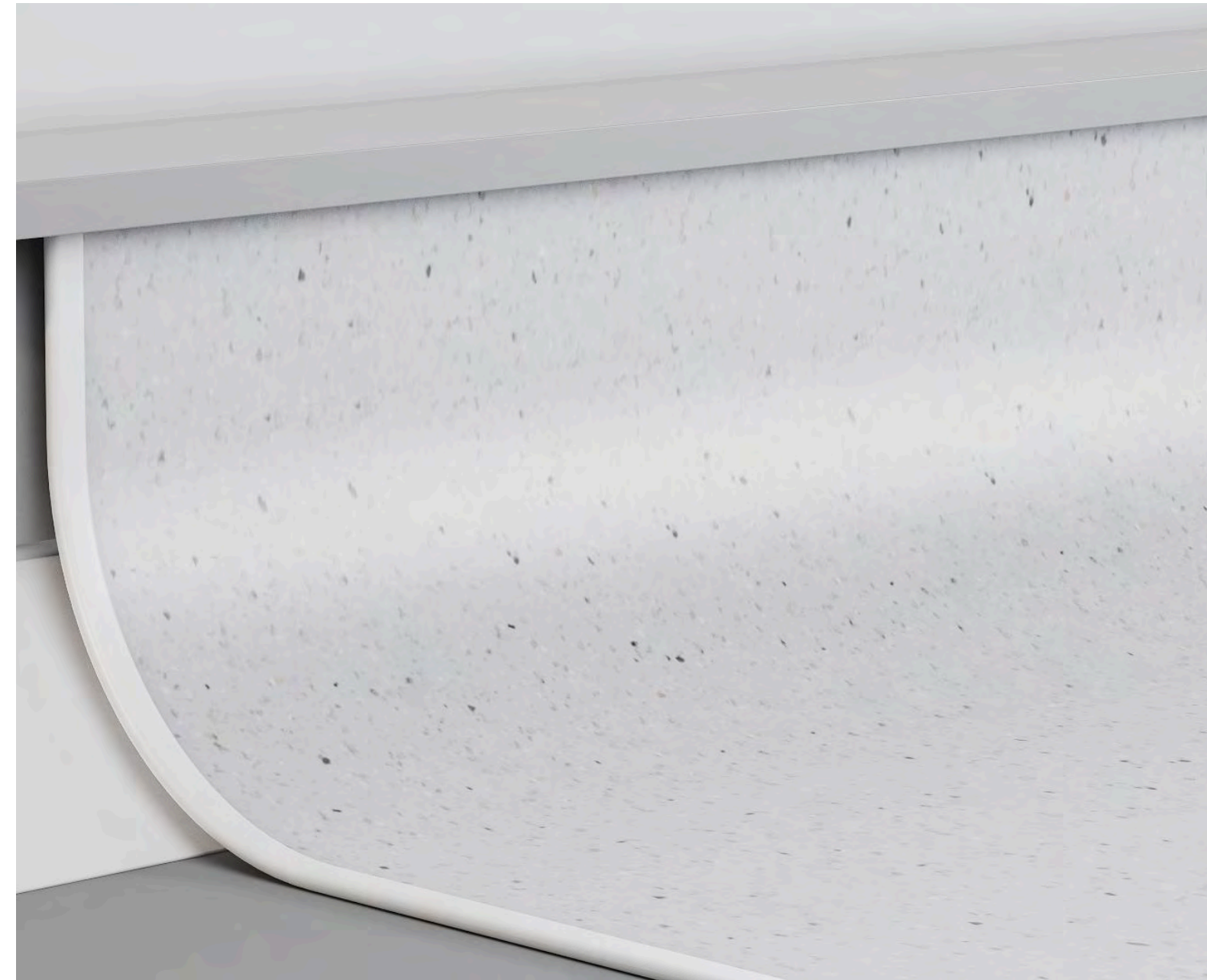

Когда будете рассчитывать, сколько линолеума нужно, прибавьте к значению высоту специального плинтуса и ещё 5 см на случай, если стены неровные



Укладывайте линолеум так, чтобы сварной шов проходил по короткой стороне помещения или под мебелью

# Альтернативный линолеум



Tarkett Acczent  
Pro Aspect 2



Tarkett Primo  
Plus 315

# Альтернативная плитка

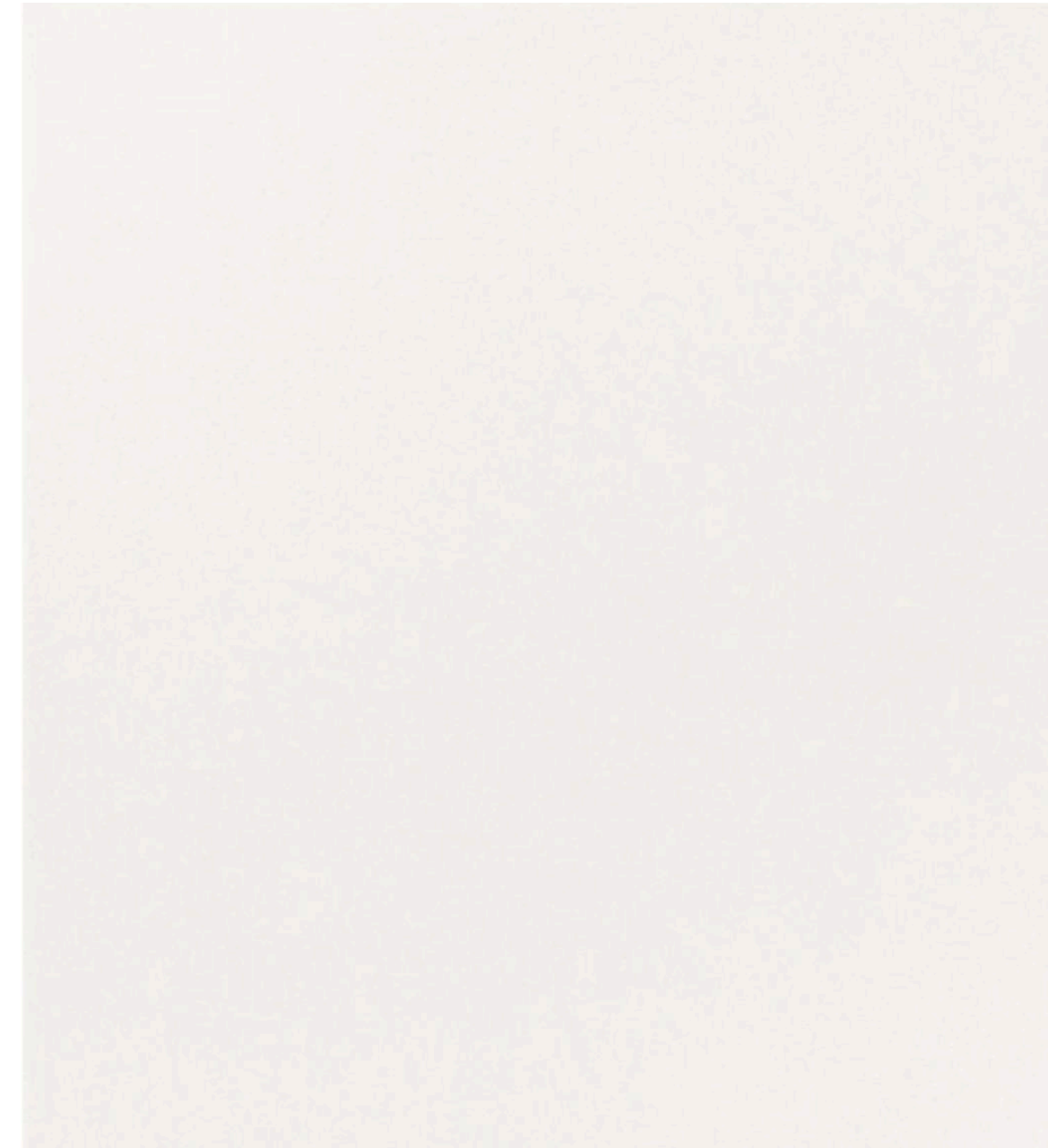

Керамогранит  
Уральский Гранит  
Моноколор белый  
UF001MR 60x60x1

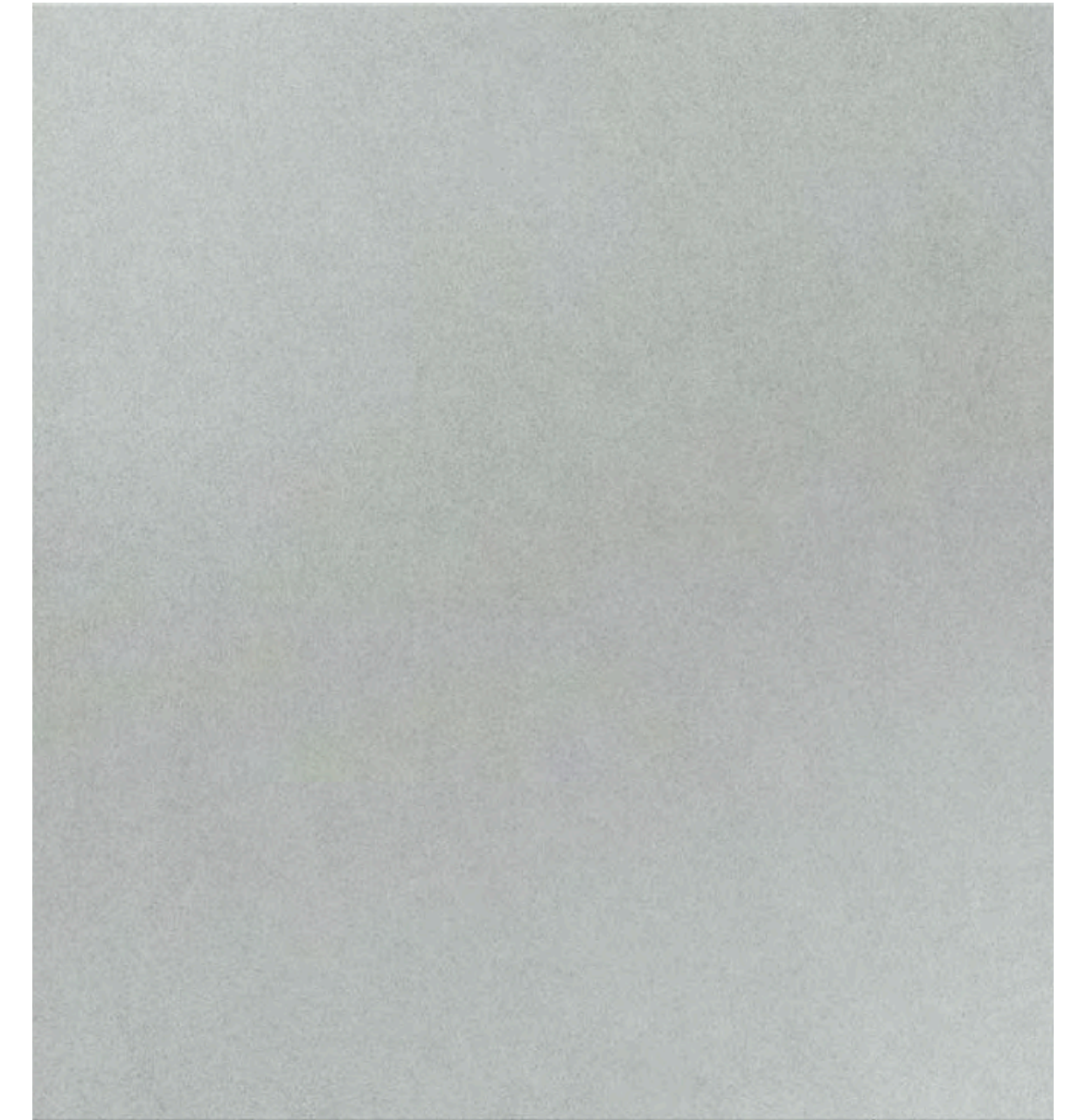

Керамогранит  
Уральский Гранит  
Моноколор светло-  
серый UF002MR  
матовый 60x60x1

# Цвет краски для стен, потолка и оборудования в клиентской зоне

У нас общая палитра для всех пунктов выдачи:

— Стены, колонны и проём на складе: светло-серый Dulux 10RB 83/012. Сам склад окрашивать не обязательно

— Потолок, фартук (верхняя часть стены) и откосы: белая база Dulux

— Акцентная стена: Tikkurila OPUS L 343

— Кабель-каналы, кондиционеры и радиаторы окрашиваются в цвет стены, на которой они расположены.

Подойдёт только матовая моющаяся краска для стен

Потолок  
Белая база Dulux

Фартук на стене  
Белая база Dulux

Стена  
Dulux  
10RB 83/012

Акцентная стена  
Tikkurila  
OPUS L 343

# Потолок

Потолок задаёт тон всему помещению. Сделайте его гладким и белым — так пункт выдачи будет казаться просторнее



# Способы отделки

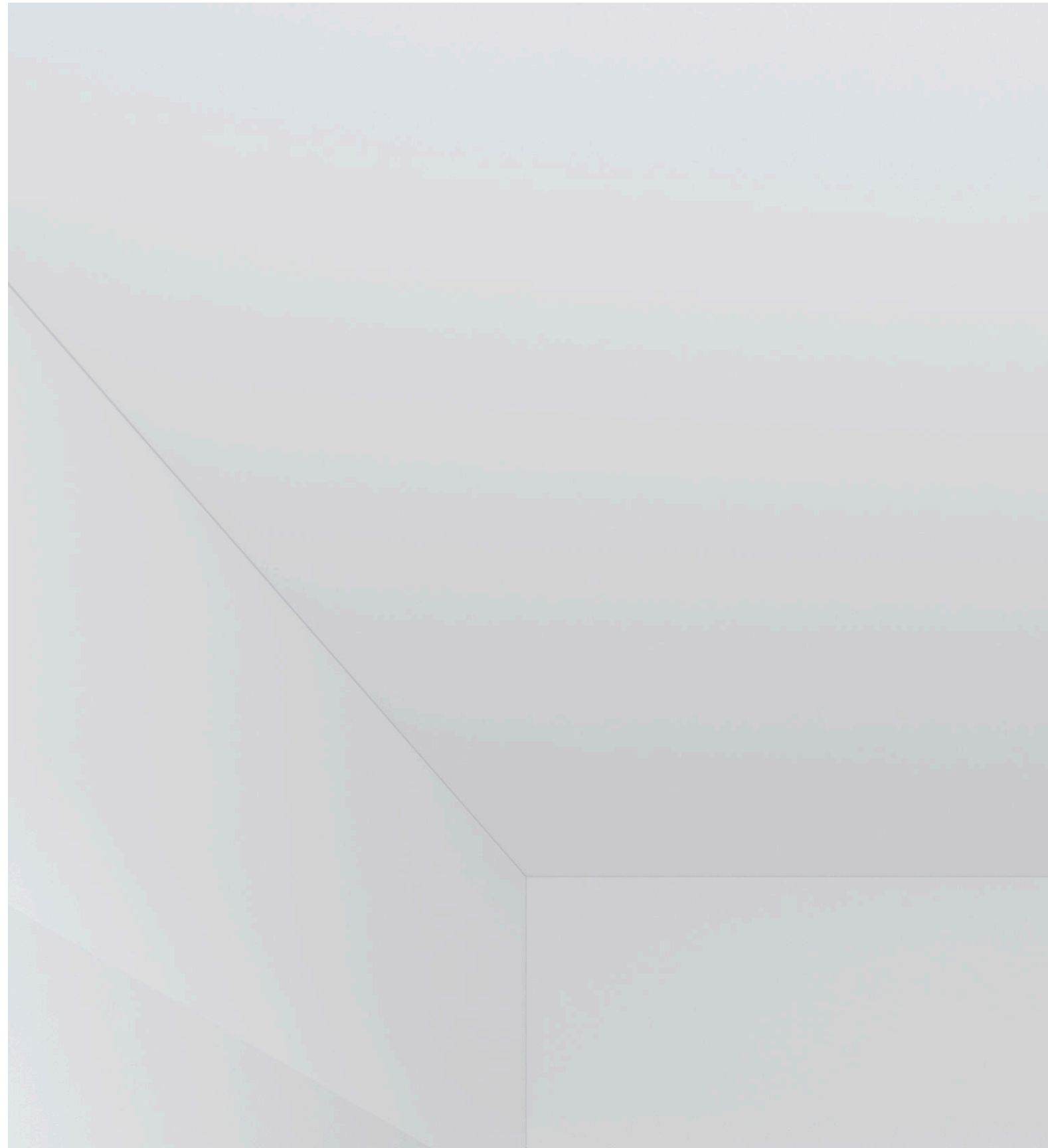

## Потолок из гипсокартона

Подойдёт в случаях, когда помещение небольшое и потолок нужно выравнивать

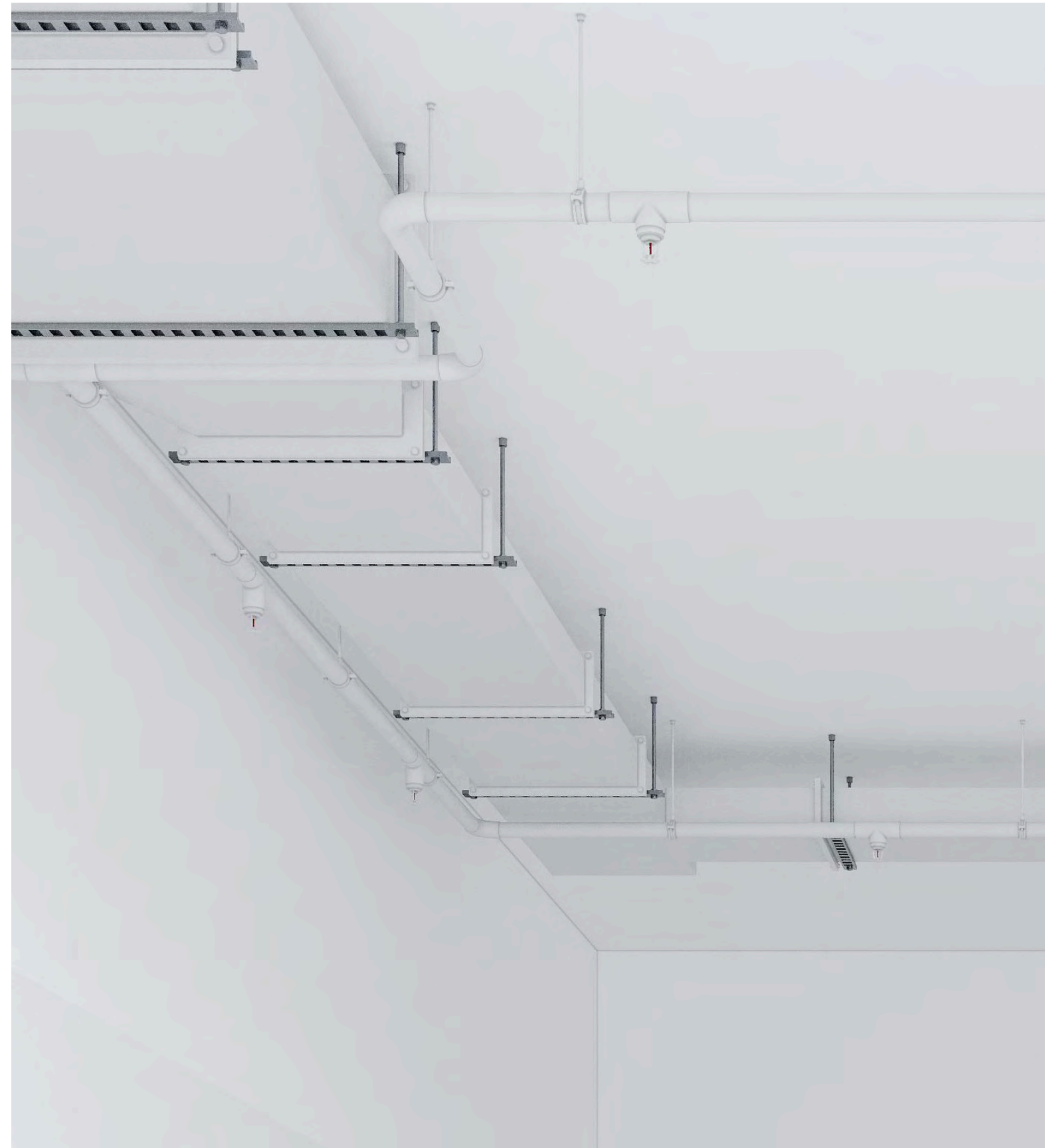

## Простая окраска

Используйте этот вариант, если на потолке нет больших кондиционеров и мало проводов. Для коробов и труб из оцинкованной стали нужны специальные эмали



## Система грильято

Покрасьте потолок в белый и установите систему с ячейками 10×10 см. Если размер будет меньше, пожарное оборудование придётся перенести с основного потолка на грильято — это сложнее

# Цвет потолка

Для открытого потолка и гипсокартона подойдёт только белая краска.

Если ставите грильято, выбирайте систему белого или светло-серого цвета, а потолок и коммуникации над ней окрасьте в белый

Dulux  
белая база



# Стены

Стены в клиентской зоне делятся на:

- акцентную стену
- фартук (верхняя часть стены)
- основную часть стены
- откосы проёмов

Для каждого элемента — свой оттенок краски



# Фартук и основная часть стены

Выравнивайте фартук по высоте примерочных. Если кабинка 200 см, то фартук будет начинаться на такой же высоте

Потолок до 250 см  
Без фартука

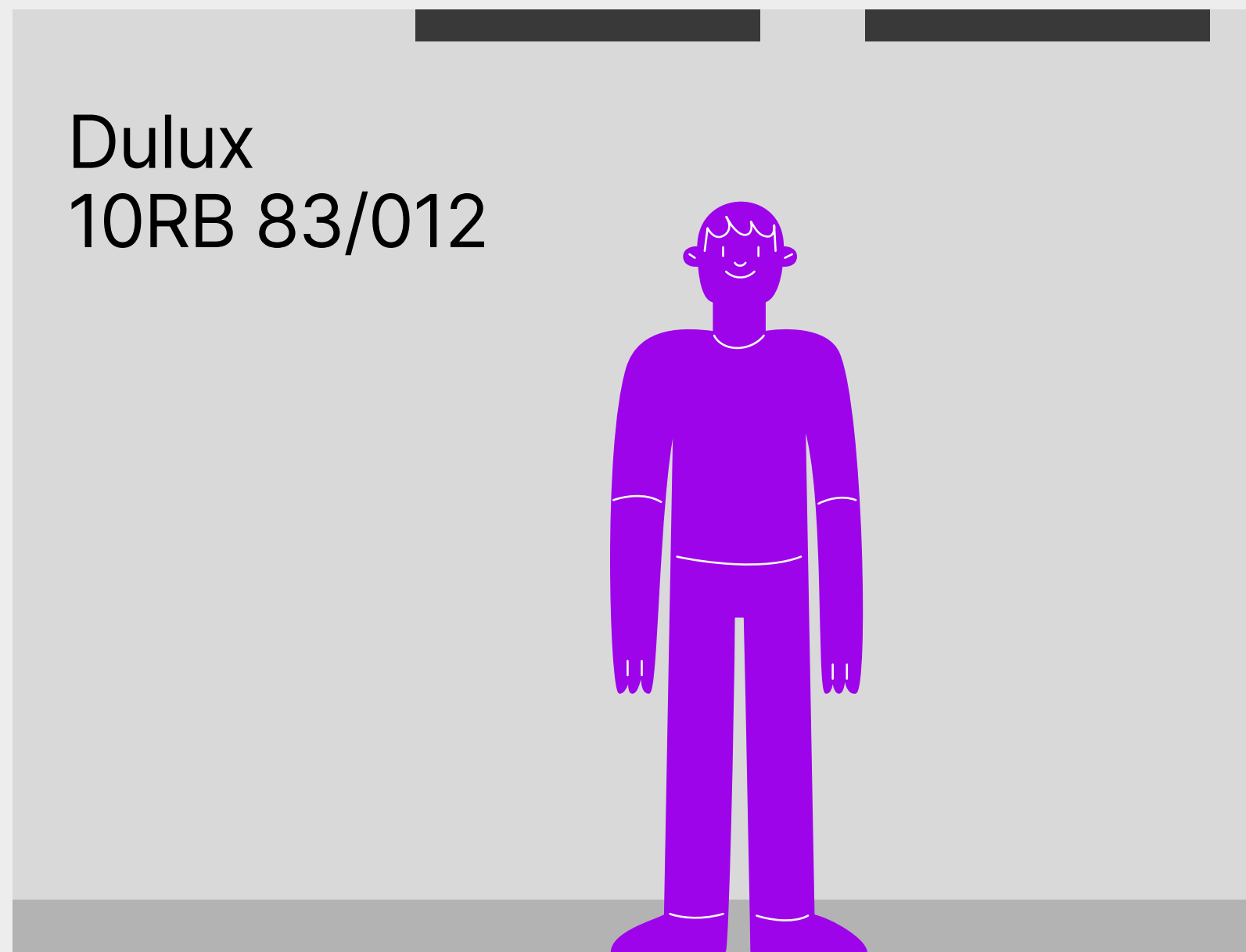

Потолок 250–300 см  
Фартук на высоте 200 см от пола

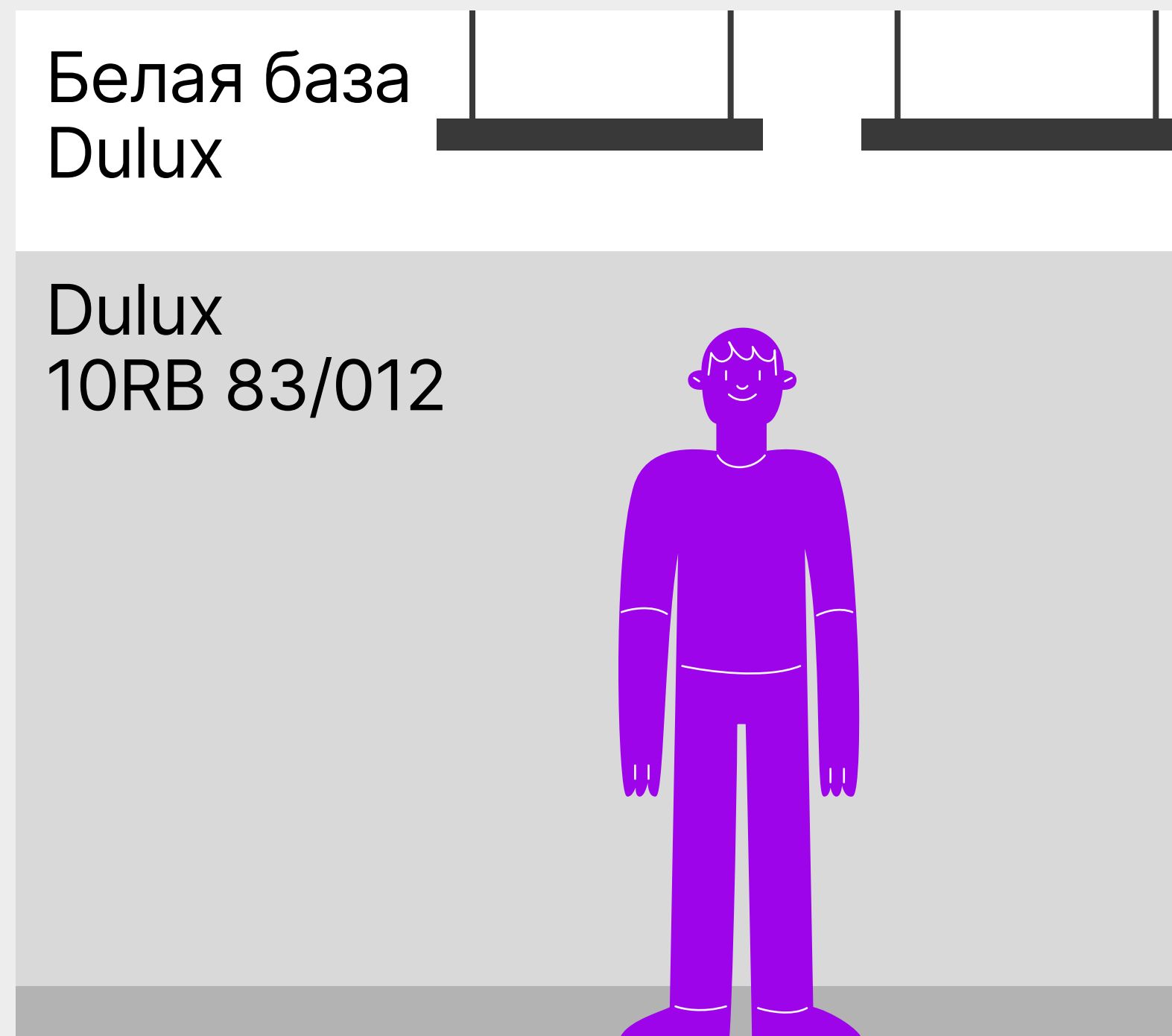

Потолок от 300 см  
Фартук на высоте 200 см от пола

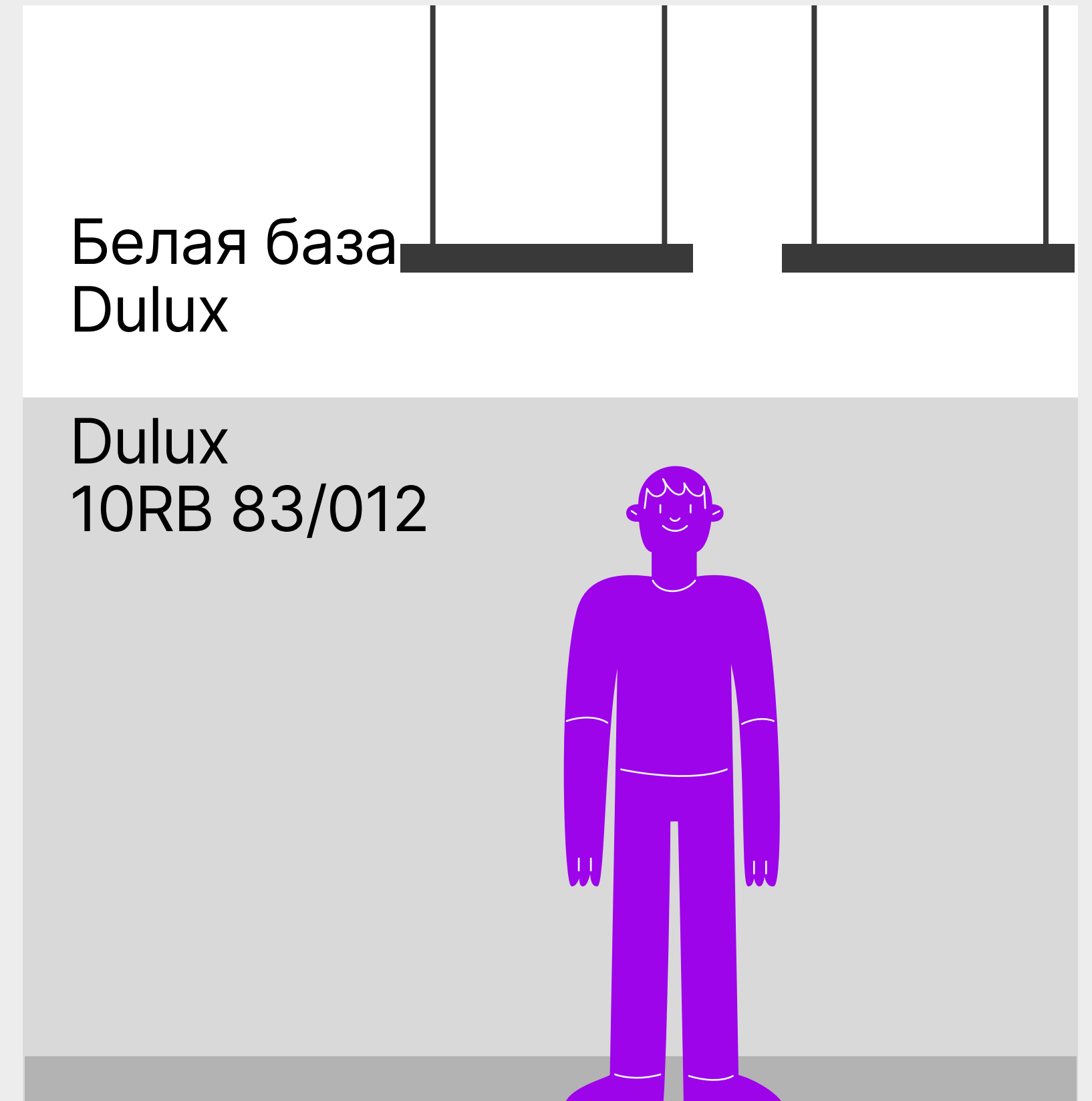

# Акцентная стена

Эта стена будет фоном для бренд-стены. Нужно закрасить всю стену за столом менеджера. Если зона выдачи находится вдоль одной стены с примерочными или столом проверки, выберите тот вариант, который подходит под вашу планировку

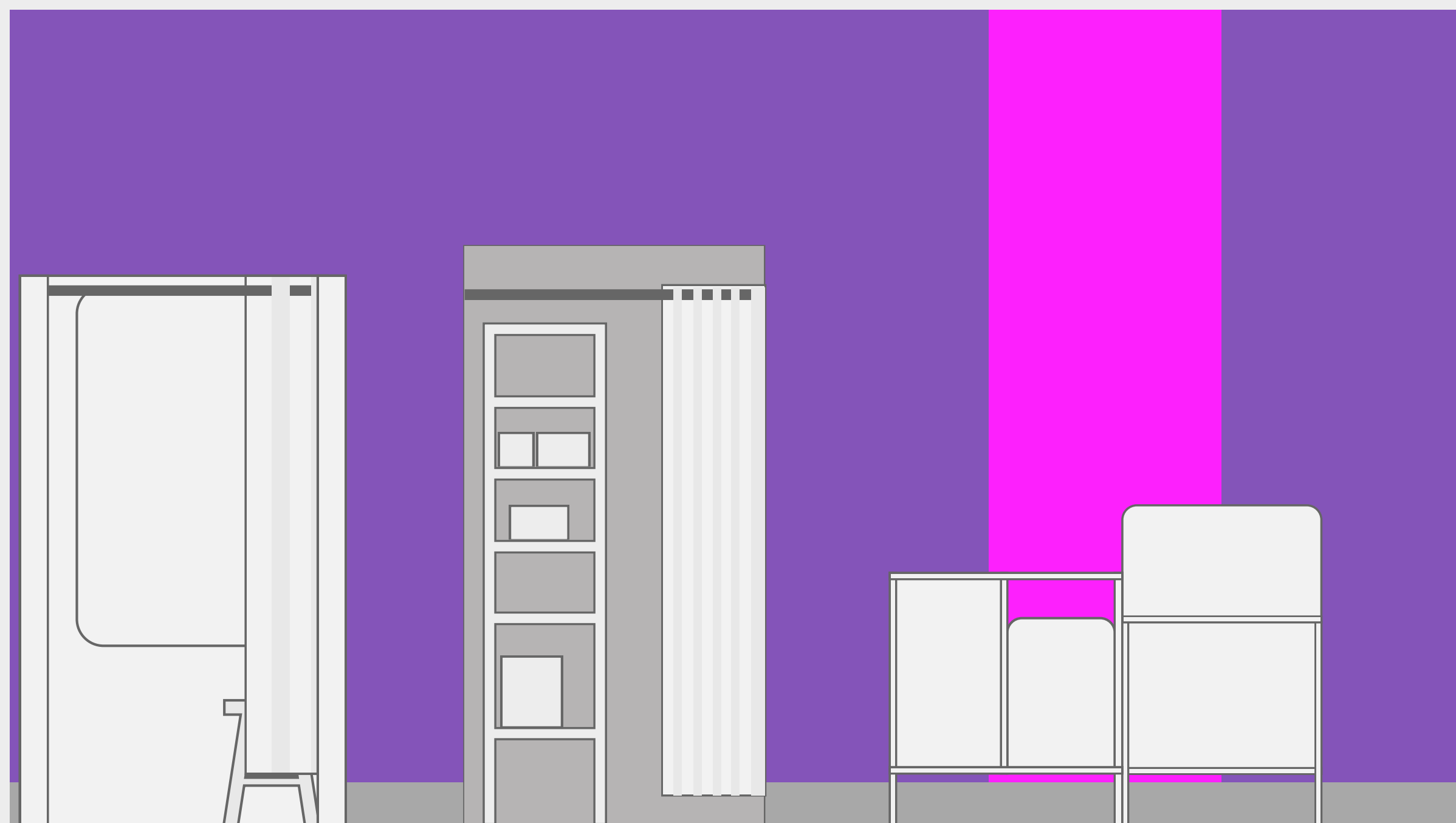

Красим всю стену, если проём не до потолка



Красим до проёма, если он до потолка

# Как окрасить

Чтобы аккуратно оформить акцентную стену, зайдите на соседние стены на 2 см — так будет проще прокрасить угол

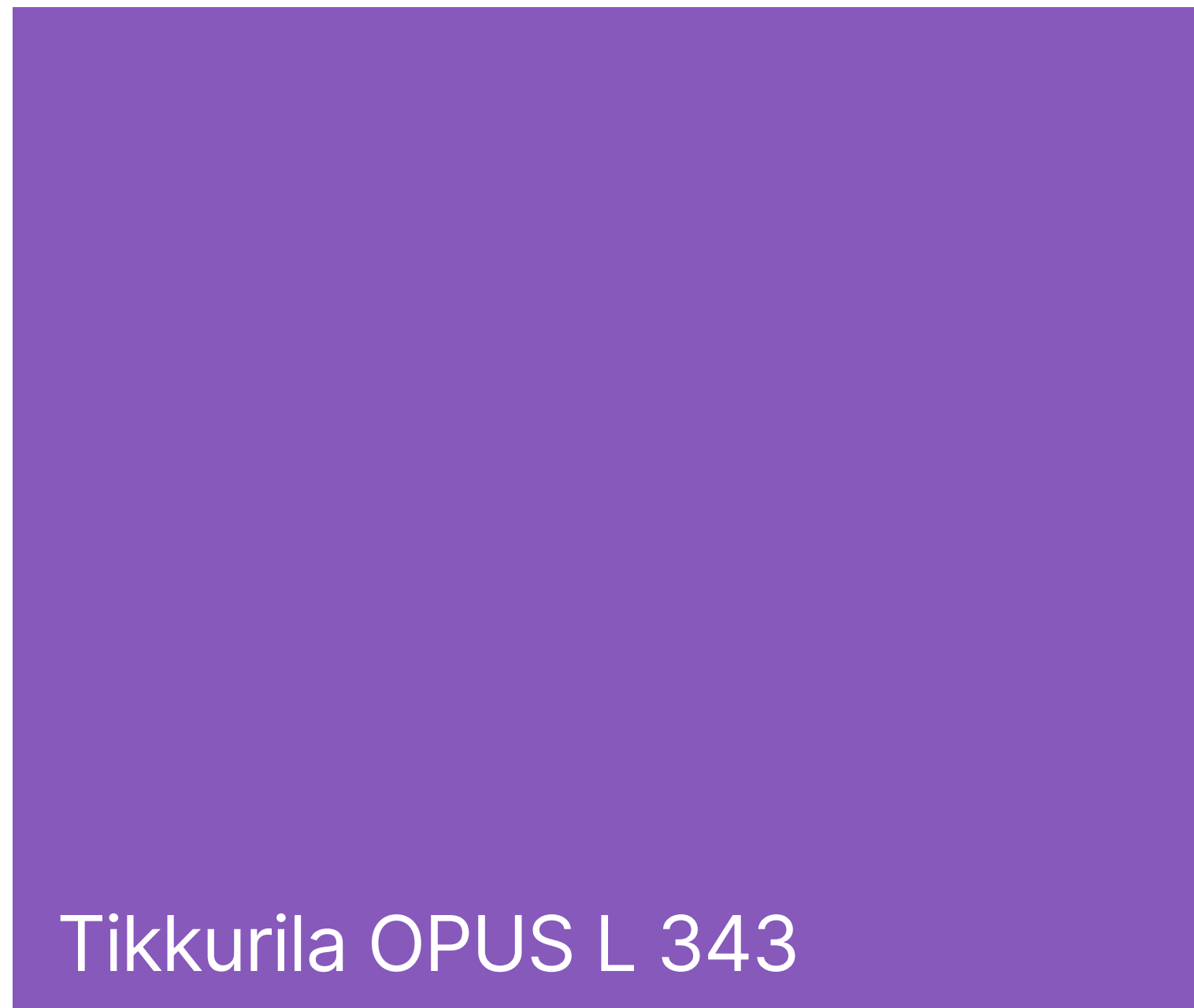

# Розетки

Если вы хотите разместить светильники в примерочные, не забудьте про розетки.

А ещё они пригодятся рядом со столом для проверки товаров. Этими розетками будут пользоваться клиенты, чтобы проверить технику перед покупкой



# Цвет и монтаж розеток

## Какой цвет выбрать

Для зон рядом со столами проверки стоит выбрать **чёрные розетки**, а над примерочными и у другой мебели установить белые



Розетка для стола проверки

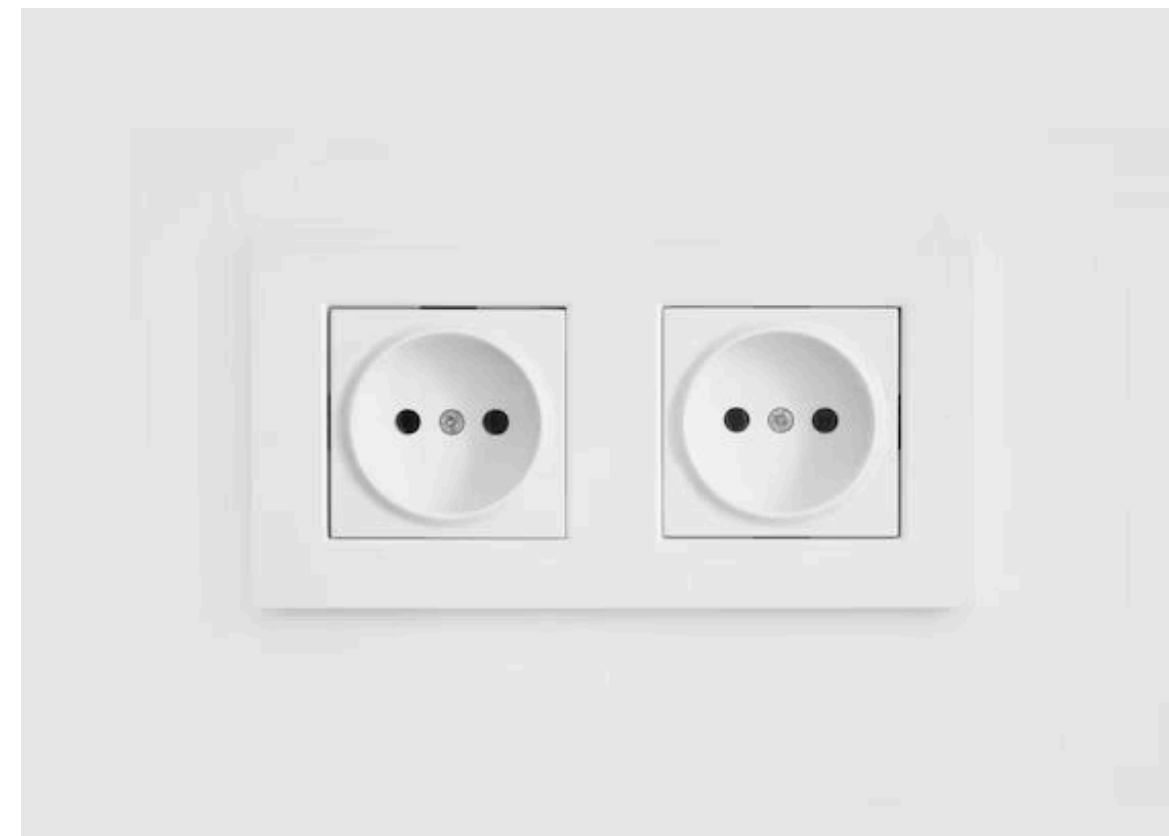

Розетка над примерочными

## Кабель-канал

Если не получится сделать скрытую проводку, аккуратно проведите **кабель-каналы в цвет стен**. Если кабель идёт по фиолетовой стене — используйте фиолетовый цвет, если по белой стене — красьте в белый. Если несколько цветов — повторяйте все цвета

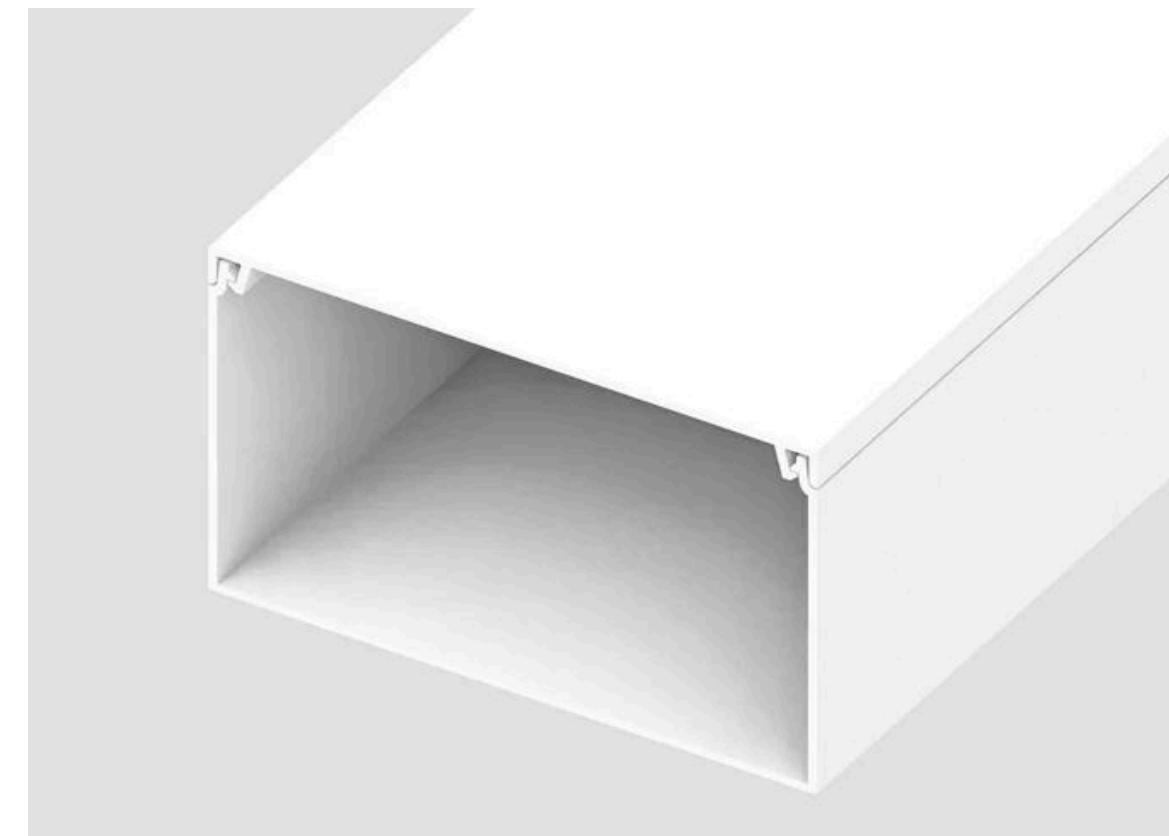

Кабель-канал



Накладные розетки для клиентской зоны

# Где разместить

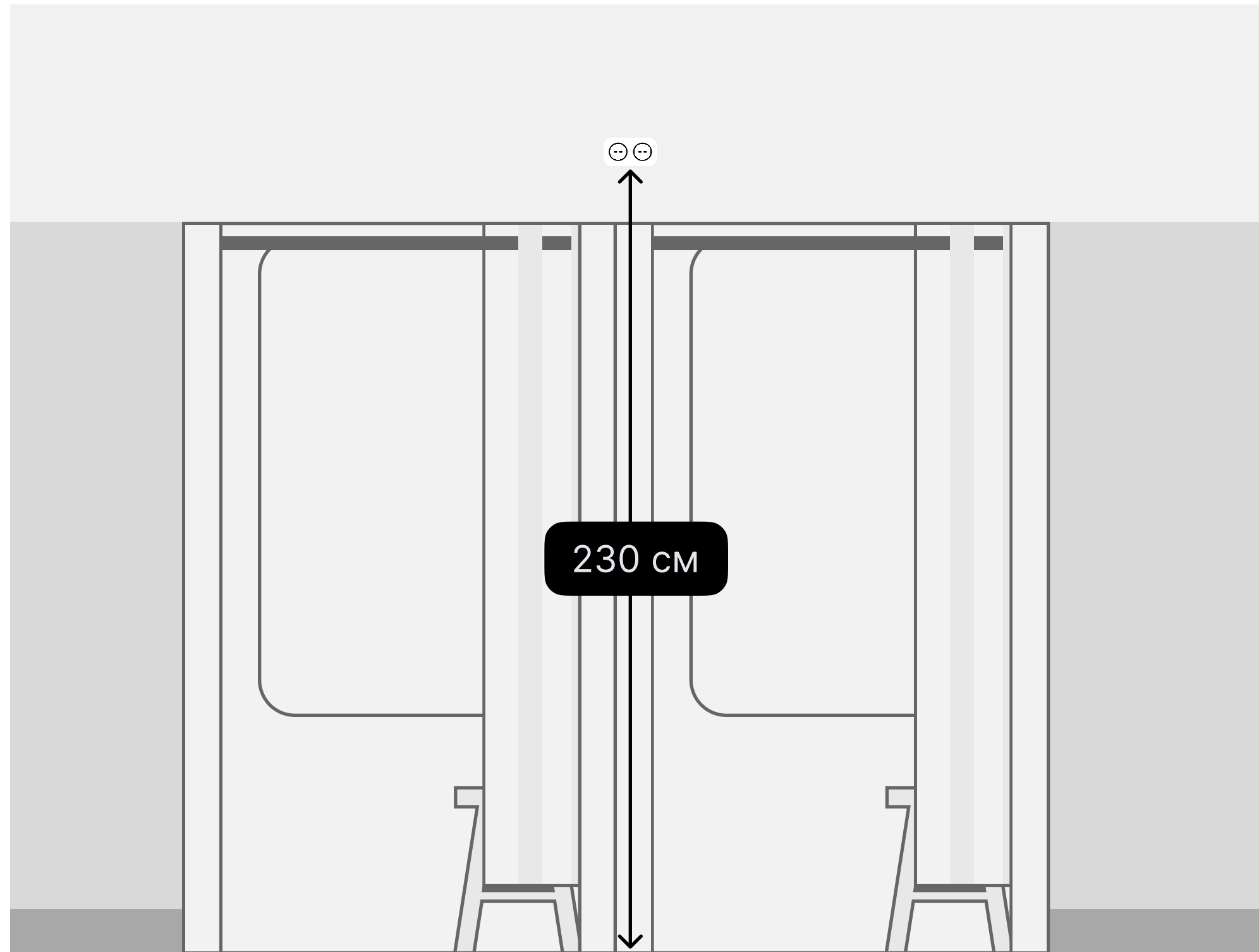

Над примерочными,  
если будете ставить в них светильники

Высота: 230 см  
Цвет розетки: белый

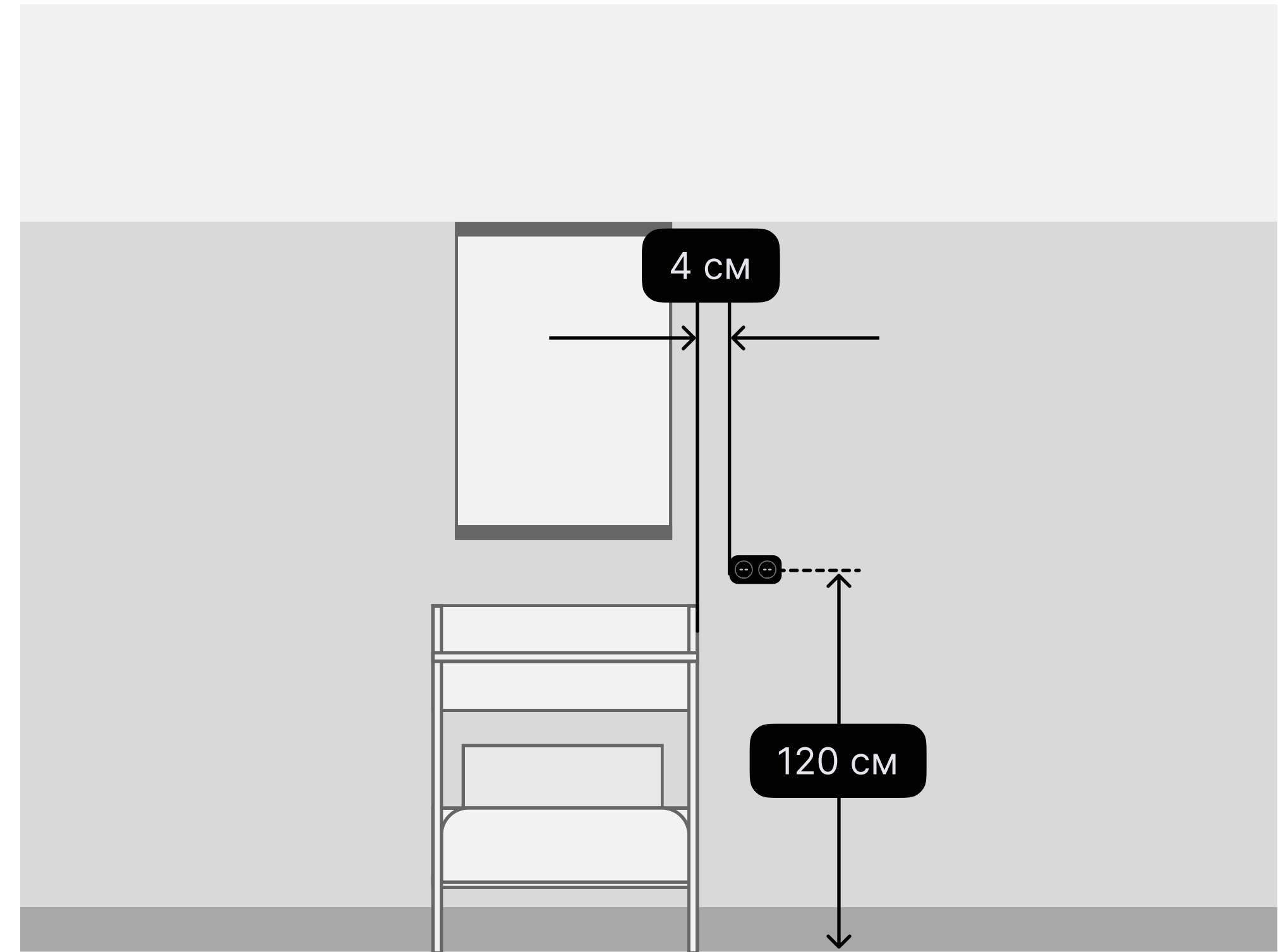

У стола проверки товаров  
Отступ слева или справа: 4 см

Высота: 120 см  
Цвет розетки: чёрный

# Где разместить: стол менеджера

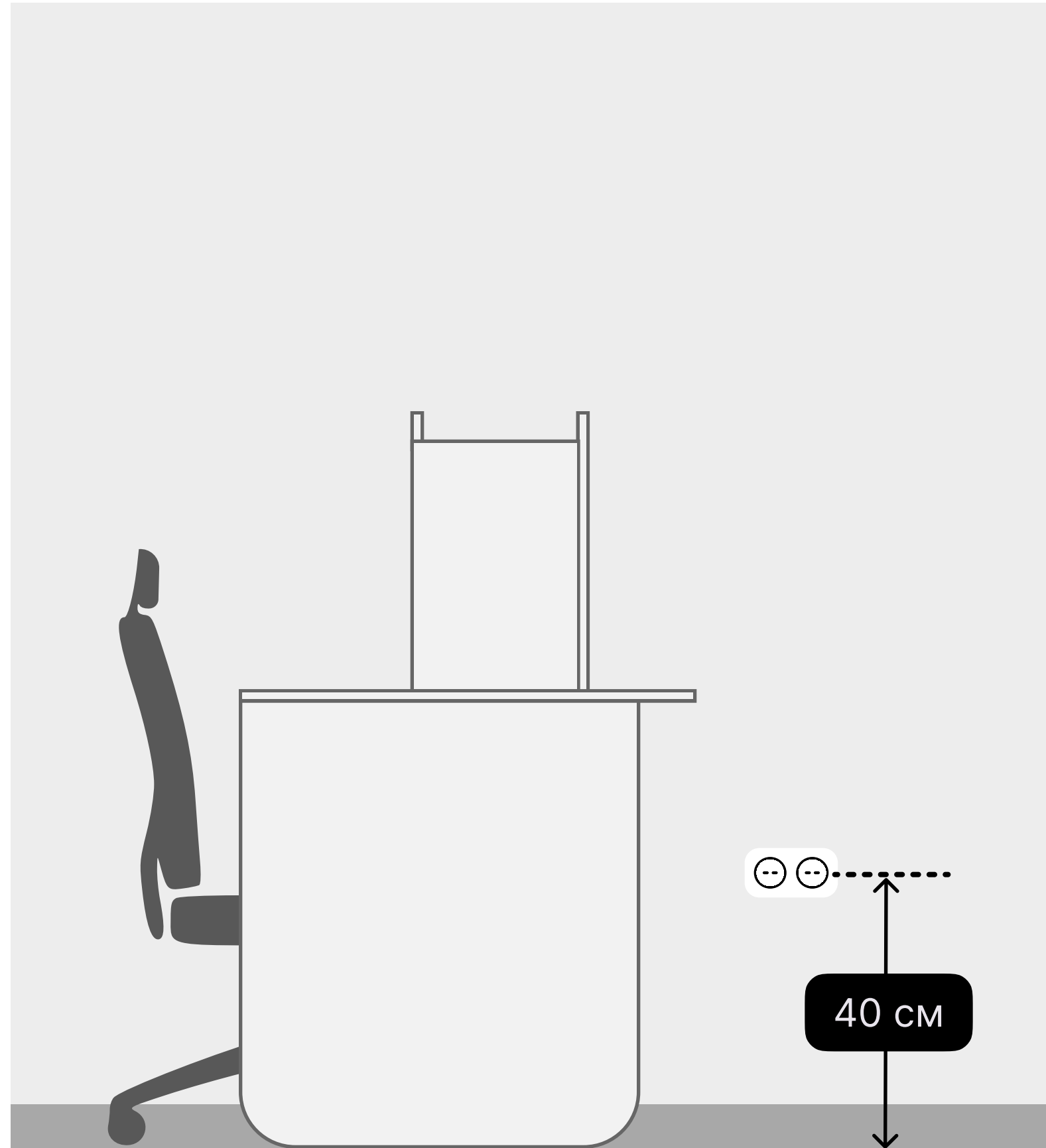

Стол менеджера  
Высота: 40 см  
Цвет розетки: белый



Открытая электрика с потолка

Этот вариант подойдёт,  
если не получится сделать  
скрытый монтаж



Открытая электрика с пола

Ещё одна альтернатива  
скрытому монтажу —  
напольные кабель-каналы

# Что ещё важно учесть

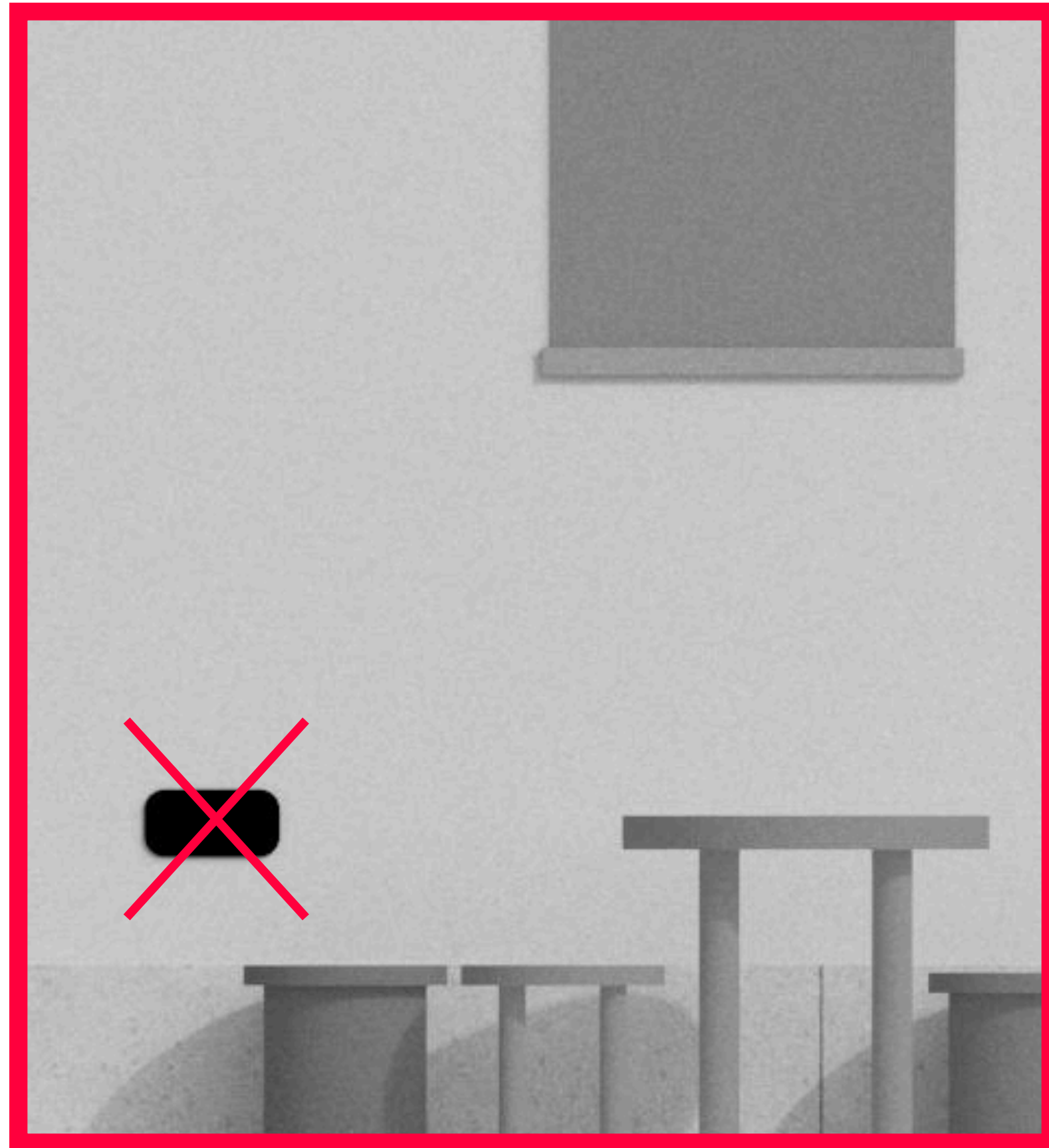

Не устанавливайте розетки в детском уголке — это опасно

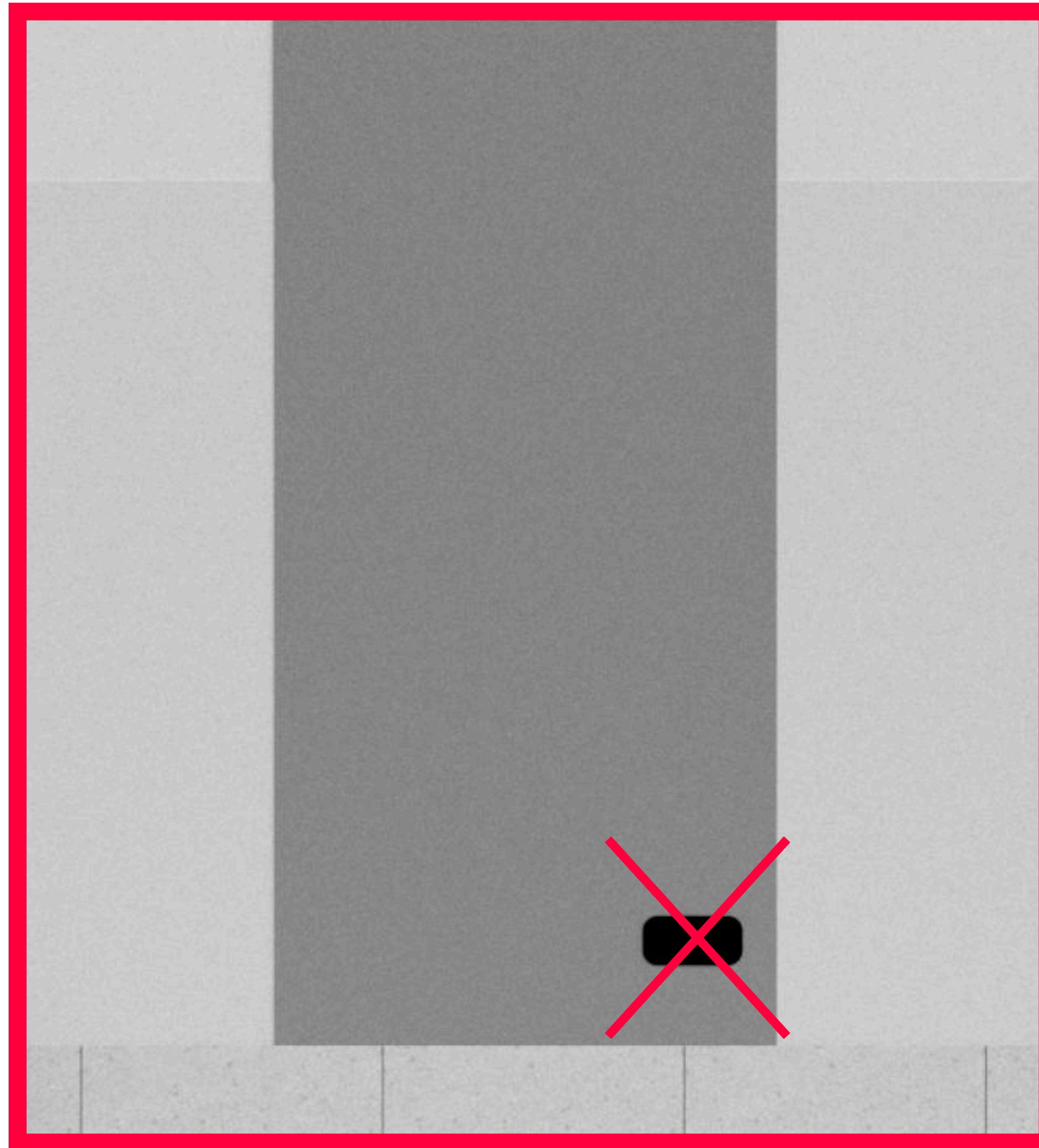

Не размещайте розетки на бренд-стене, даже внизу



Сделайте розетку на складе, в зоне отдыха менеджера

# Освещение

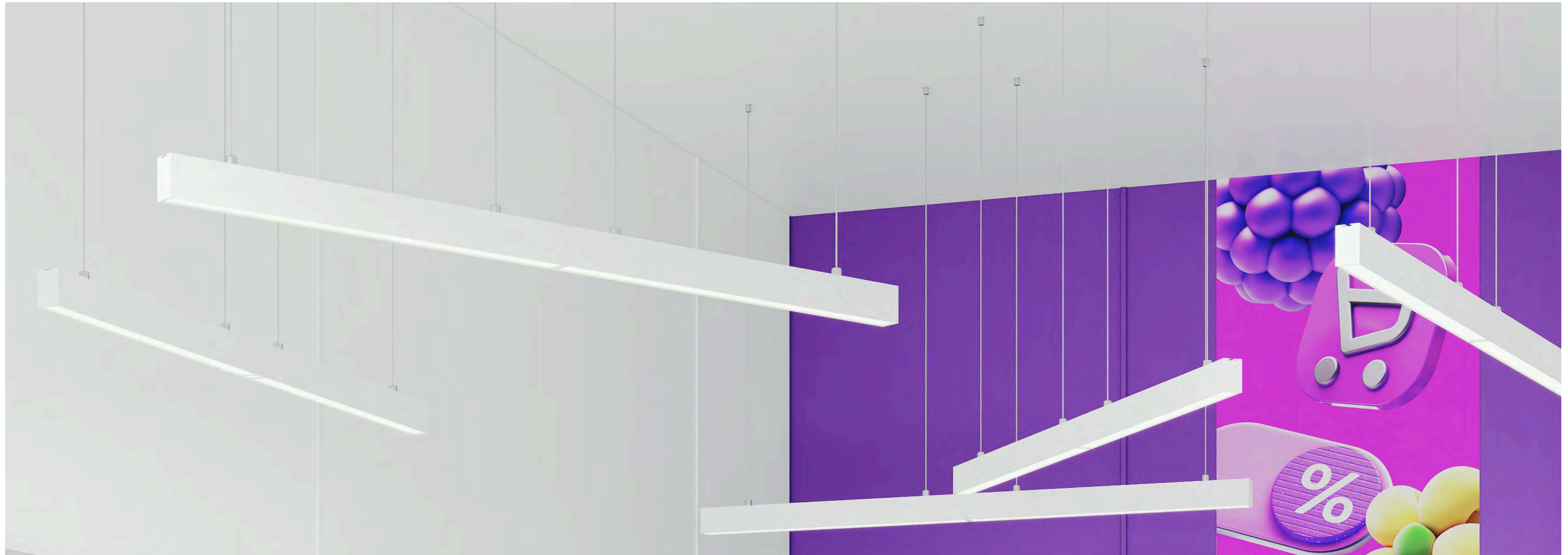

Выбирайте энергоэффективные светильники, чтобы меньше платить за свет. Расположите светильники не по прямой линии, а хаотично — это добавит изюминки интерьеру

# Линейные светильники

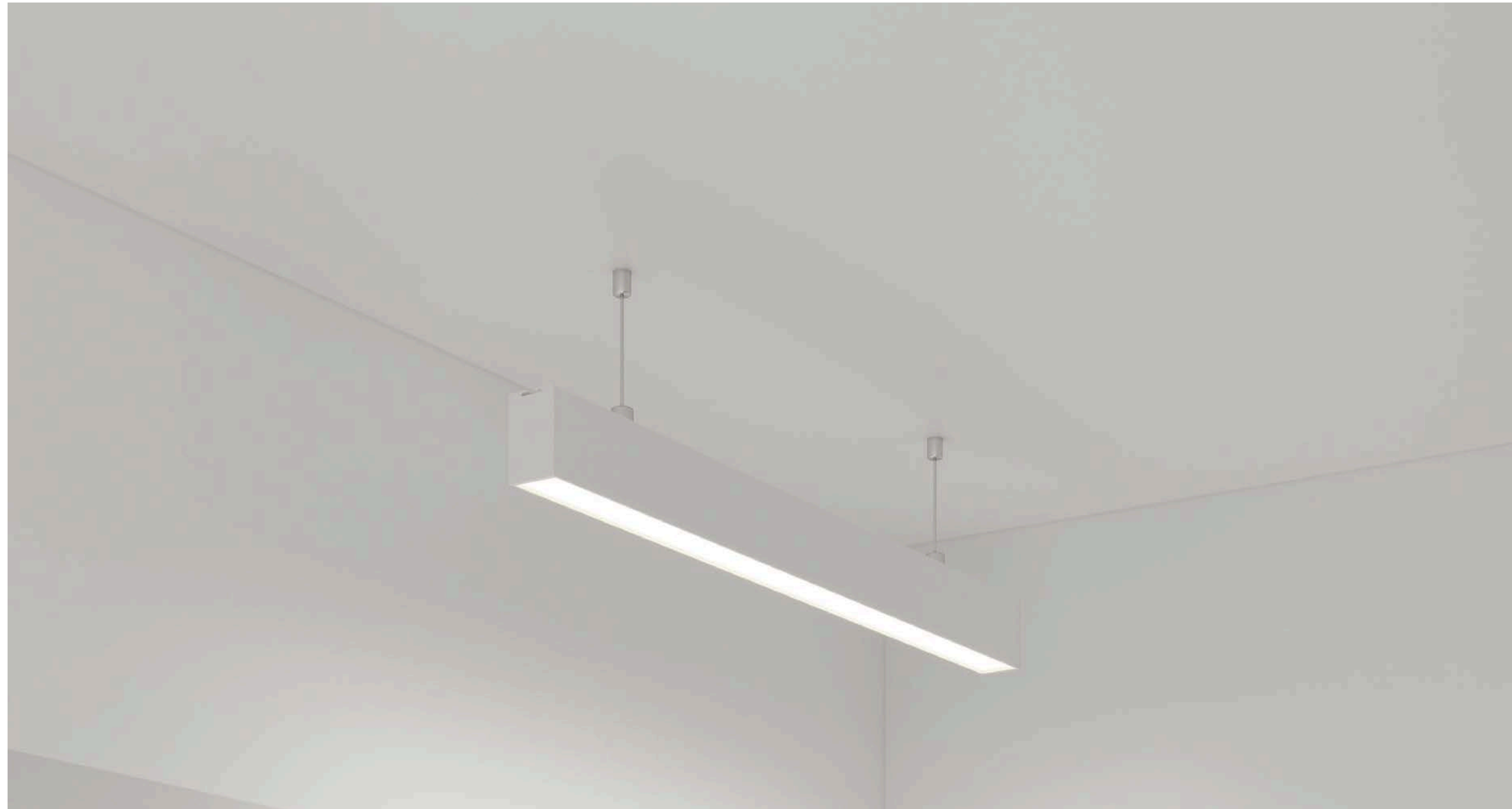

Подвесной

Длина: 70–90 см  
Температура света: 4000–5000 К  
Степень защиты: IP44  
Цвет корпуса: белый или черный



Накладной

Длина: 70–90 см  
Температура света: 4000–5000 К  
Степень защиты: IP44  
Цвет корпуса: белый или черный

# На какой высоте установить

Расстояние от примерочной до светильника — 25–50 см

Потолок до 250 см

Потолок 250–300 см

Потолок от 300 см

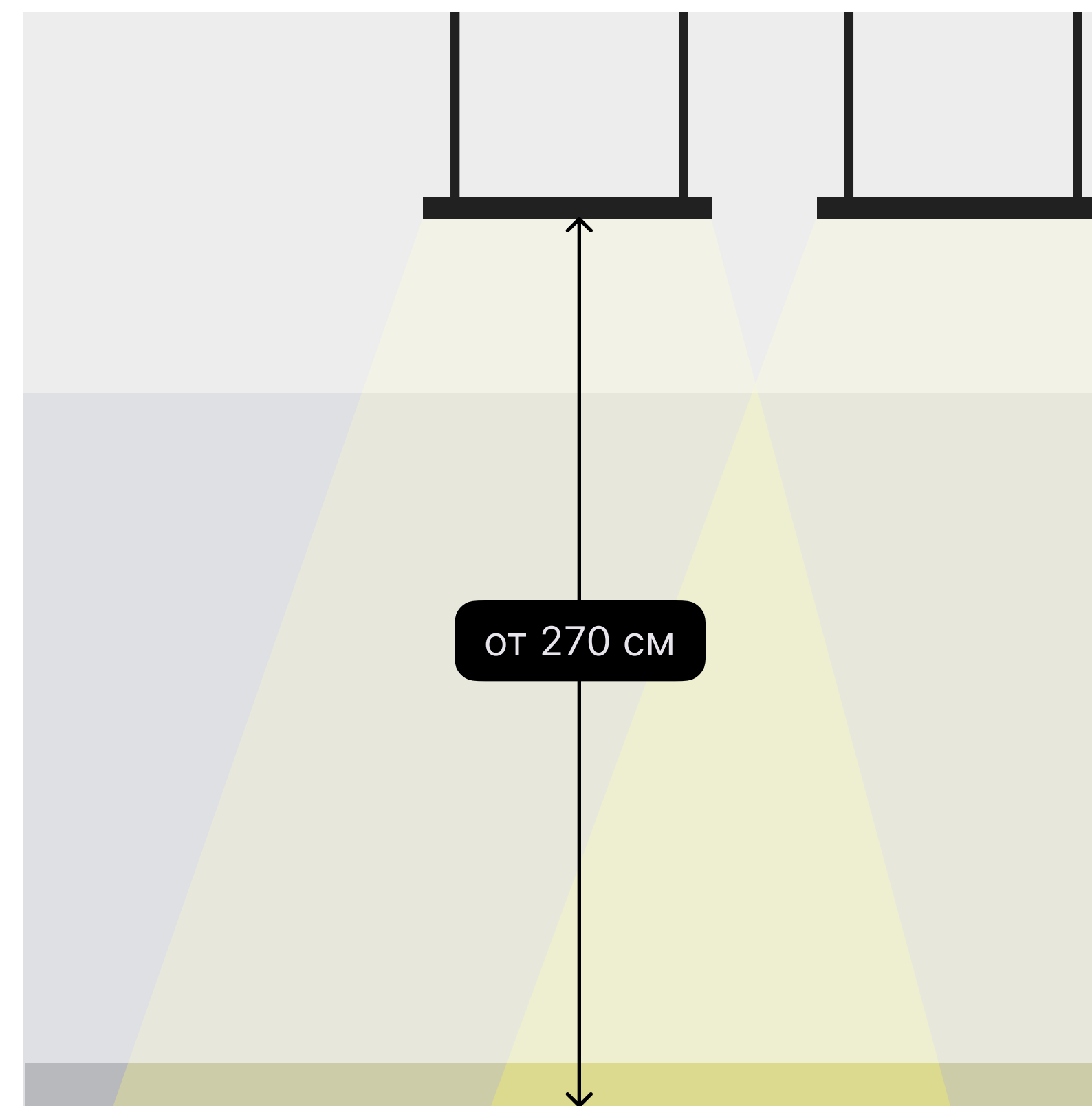
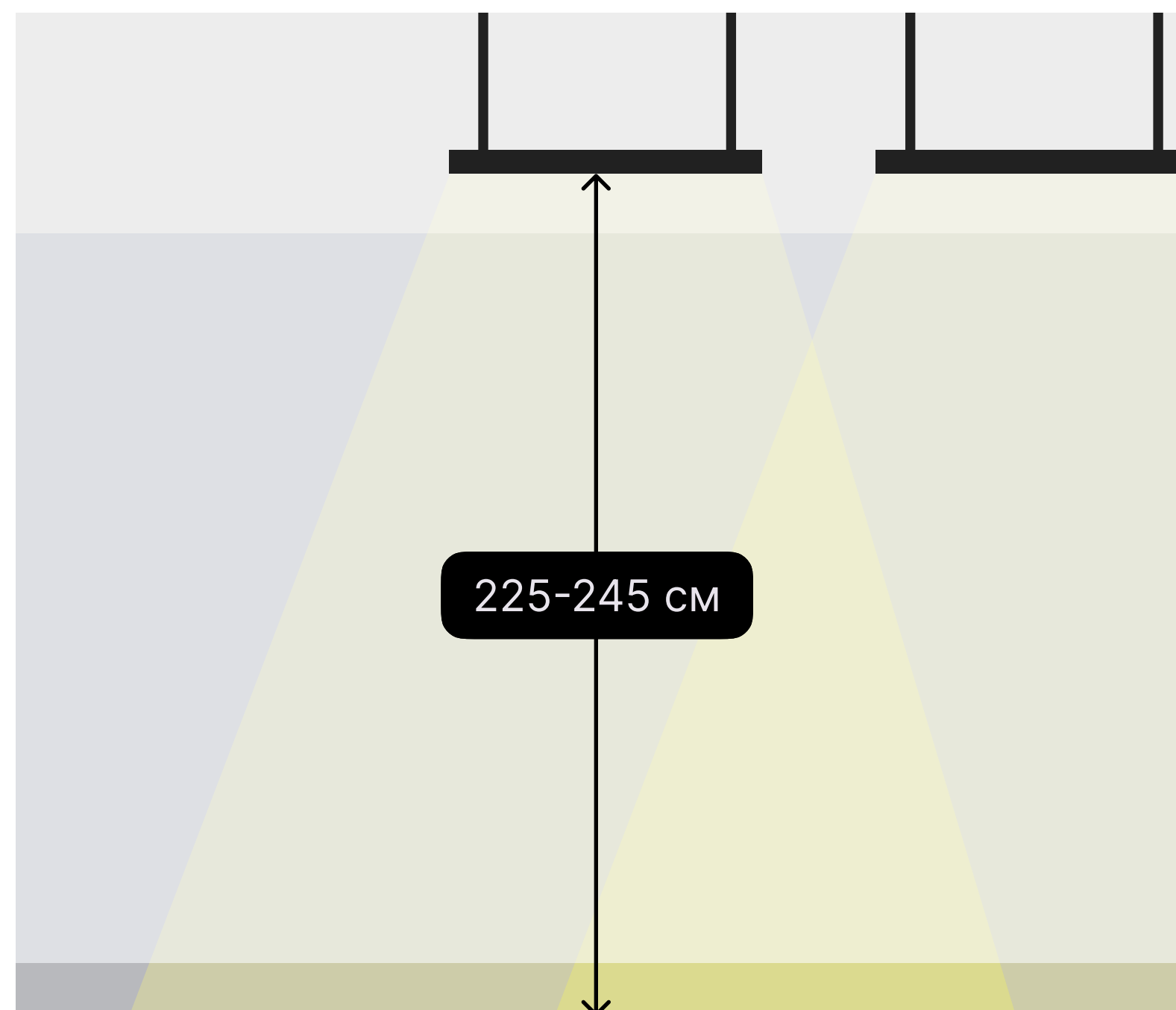
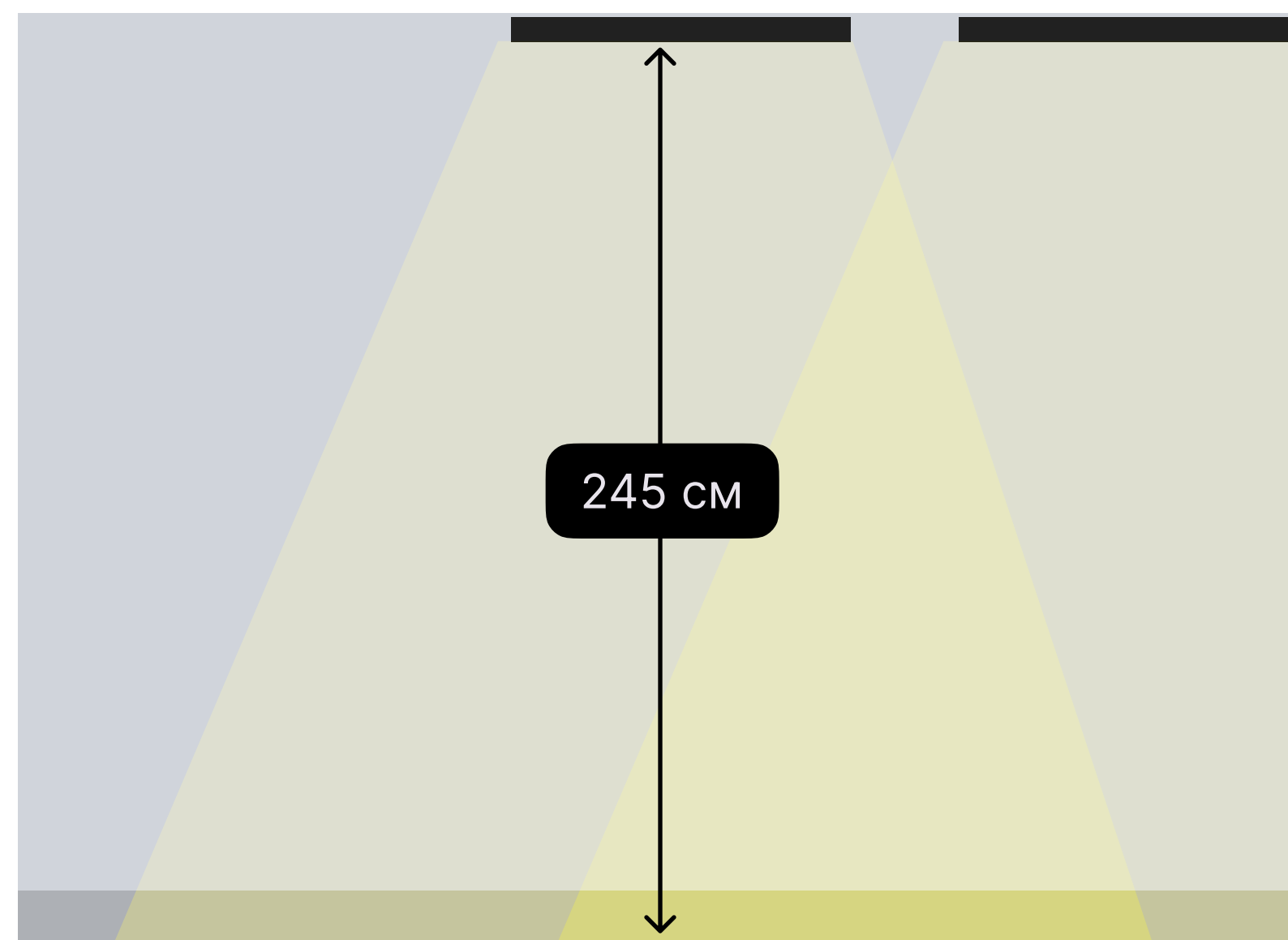

# Где разместить

На складе расположите светильники перпендикулярно,  
а в клиентской зоне можете использовать любой из вариантов:

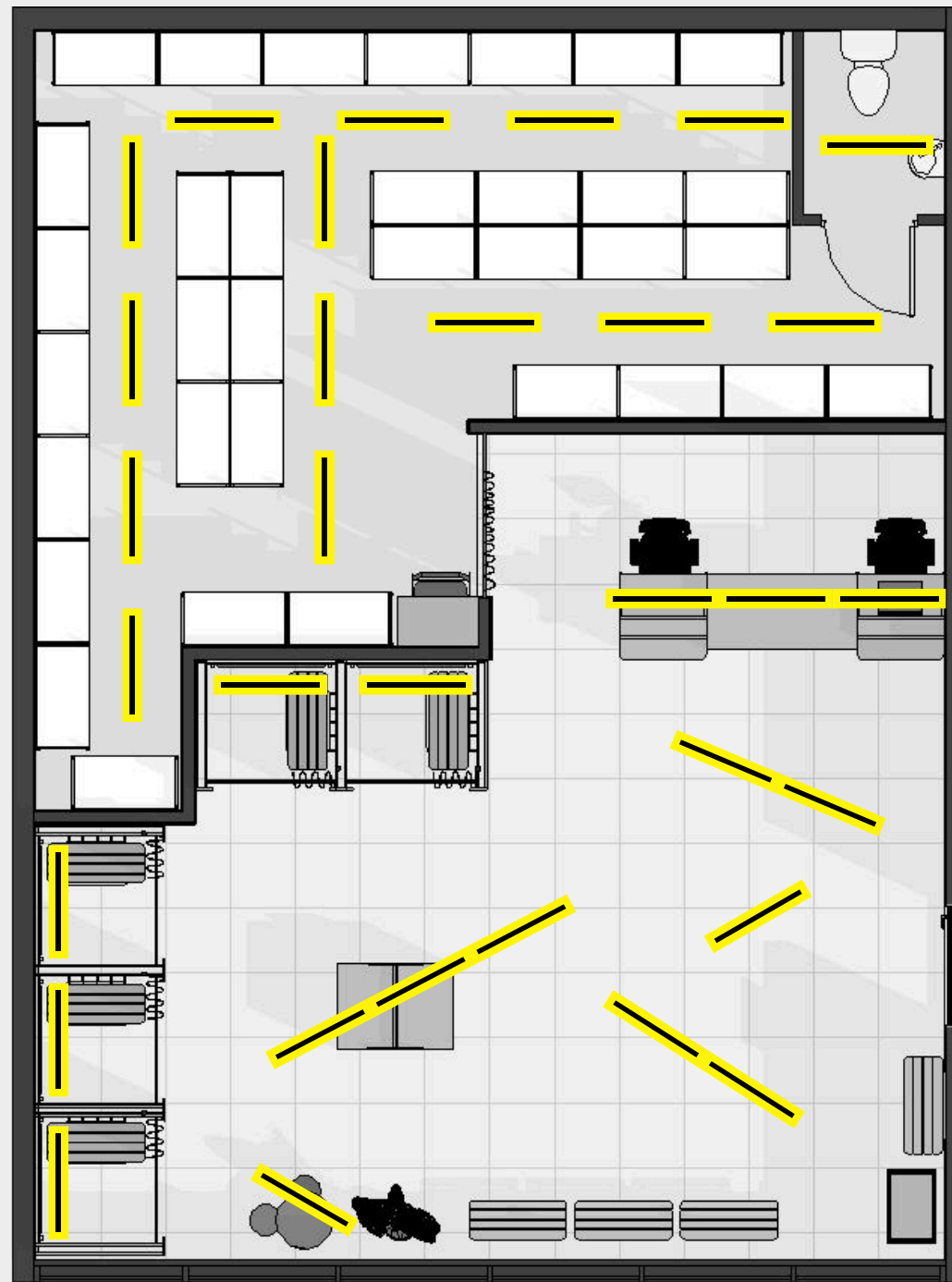

В хаотичном порядке

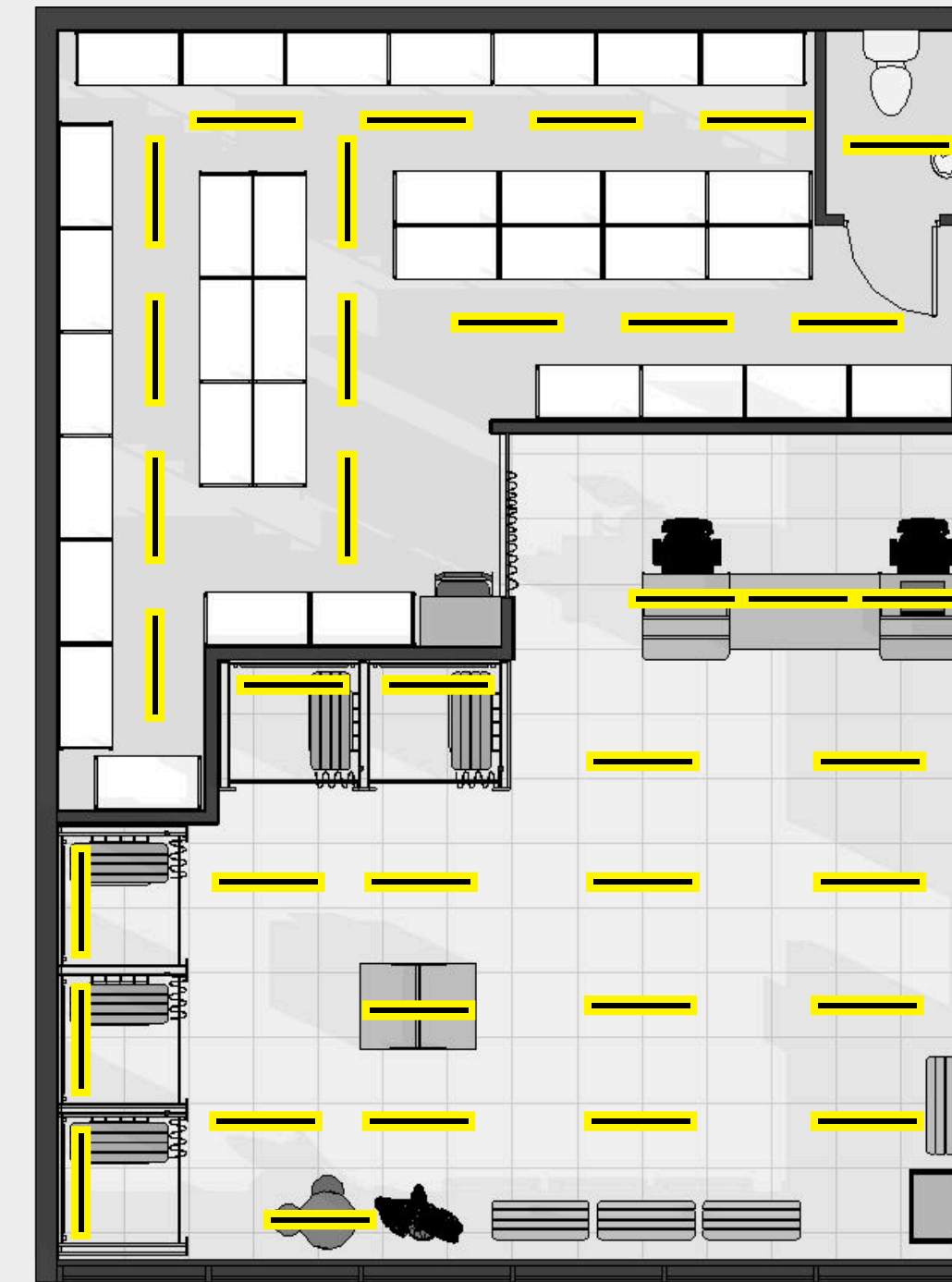

Перпендикулярно друг другу с равными  
расстояниями между светильниками

# Свет над мебелью

Повесьте светильники над столами выдачи и проверки товаров, примерочными и детской зоной.

Над столами — по центру мебели, а над примерочной — в 30 см от стены

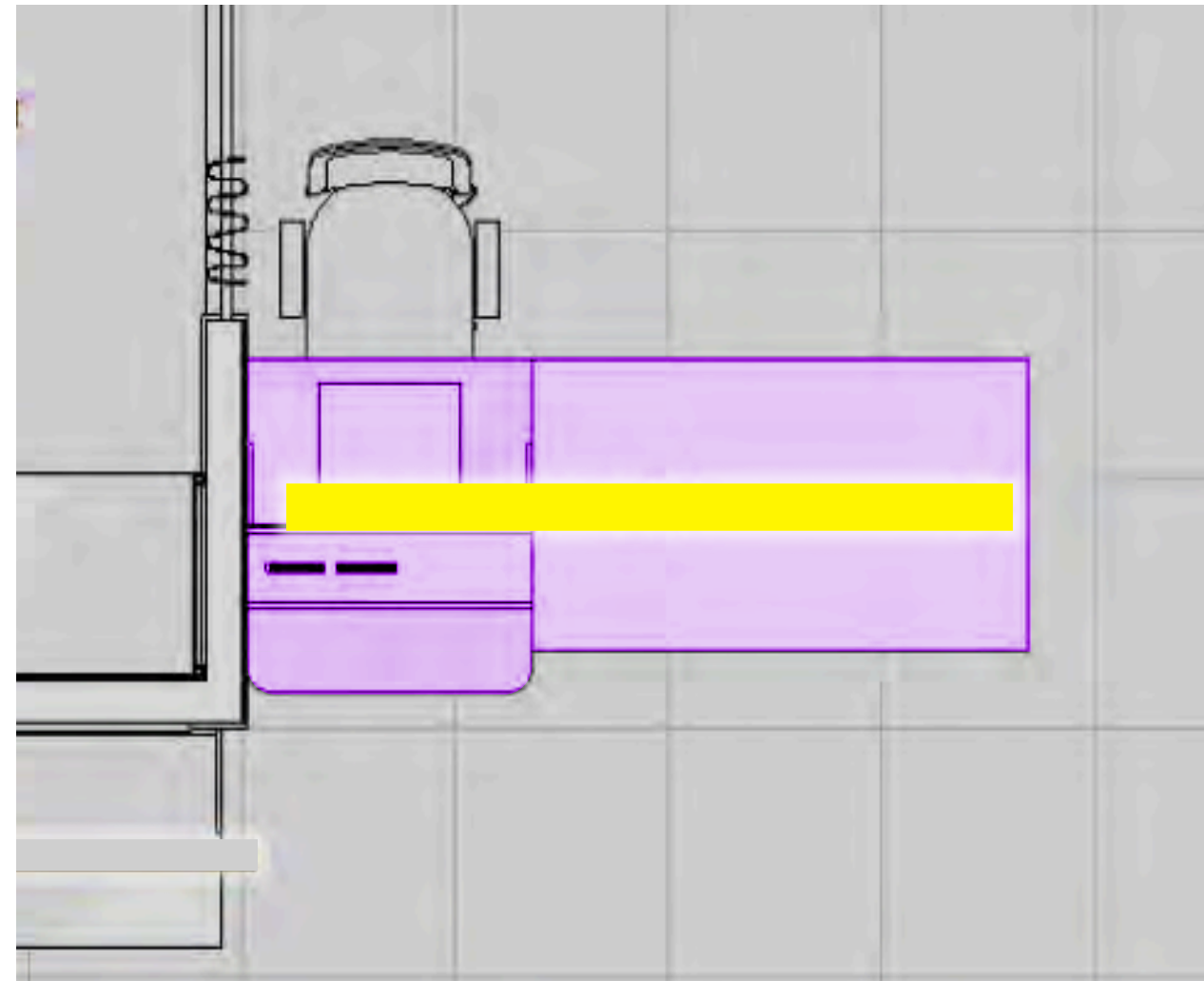

Стол выдачи заказов

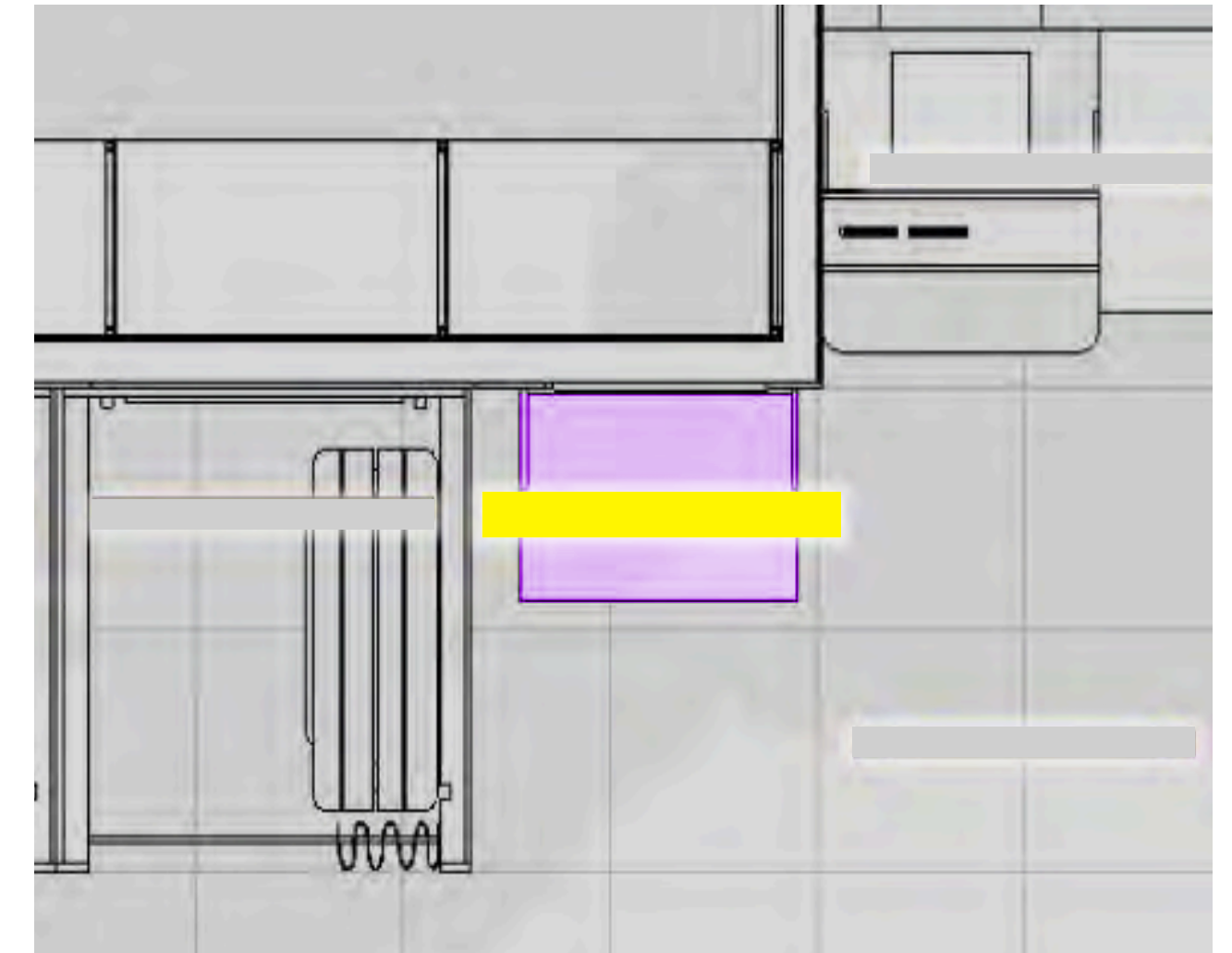

Стол проверки товаров

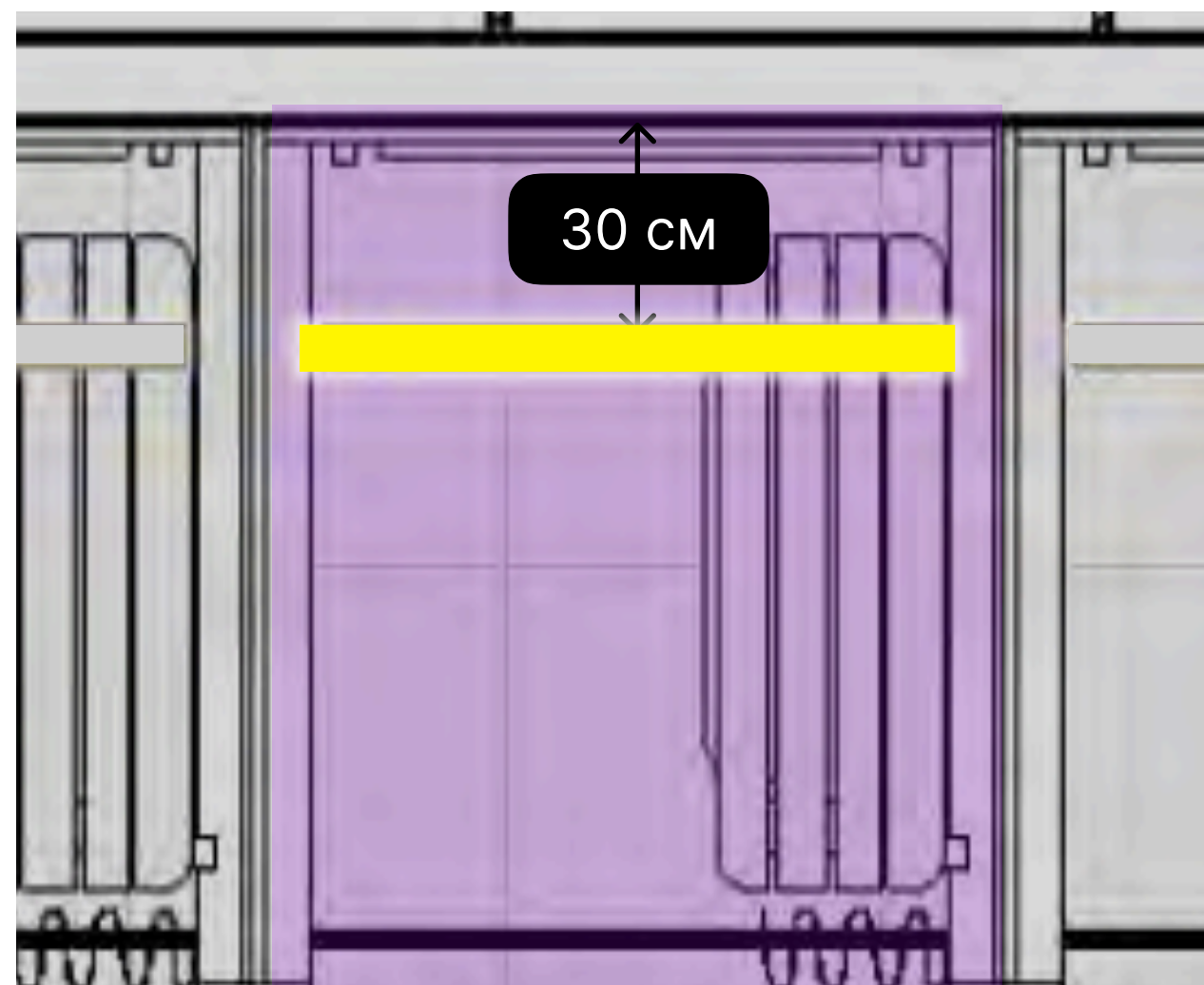

Примерочные



Детский уголок

# Экран для рекламы

Если планируете в будущем установить такой экран, продумайте место для него на этапе ремонта.

Важно оставить отступ от бренд-стен и не перекрывать элементы брендирования

[узнать больше про экран](#)



# Где разместить

Если эти варианты не подходят для вашей планировки, согласуйте другое место с представителями Wildberries



Справа или слева от бренд-стены

Такой вариант можно использовать, если расстояние от стола менеджера до стены не больше 300 см.

Выравнивайте экран по высоте с фартуком



Сбоку от стола менеджера

Разместите экран на высоте 230 см от пола и поверните под углом 30–45 градусов. Углы экрана и стола выровняйте по одной линии

# Камеры

Камеры видеонаблюдения должны быть в каждом пункте выдачи. Они помогают следить за порядком и безопасностью.

Важно, чтобы камера фиксировала все действия с товаром: как менеджер принимает коробки и раскладывает товар на складе, как выдаёт заказ покупателю, как покупатель распаковывает и проверяет товар, как менеджер оформляет отказ, возврат, подготавливает товар к возврату или отправляет товар на утилизацию.

Запись пригодится, если возникнет спорная ситуация

[узнать больше про камеры](#)

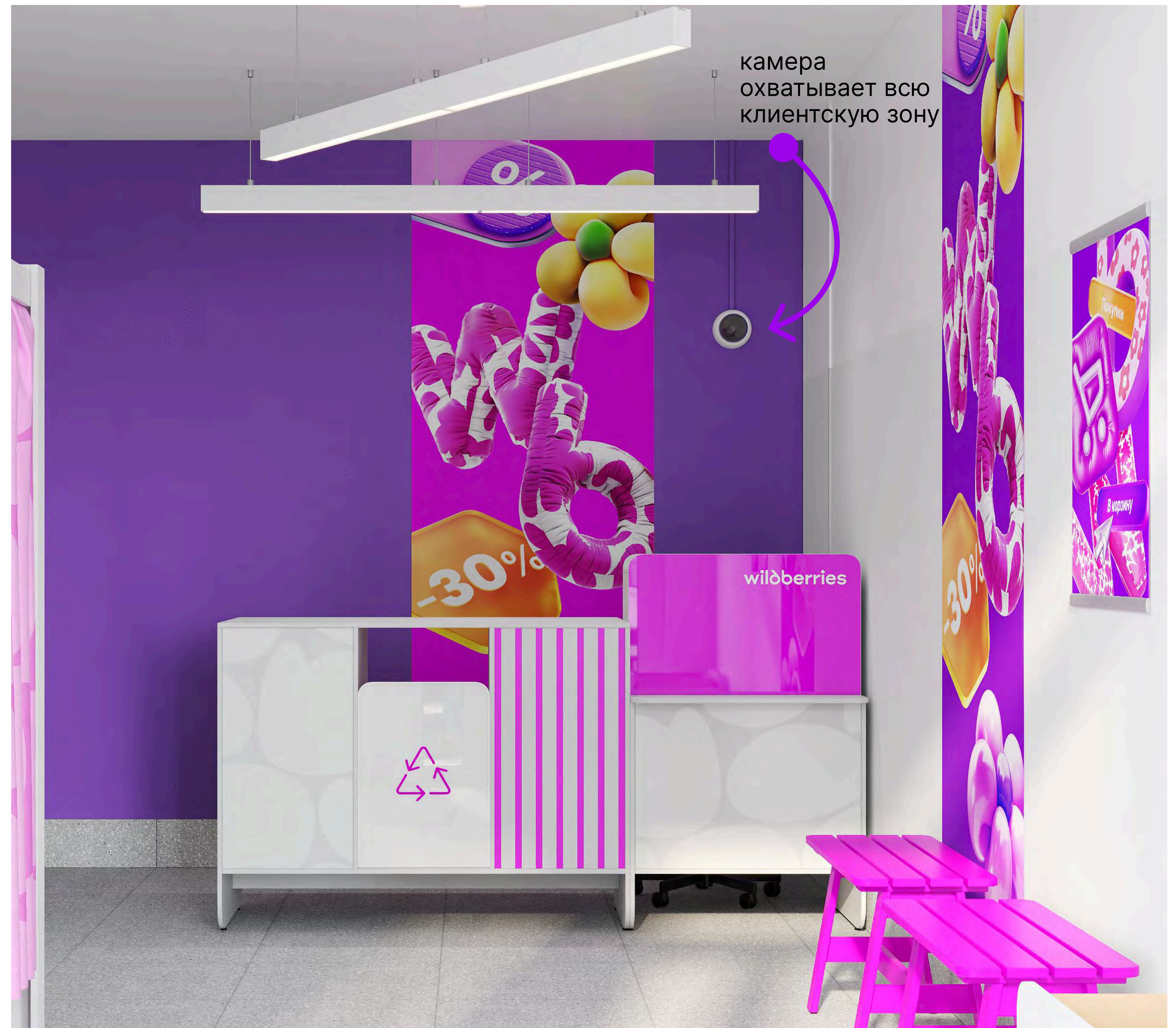

# Где разместить

Камера в клиентской зоне может быть размещена ниже 230 см, только если съёмка попадает внутрь примерочных

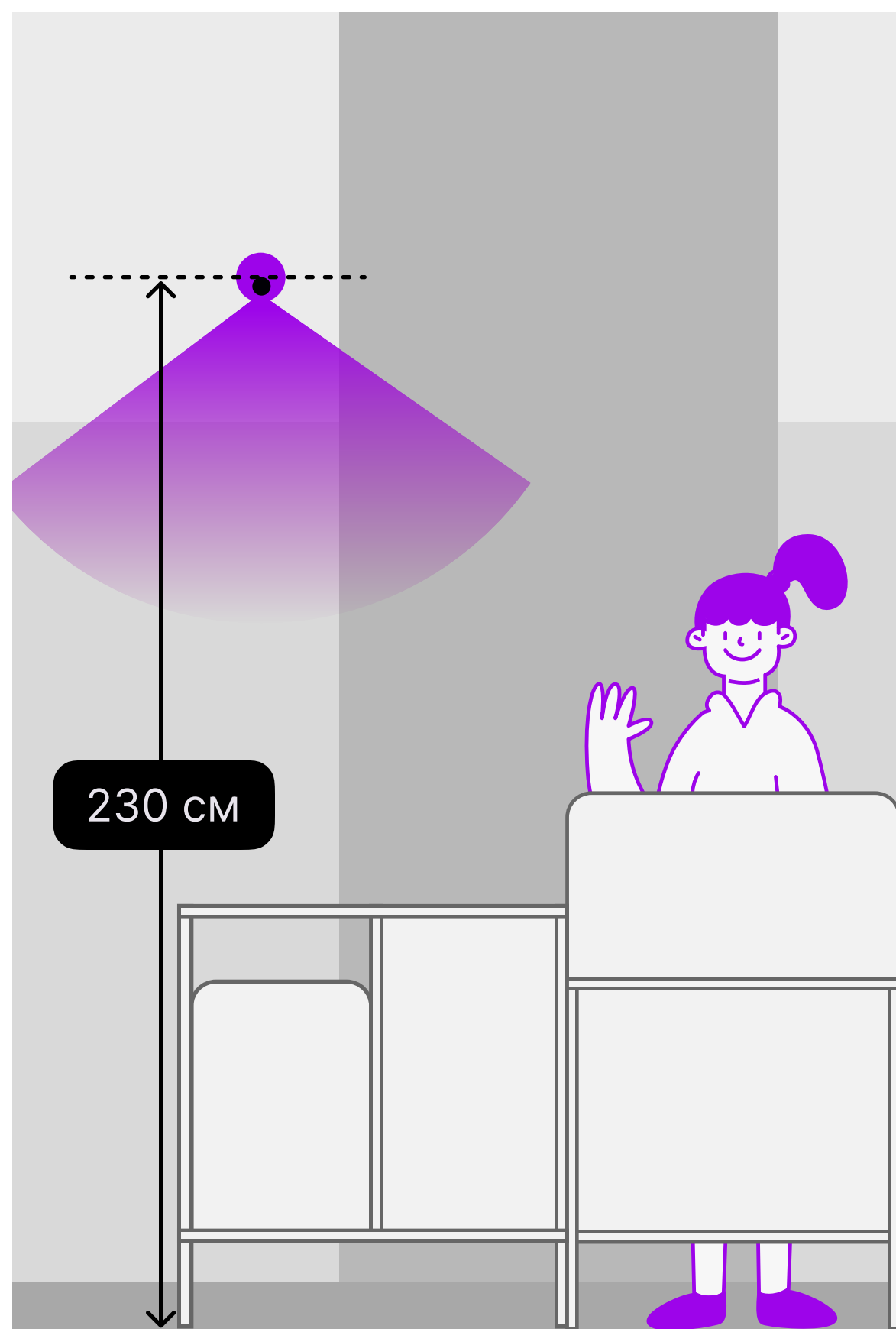

Сбоку от стола  
и бренд-стены  
Высота: 230 см

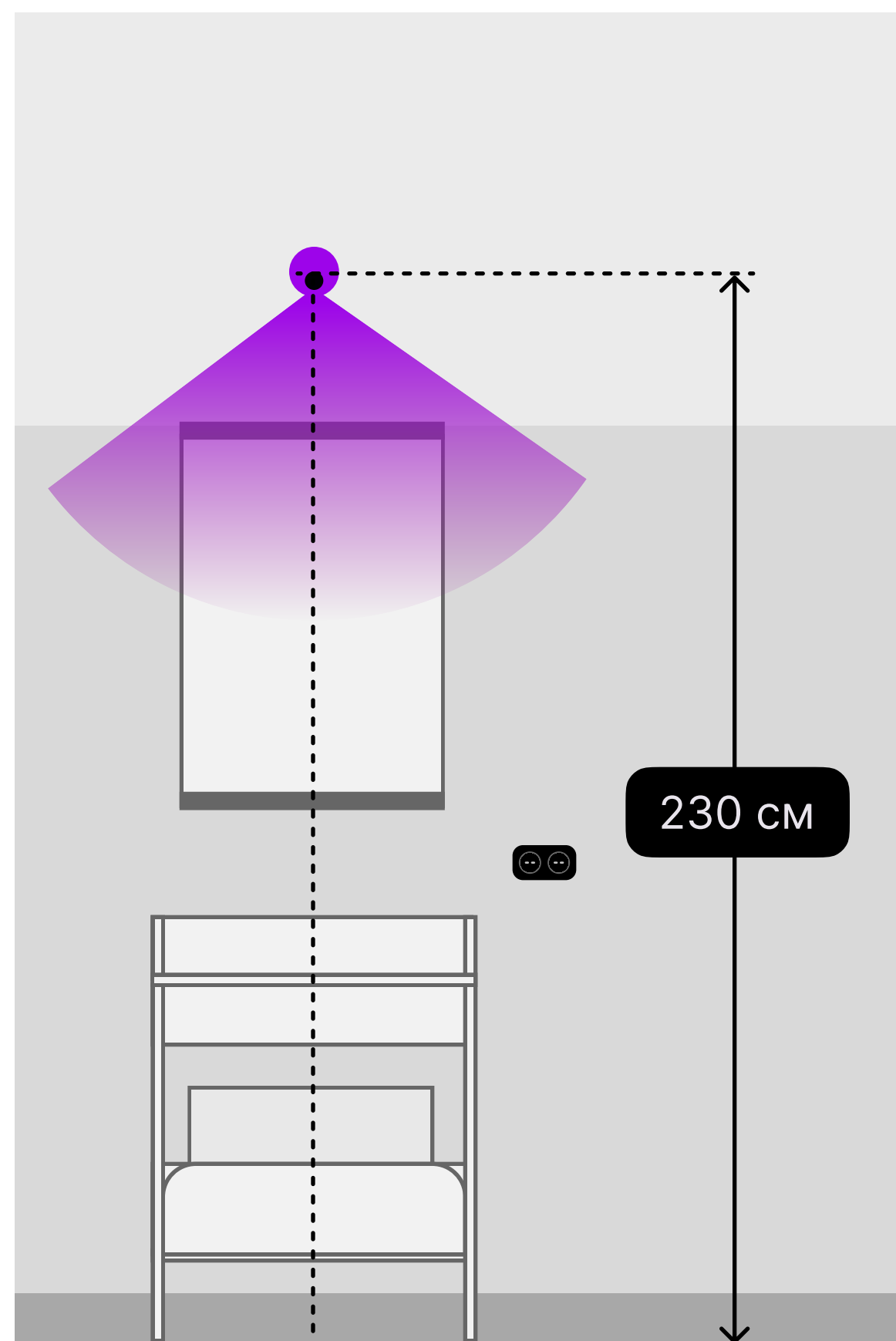

Сбоку от стола  
проверки  
Высота: 230 см

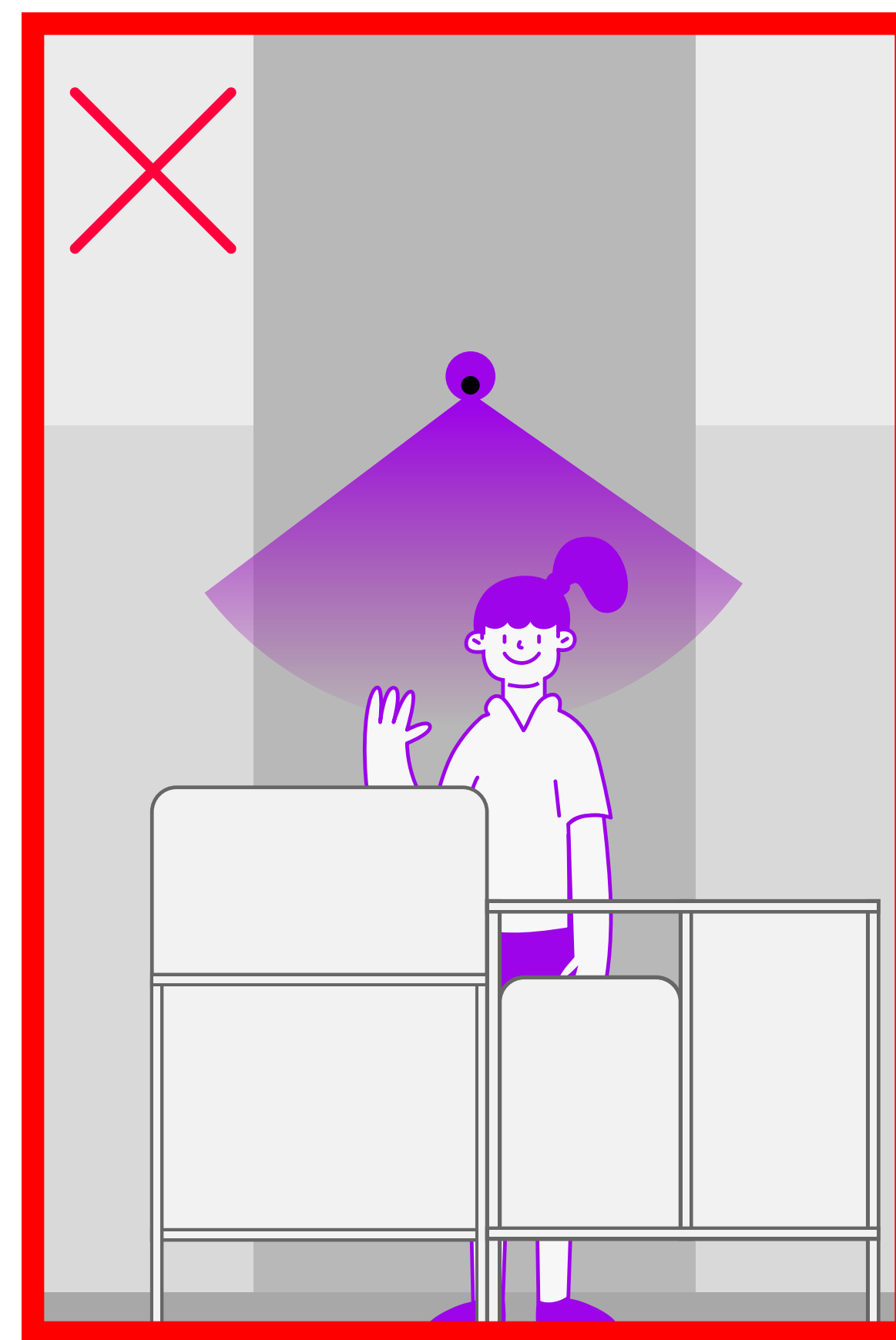

Не устанавливайте  
камеру на бренд-стене

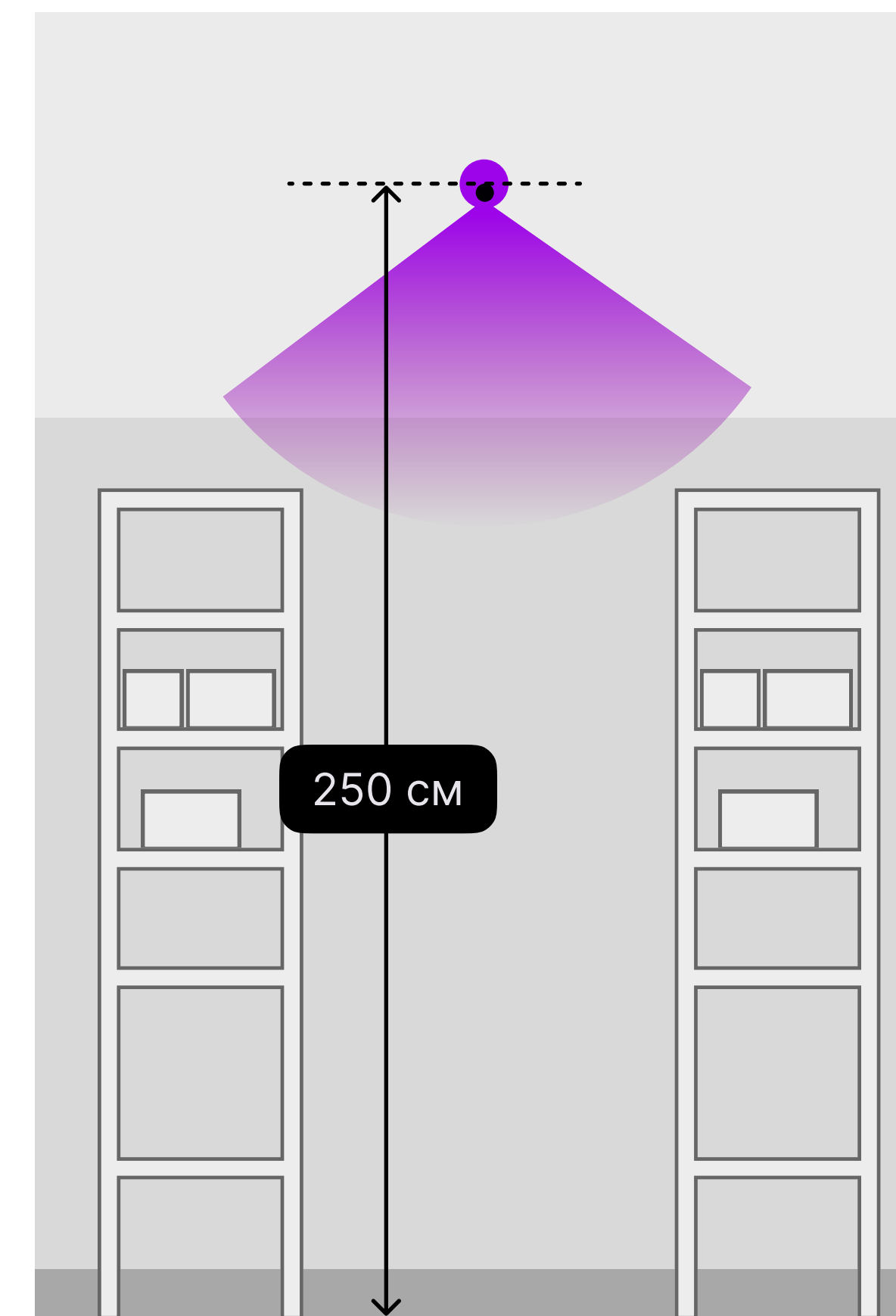

На складе  
Высота: 250 см

# Где разместить

Установите камеры так, чтобы они охватывали всю площадь пункта: в клиентской зоне и на складе. Минимальное количество камер — 3 штуки.

Если на складе проходит процесс приёмки товара и оформление возврата — наличие камеры на стол менеджера на складе обязательно.

Справа схематично показываем, где расположить камеры



# Кондиционер и тепловая завеса

Это не обязательное оборудование. Но тут важно смотреть на условия в помещении. Если они не очень комфортны, то стоит задуматься над установкой.

Здорово, если внешний блок не будет выходить на главный фасад здания. Главное — согласуйте это с владельцем помещения и управляющей компанией.

Отталкивайтесь от площади и выделенной мощности помещения, когда выбираете модель



Кондиционер



Тепловая завеса

# Где разместить

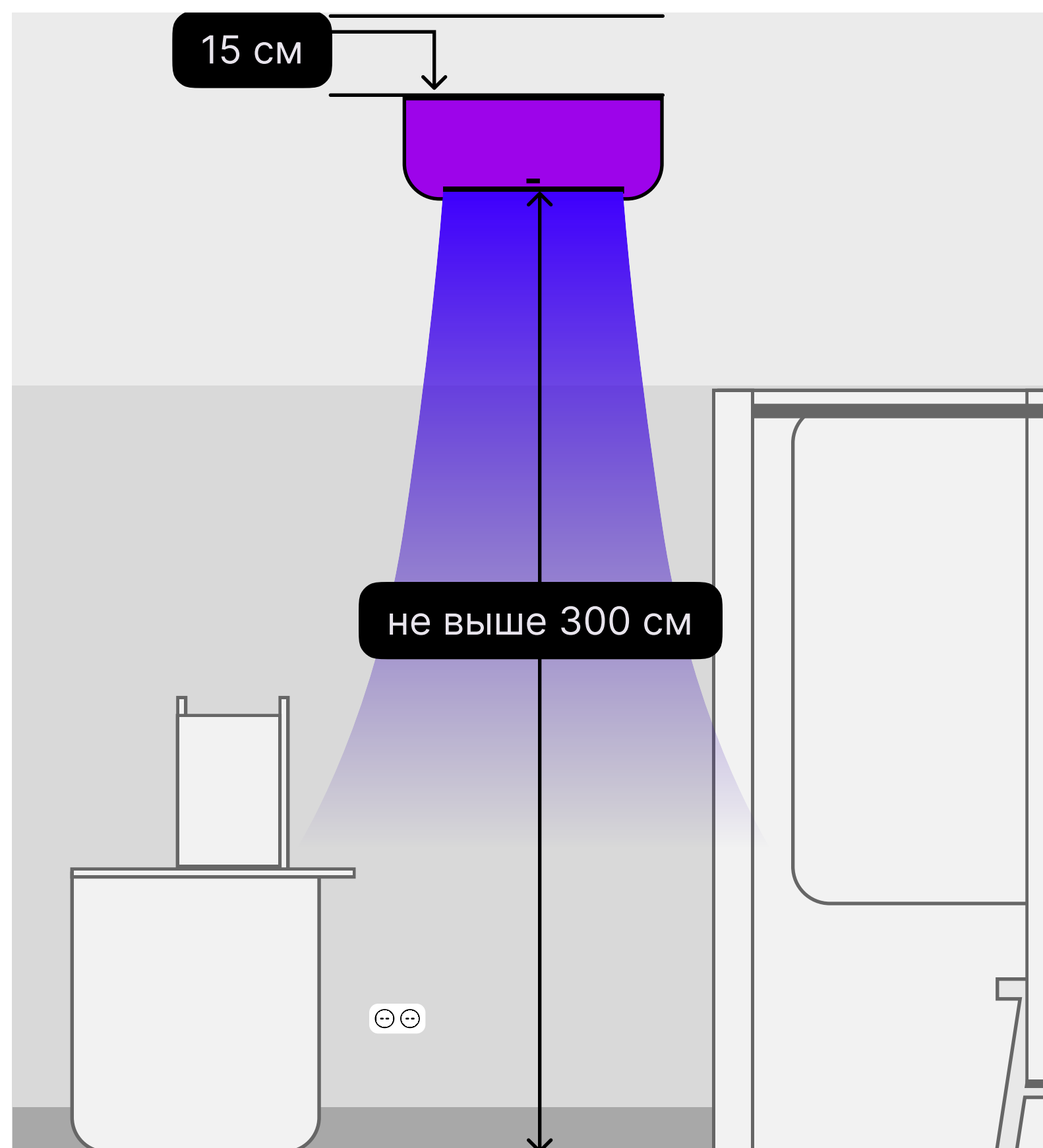

Отступите 15 см от отделки потолка, но не размещайте кондиционер выше, чем в 300 см от пола

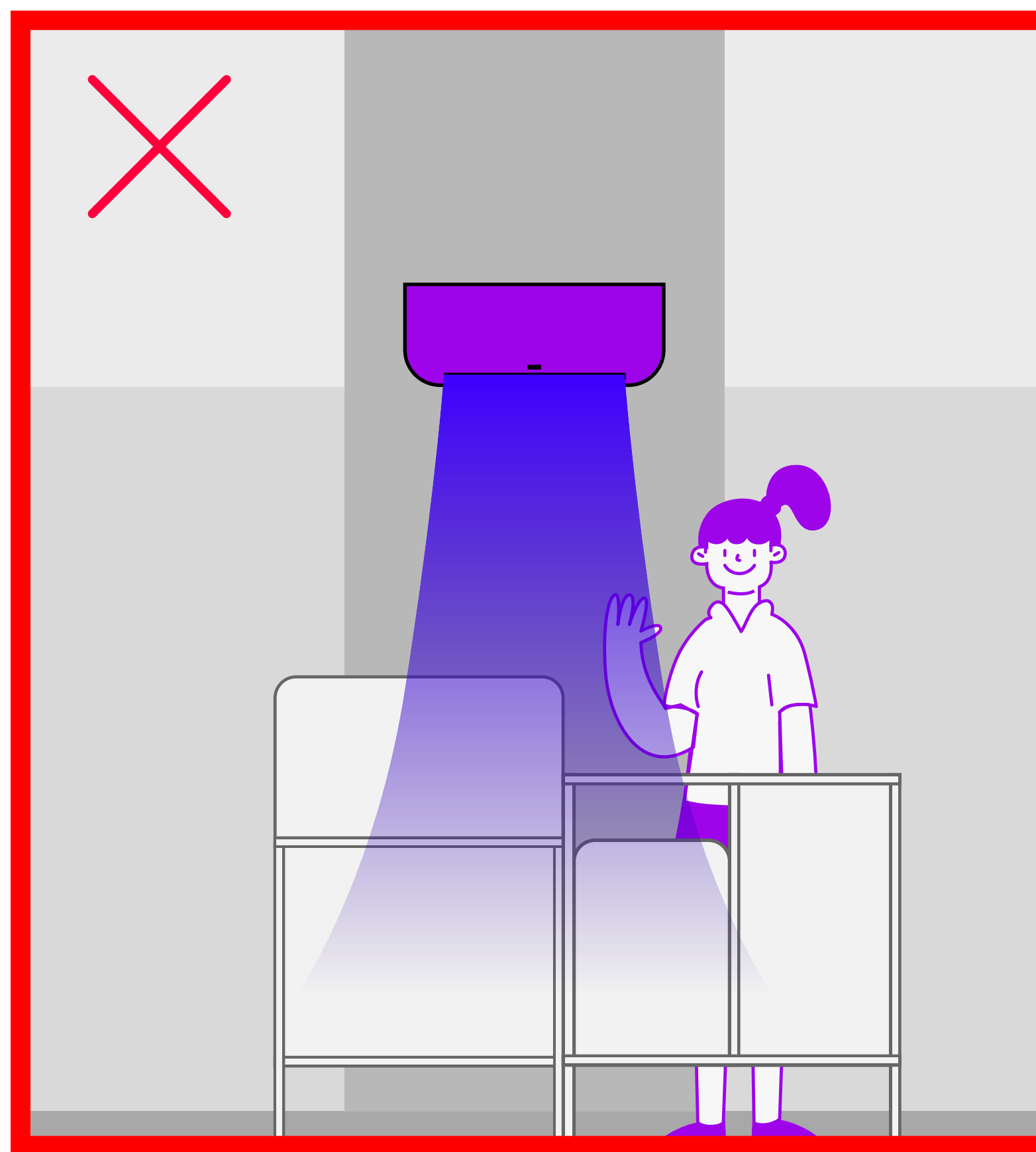



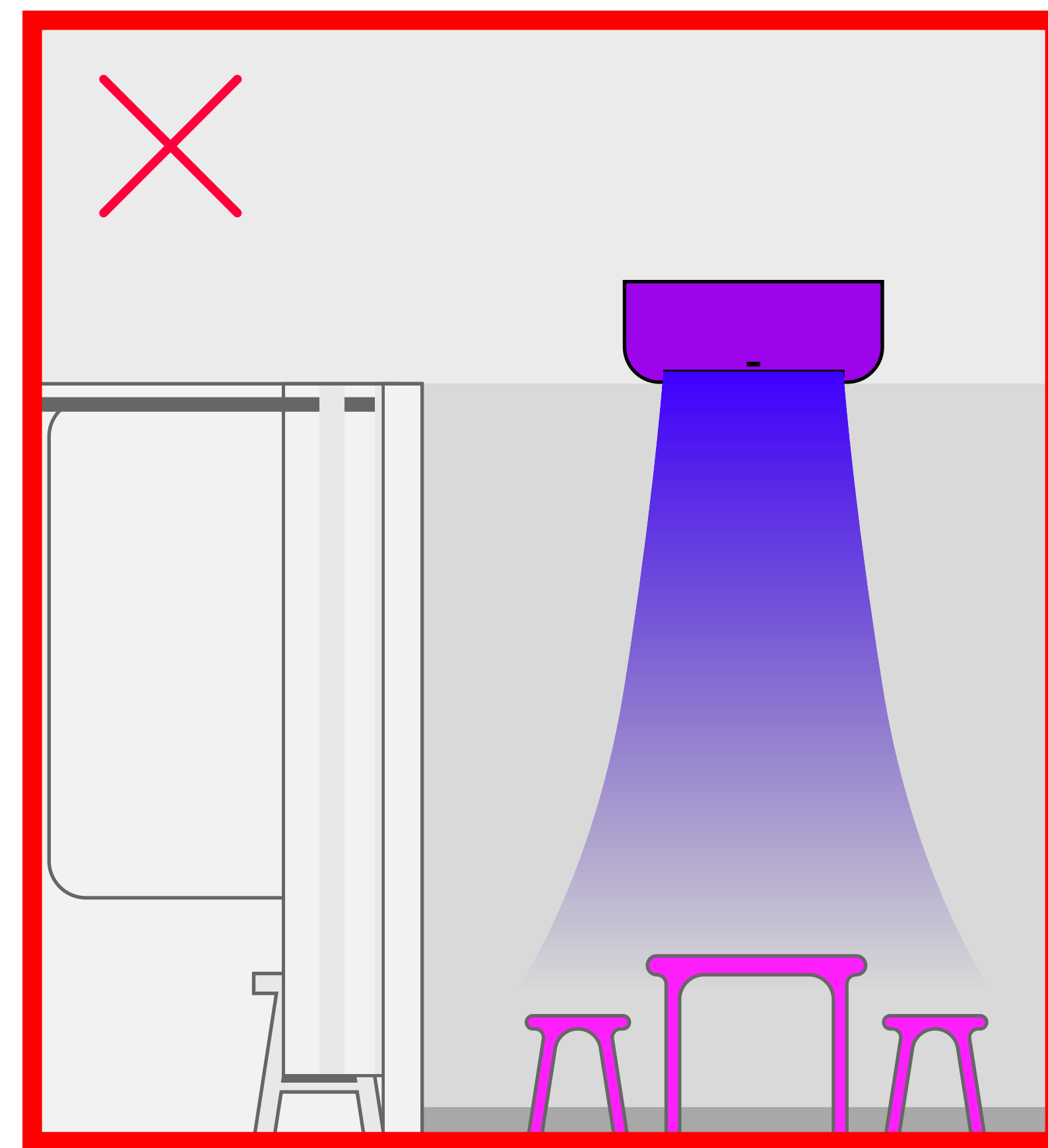

Не ставьте кондиционер там, где подолгу находятся люди, чтобы менеджер и посетители не болели

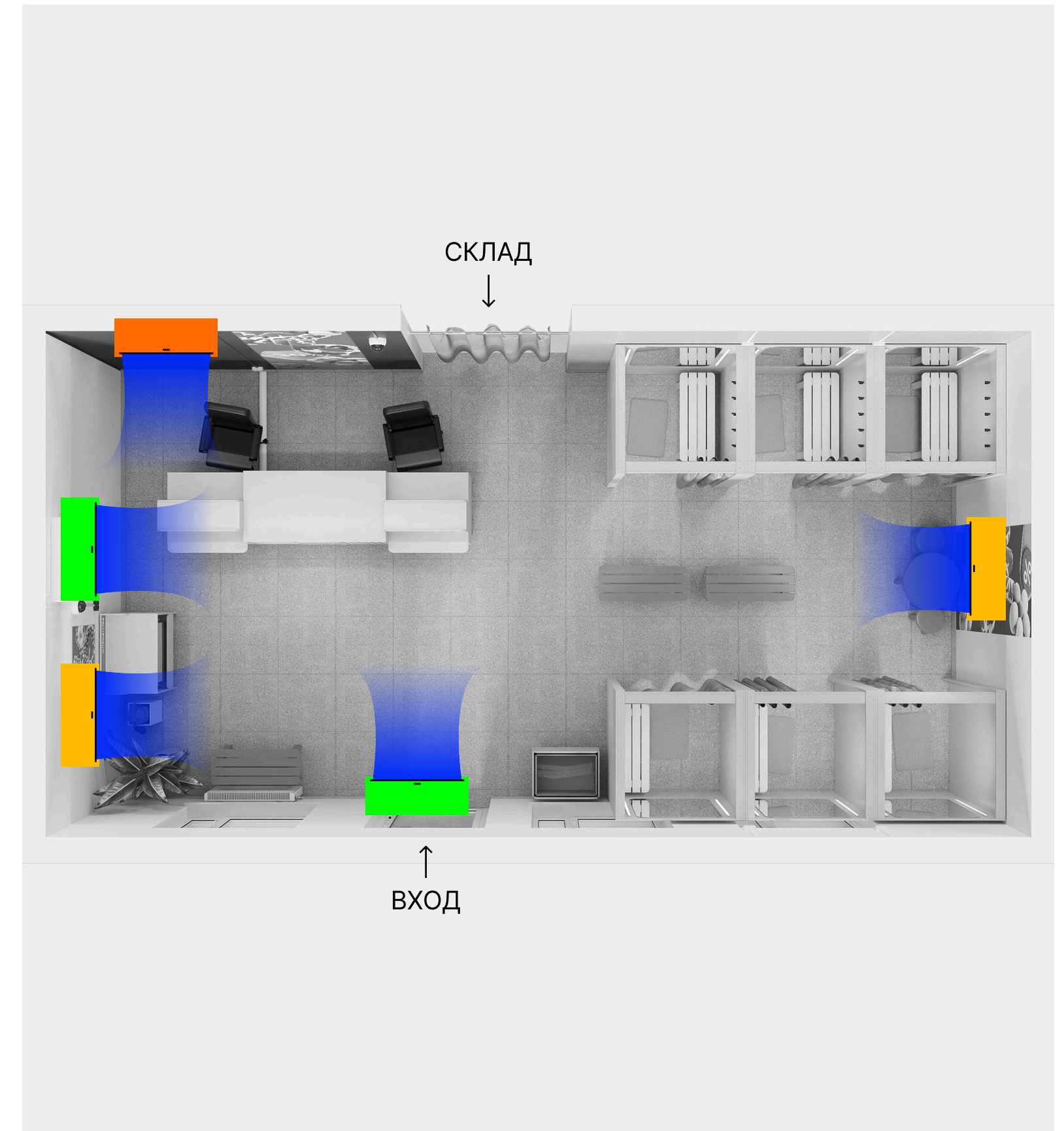
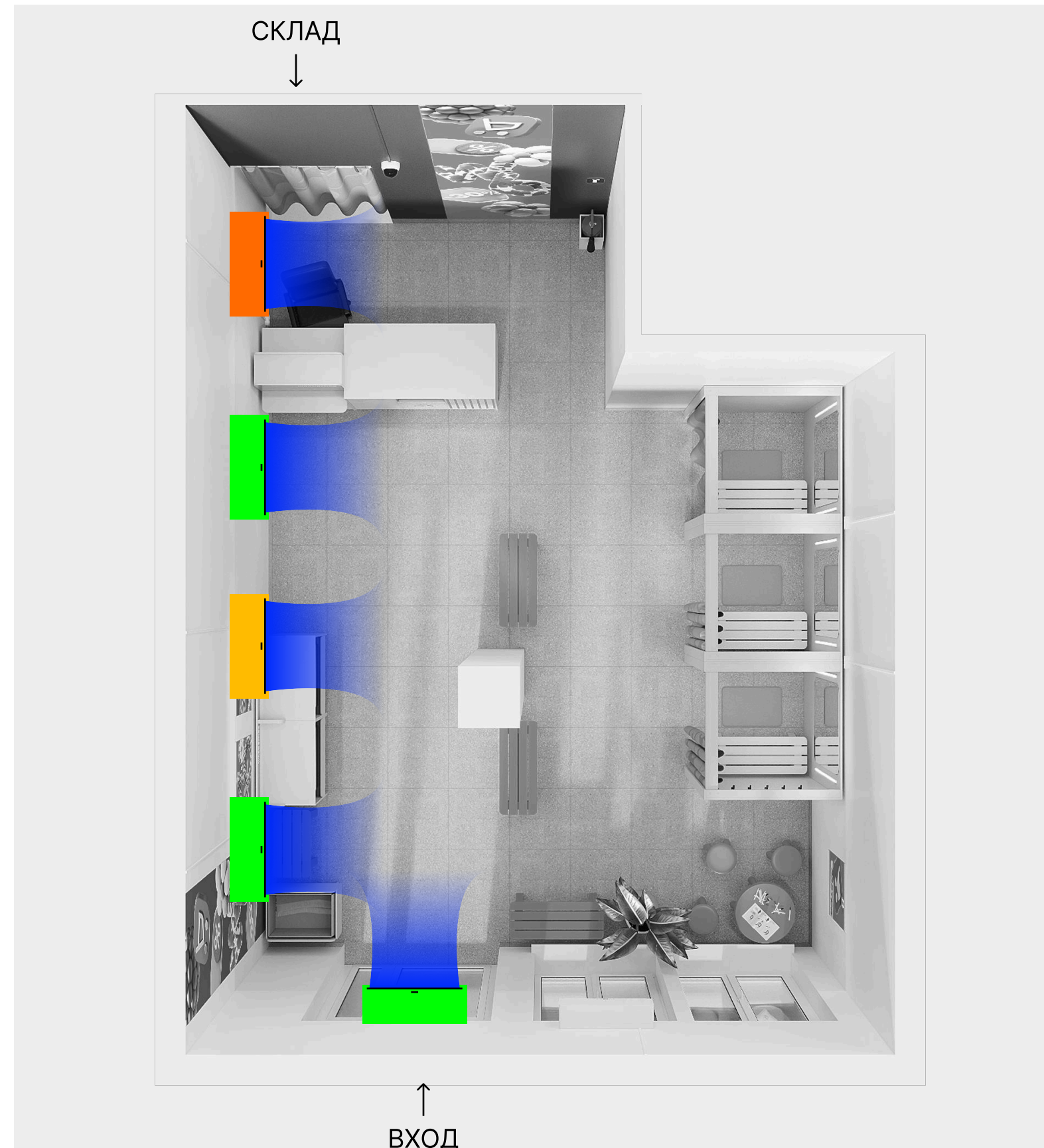

Места на стене над рабочим столом, примерочными и детской зоной не подходят для кондиционера

# На какой стене установить



-  — Идеально
-  — Нормально
-  — Не подходит

# Где разместить тепловую завесу

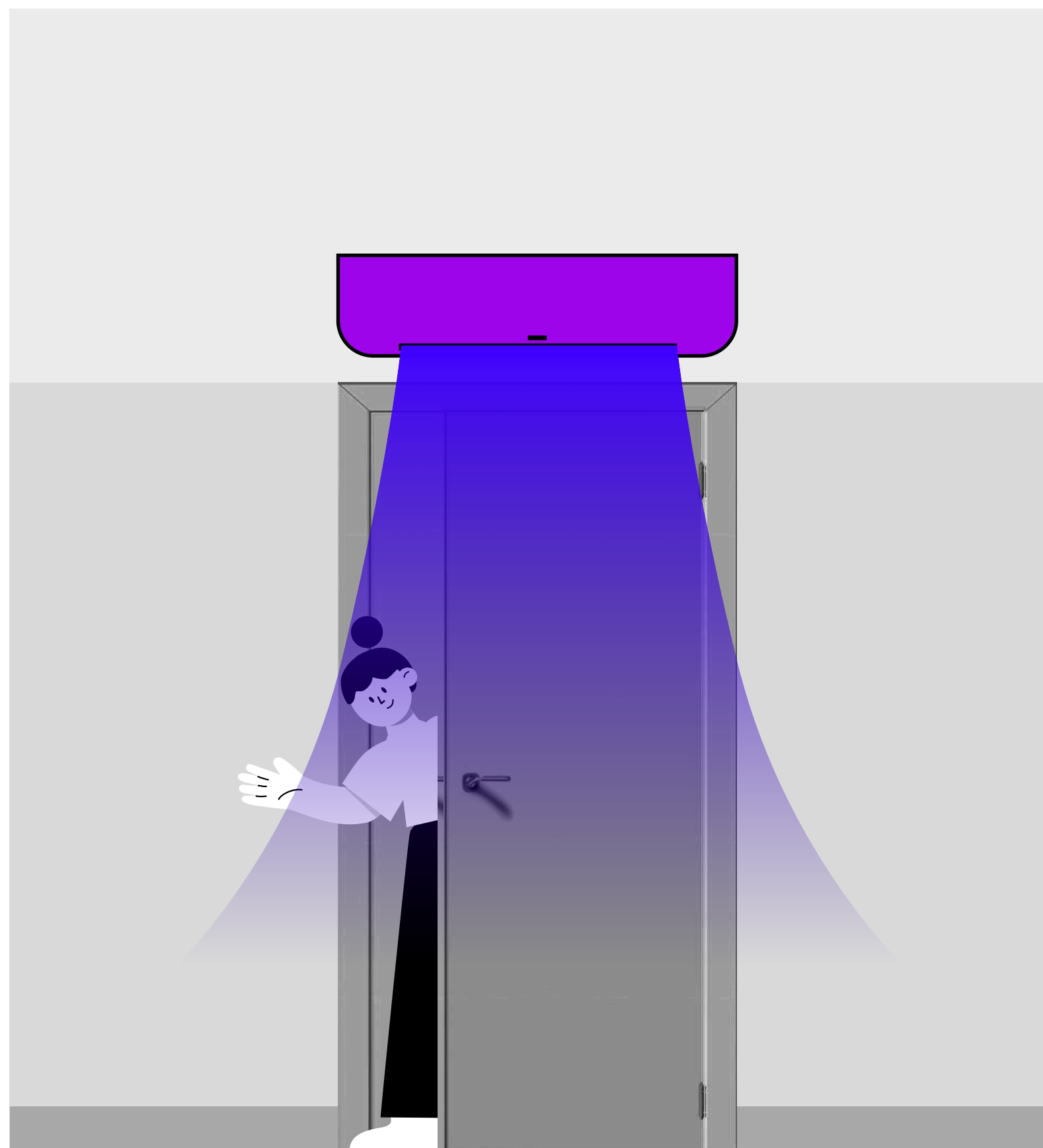

Над входной дверью  
в тамбурах и помещениях

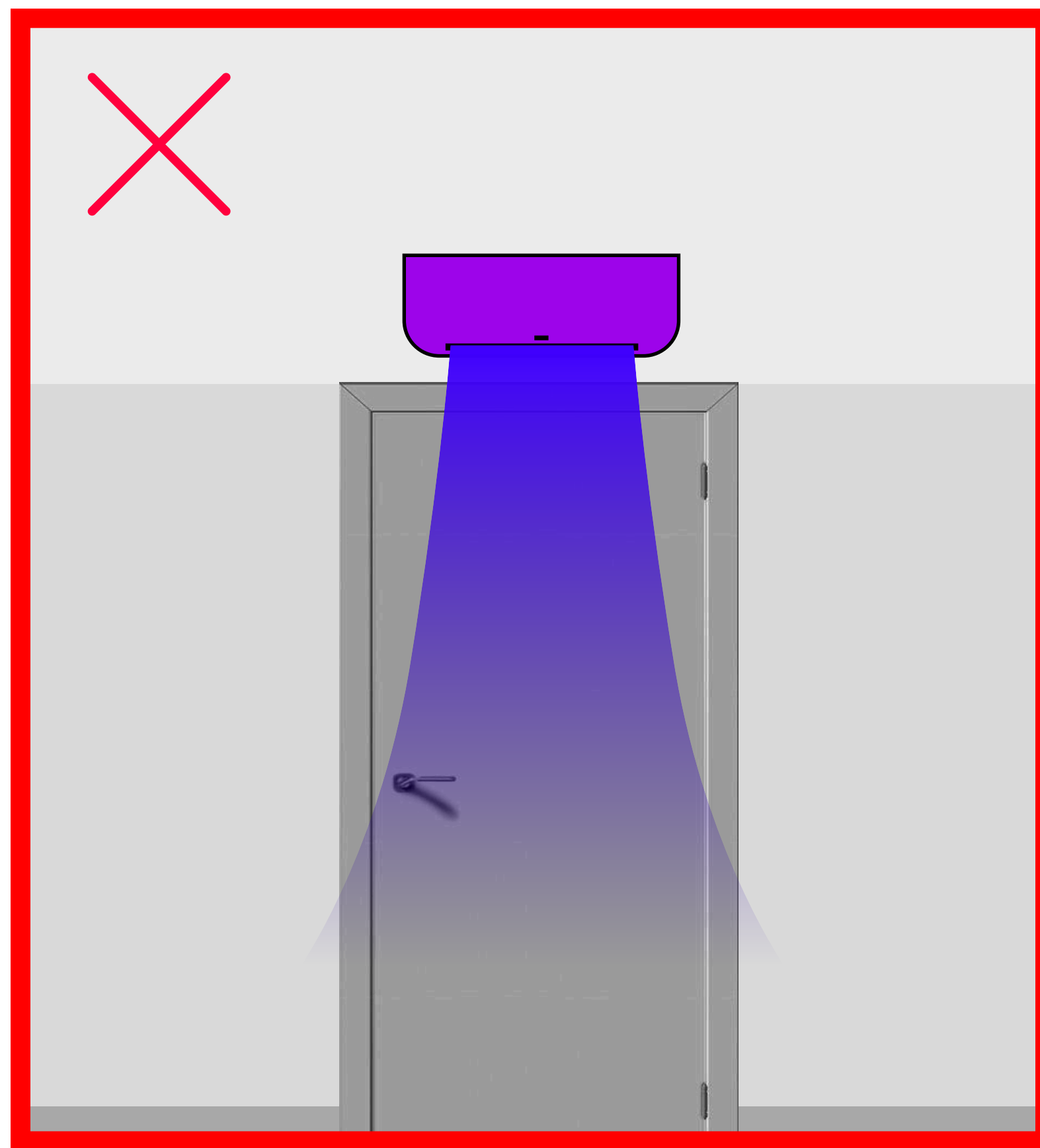

Дверь не должна быть шире,  
чем тепловая завеса, иначе  
холодный воздух попадёт внутрь

# Батареи

Чтобы в пункте выдачи не было слишком жарко или холодно, лучше установить алюминиевые батареи с возможностью регулировать температуру.

Когда выбираете тип, ориентируйтесь на высоту подоконника — батарея не должна выходить за его пределы



# Где разместить

Установите батарею под каждым окном выше уровня плинтуса.

Отталкивайтесь от площади, когда выбираете модель. Если помещение большое, берите более мощную.

Покрасьте батареи в цвет стен



# Двери

Нужны для изолированных помещений, например туалетной комнаты



# Какие выбрать

Глухие, с наличниками  
и без декора. Цвет в тон стены:  
белый или светло-серый.

Ручка простой формы: чёрная,  
серая или в цвет двери



# Если дверь на акцентной стене

Если дверь находится на акцентной стене, покрасьте её в тот же цвет — так она не будет перетягивать на себя внимание

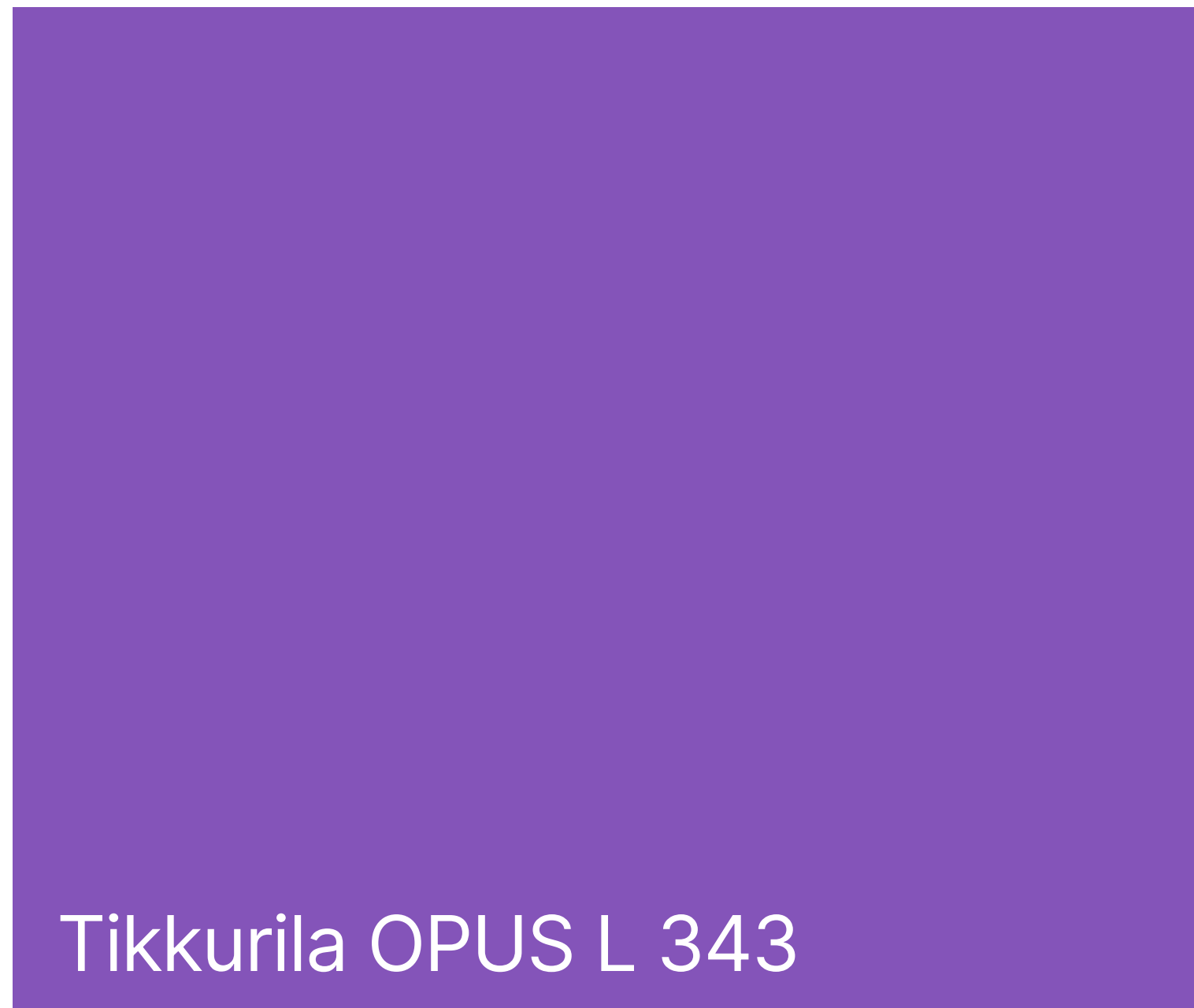

# Пожарная безопасность

Продумайте всё заранее — это важно. В экстренной ситуации клиенты и сотрудники должны быстро найти выход и нужное оборудование.

Эвакуационные выходы должны вести на улицу или в безопасную зону. А двери на путях эвакуации должны открываться по направлению выхода из здания.

Все требования зафиксированы в 89 статье Федерального закона № 123



Не загромождайте выход из помещения.

# Оборудование



## Огнетушители

По 1 порошковому в каждом помещении и 1 углекислотный рядом с силовым щитом

Рядом с каждым на высоте 1,7 м — специальная наклейка



## Табличка «Выход»

Такая должна быть над каждым выходом на улицу



## Датчики дыма

Нужны на складе и в клиентской зоне, чтобы быстро обнаружить возгорание



## Пожарный извещатель

Разместите возле входной двери на высоте 1,5 метра от пола и на расстоянии 0,75 м от любого оборудования или мебели. Не устанавливайте на акцентной стене



## Блок аварийного освещения

В каждом отдельном помещении внутри ПВЗ оборудуйте хотя бы 1 светильник блоком аварийного питания, который сможет работать не меньше 1 часа без электричества



## Документы

— журнал учёта огнетушителей  
— инструкция по пожарной безопасности  
— журнал противопожарного инструктажа  
— приказ о назначении ответственного за пожарную безопасность

# Мебель и оборудование в клиентской зоне

- 01 Стол менеджера
- 02 Стол выдачи
- 03 Стол проверки товара
- 04 Примерочная
- 05 Скамейка
- 06 Зеркало
- 07 Урна



ВЫХОД

# Всё начинается с коробки

Это рабочий материал  
для пунктов выдачи.

В коробках привозят заказы,  
отправляют возвраты,  
собирают мусор.

Мы взяли за основу габариты  
коробки и спроектировали  
под них удобную мебель

 Перерабатываем  
картон

ширина: 40 см  
длина: 60 см



# Мебель и оборудование

1. Стол менеджера
2. Стол выдачи
3. Стол для проверки товаров
4. Зеркало
5. Скамейки для клиентской зоны
6. Скамейки для примерочной
7. Урна
8. Светильники в примерочную
9. Примерочная 200 см



[посмотреть чертежи](#)

# Базовая и дополнительная мебель

Без базового набора мебели не получится выдавать заказы и обслуживать покупателей. Если планируете делать зону ожидания или увеличить зону выдачи, используйте мебель из дополнительного набора



Базовый набор:

1. Стол менеджера
2. Стол выдачи
3. Стол для проверки товаров
4. Скамейка белая, 2 шт
5. Скамейка розовая
6. Урна
7. Примерочная, 2 шт

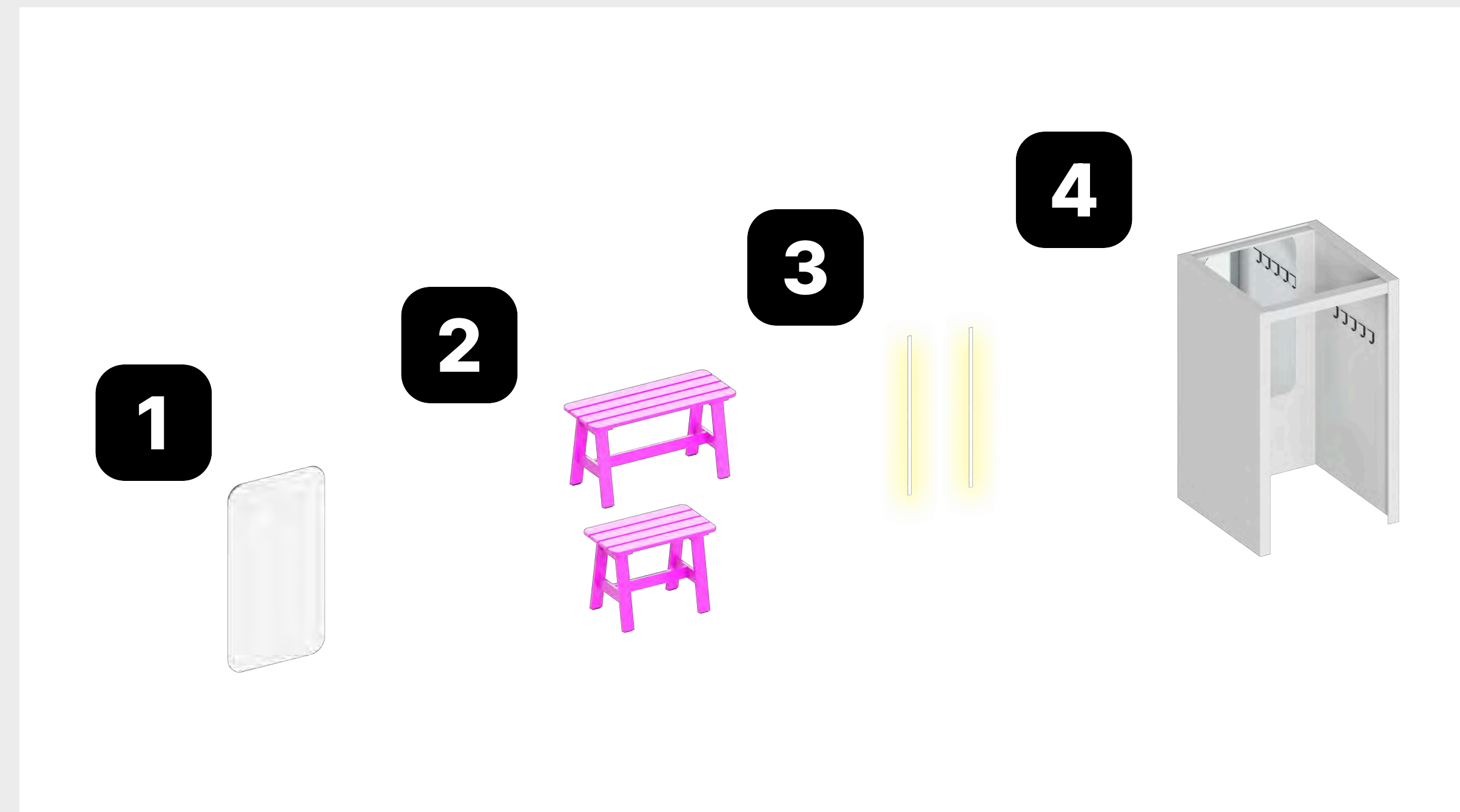

Дополнительные элементы:

1. Зеркало
2. Скамейки розовые
3. Светильники в примерочную
4. Дополнительные примерочные

# Стол менеджера

Продумали всё до мелочей: есть место для техники и печатных материалов, а на полку с внешней стороны покупатель сможет поставить пакеты и сумки

ширина: 80 см  
длина: 80 см  
высота: 128,4 см

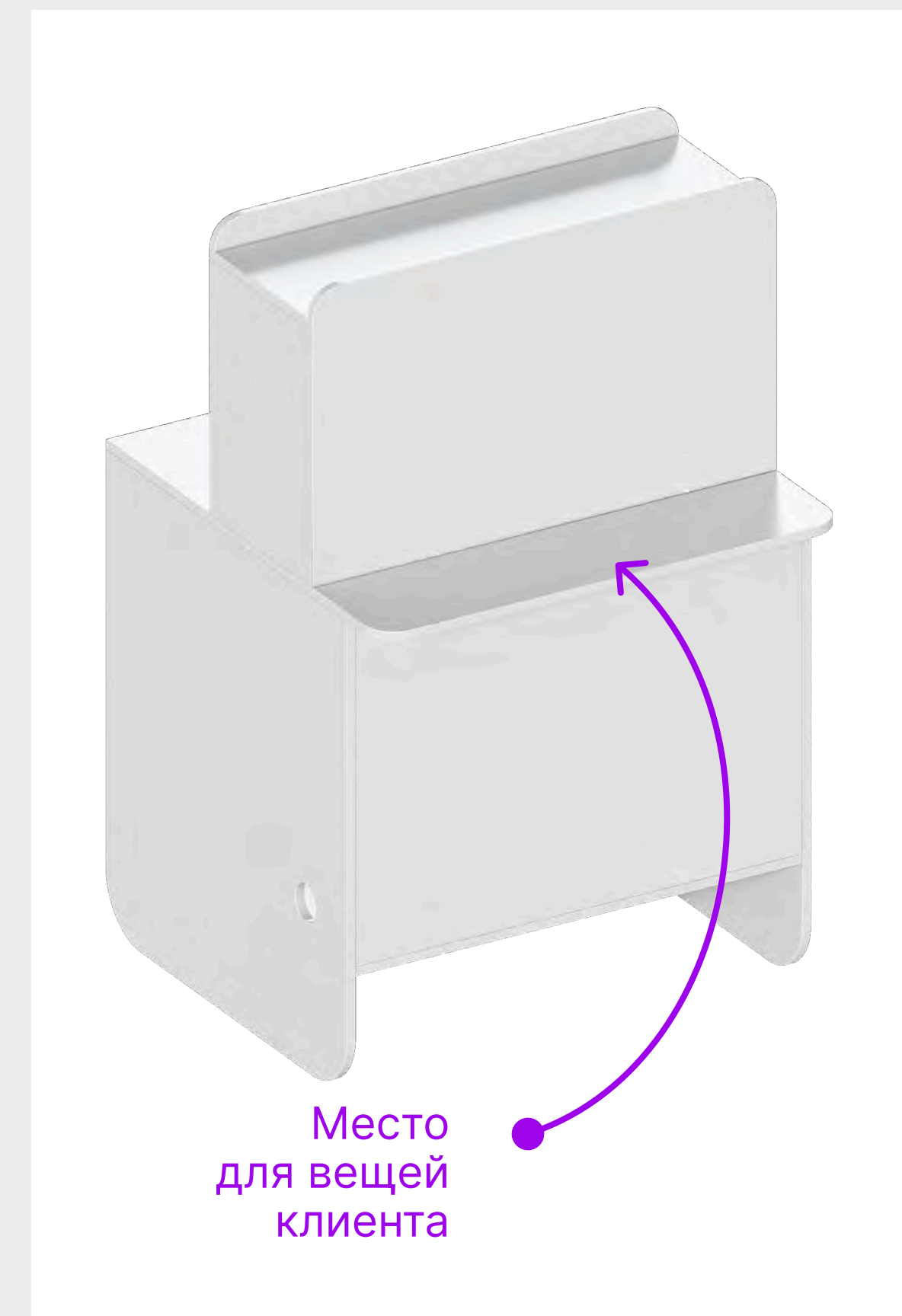
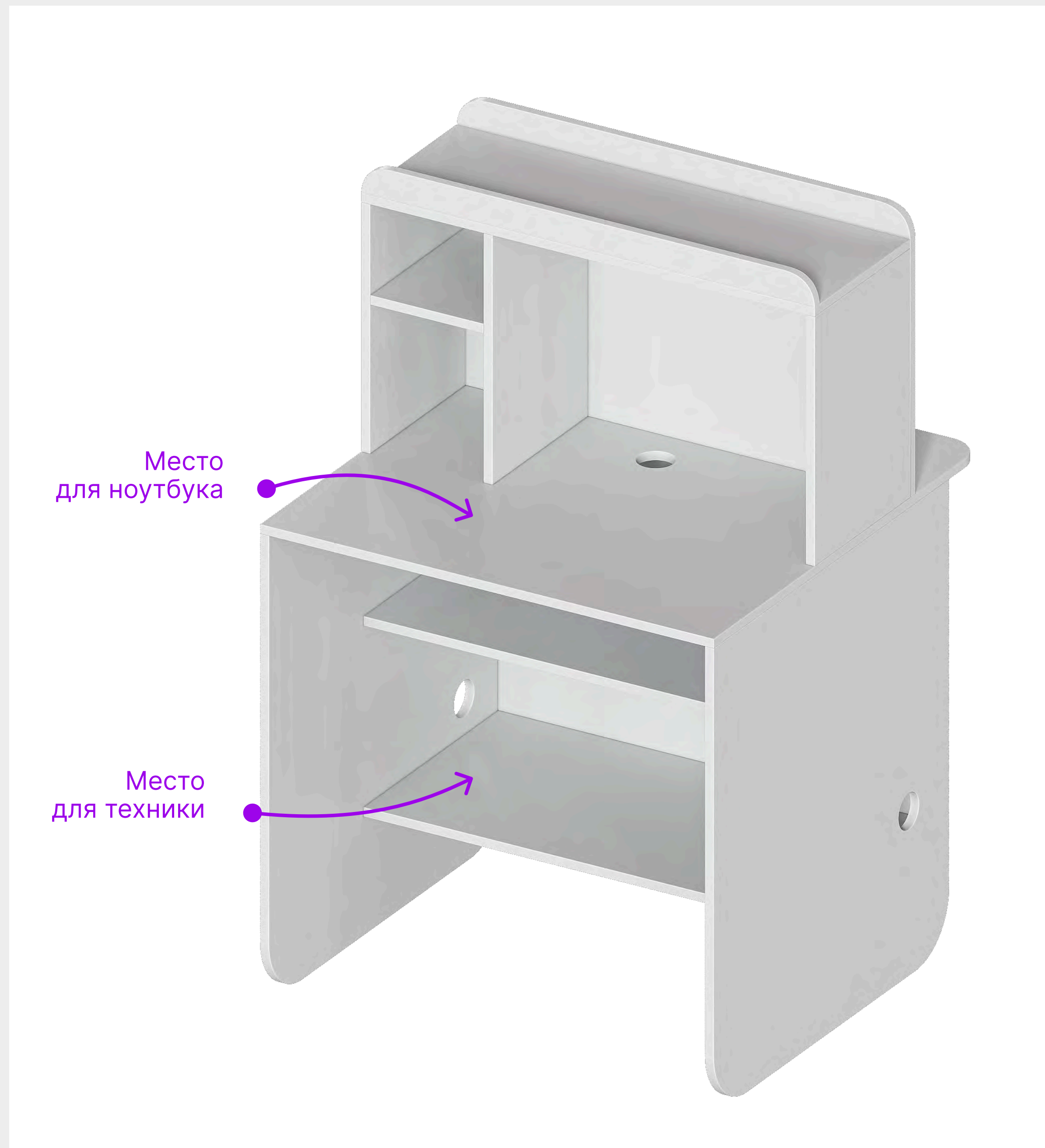

# Стул менеджера

Если менеджер работает сидя,  
купите удобный стул.

Лучше выбирать модели чёрного,  
белого, бежевого или серого цвета



# Стол выдачи

Базовый вариант,  
который подойдёт  
для узких помещений

ширина: 70 см  
длина: 96 см  
высота: 105 см

Отсек  
для пакетов

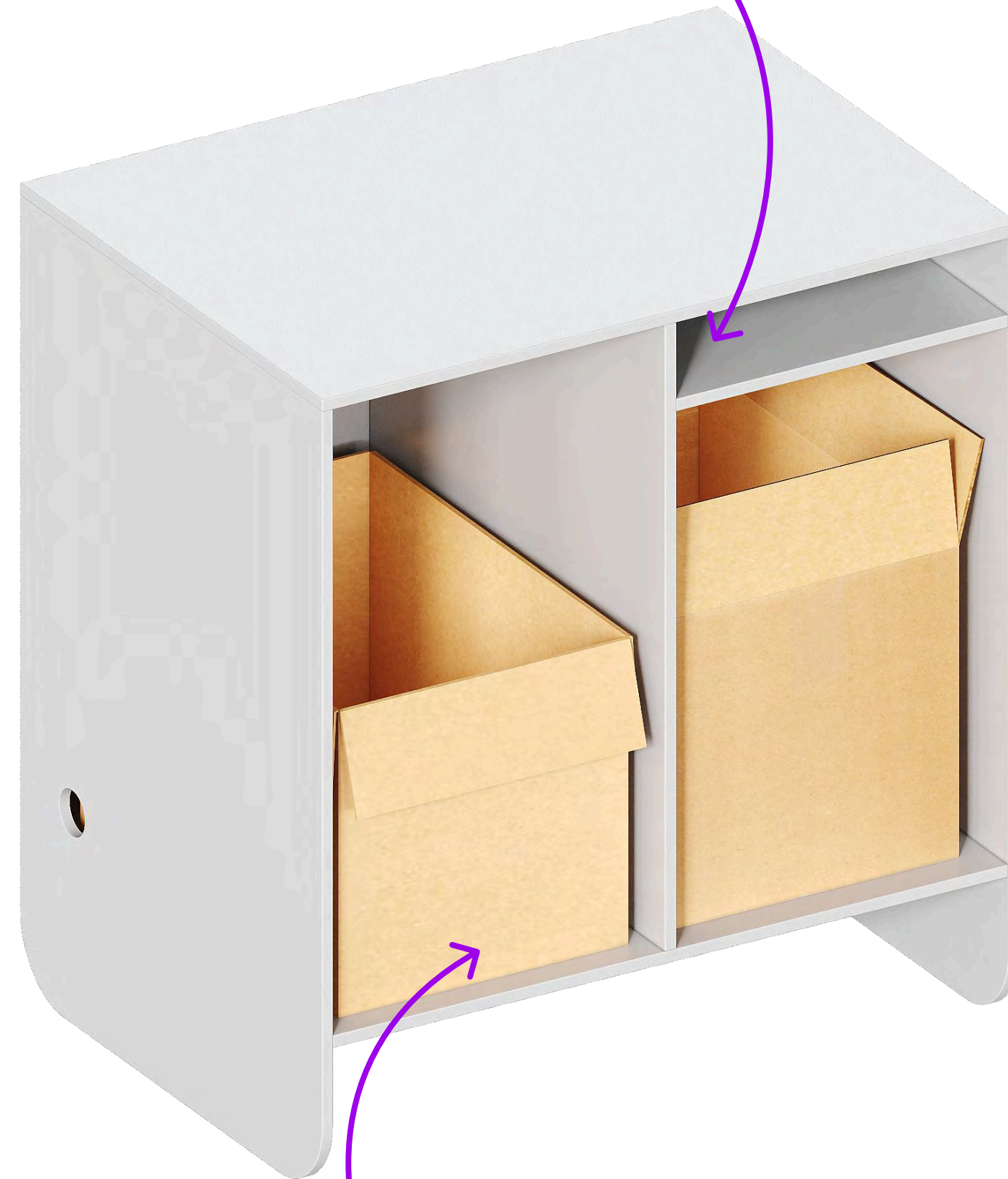
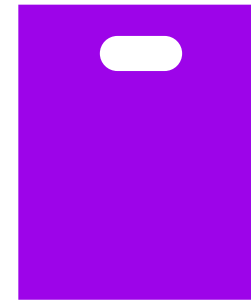

Коробка  
для мусора

Вид спереди



Урна

# Комбинации столов

Выберите удобный вариант для вашего пункта —  
всё зависит от площади, трафика и количества менеджеров

С 1 столом менеджера

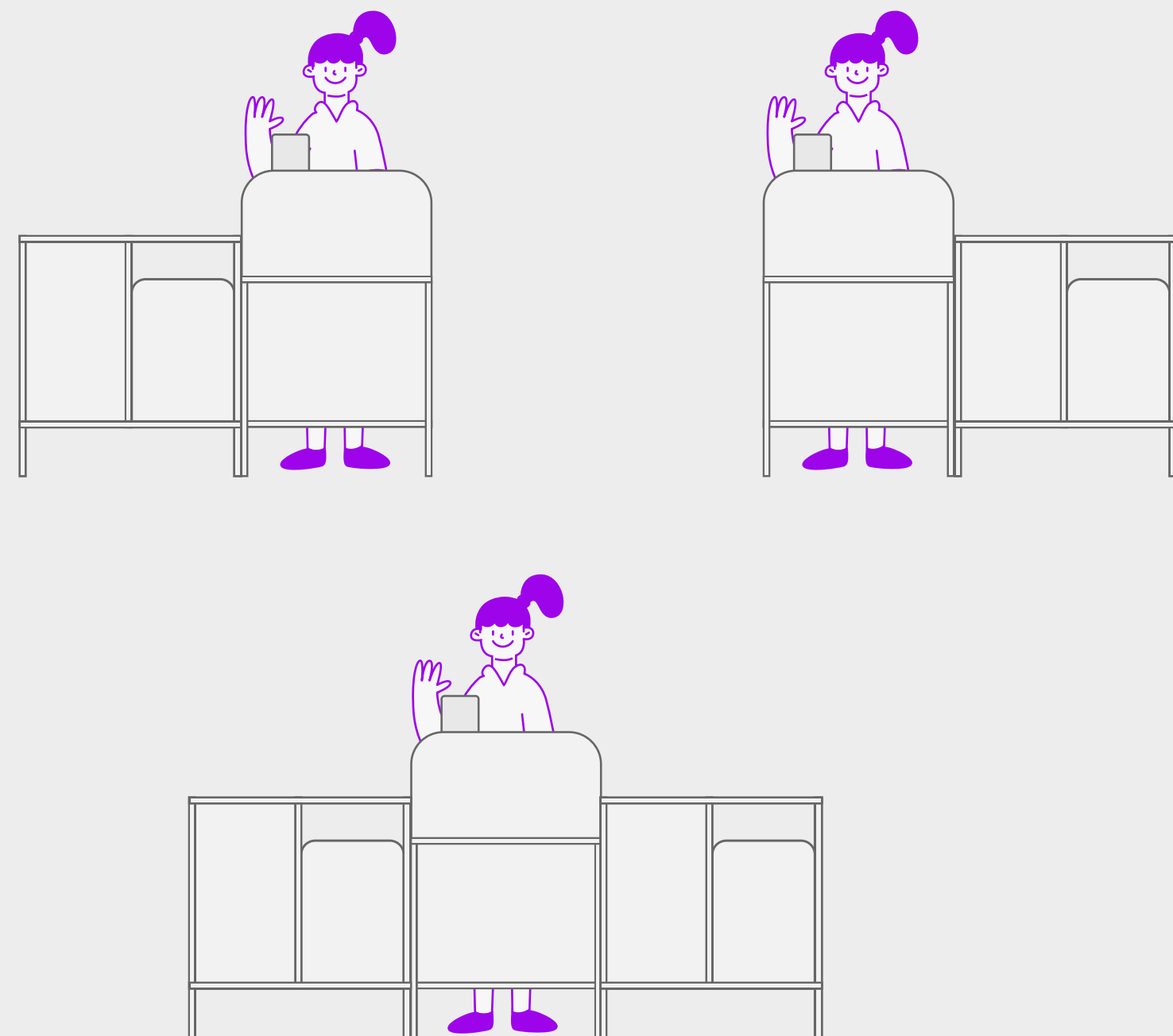

С 2 столами менеджера

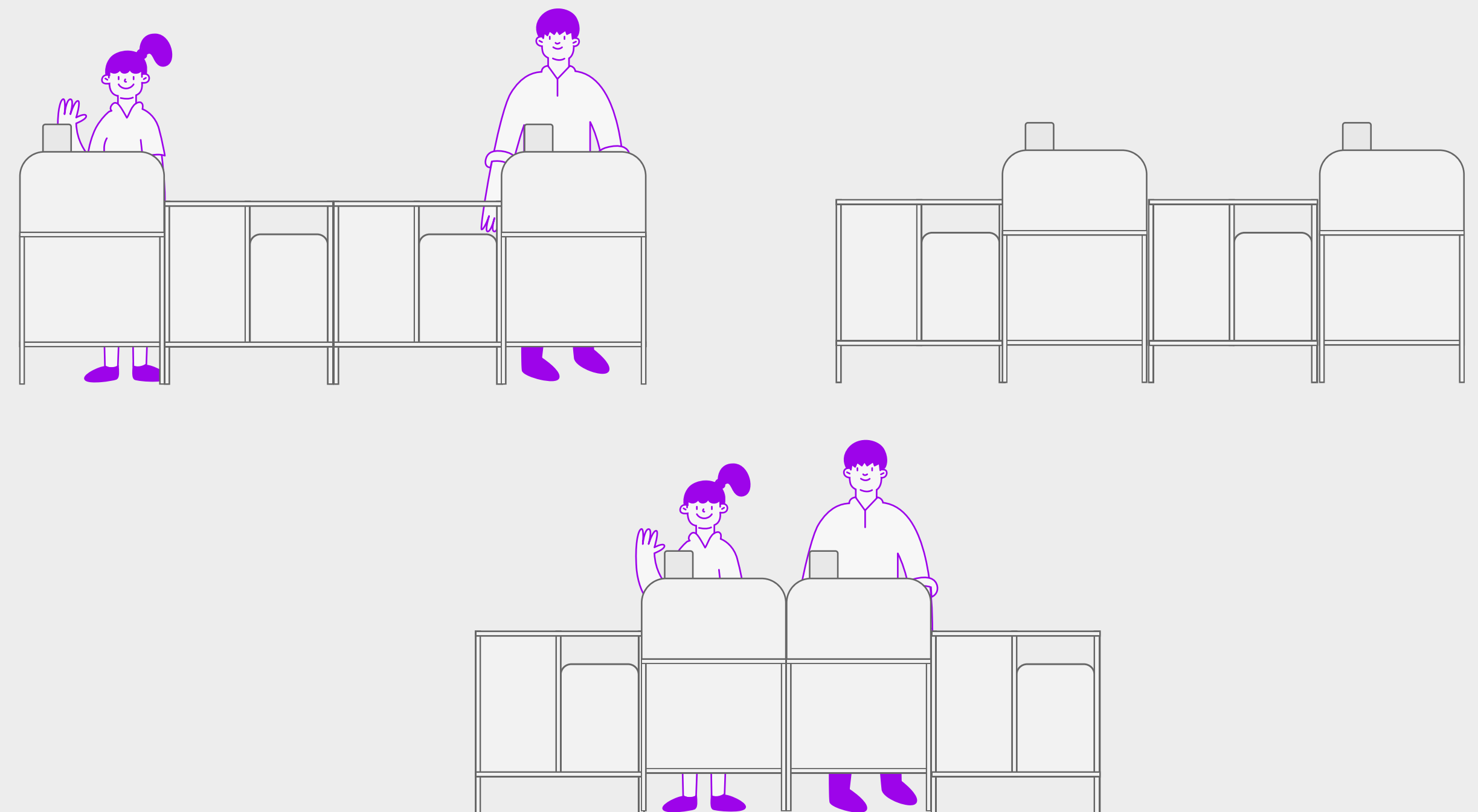

# Стол для проверки товаров

Тут покупатели смогут спокойно осмотреть товары, которые требуют более тщательной проверки.

Не забудьте заложить место под розетку, чтобы клиенты могли протестировать технику.

В центре клиентской зоны можно установить сразу 2 таких стола, если позволяет площадь

ширина: 80 см  
длина: 53 см  
высота: 105 см

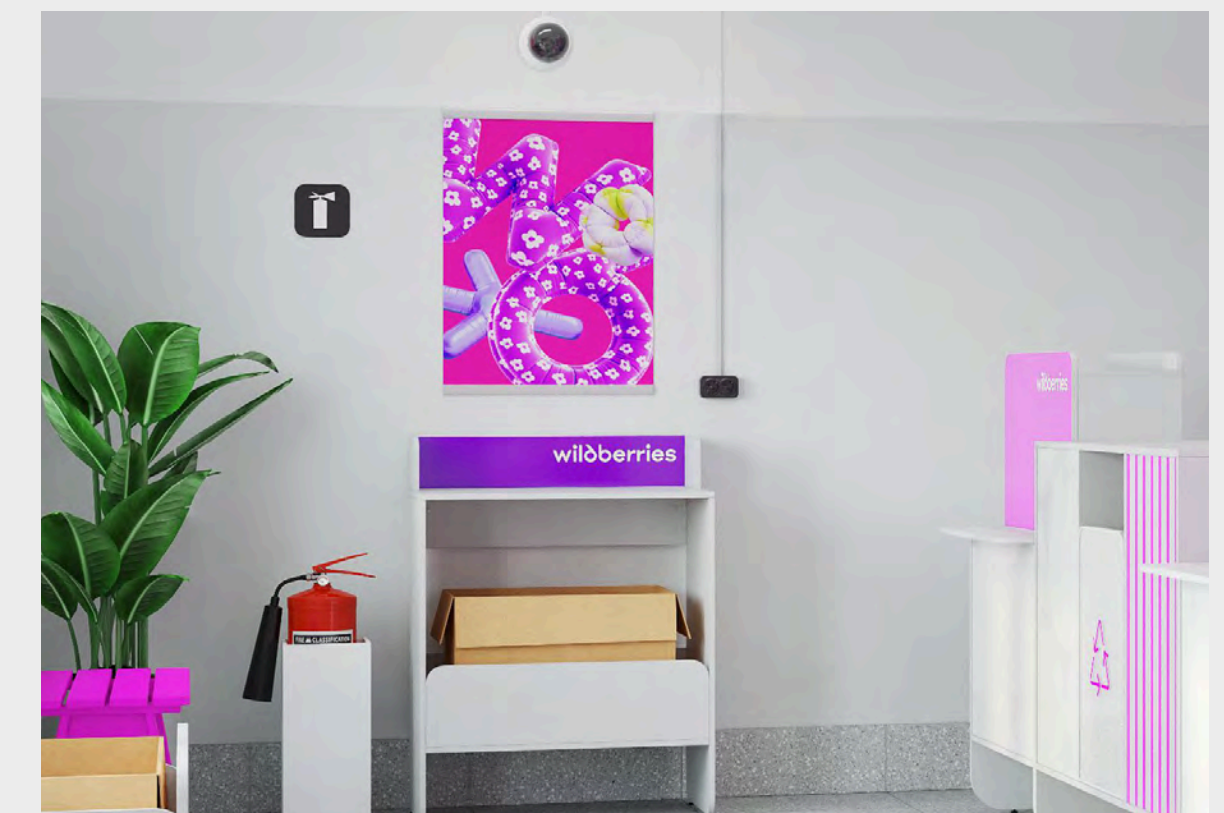
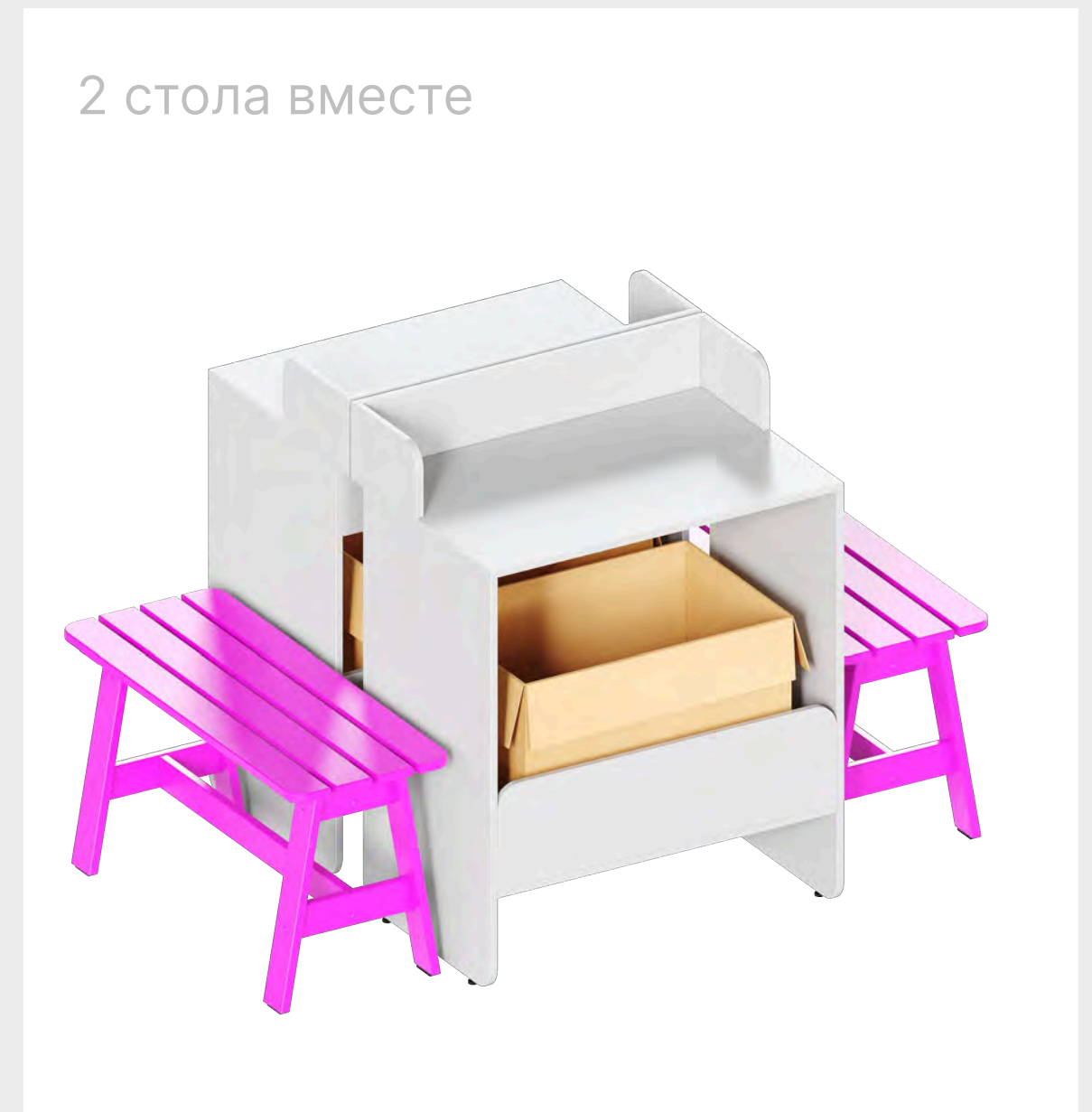

# Примерочная

В разделе «Планировка»  
мы показали, как расставить  
примерочные — осталось  
собрать и установить



ширина: 120 см  
длина: 120 см  
высота: 200 см

# Оборудование для примерочной

вид сбоку



вид сверху

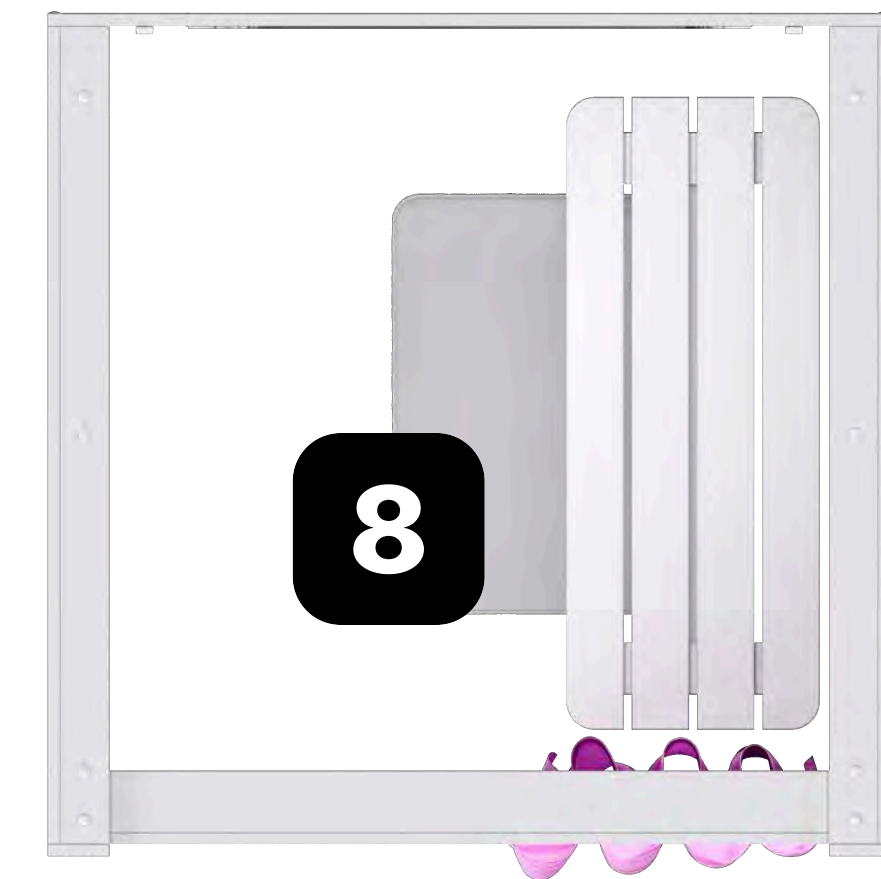

1. Штанга
2. Зеркало
3. Крючки
4. Светильники

5. Рожок для обуви
6. Штора
7. Скамейка
8. Коврик

# Рожок для обуви

Разместите в каждой примерочной. Выбирайте однотонные варианты черного, белого или серого цвета



# Скамейка для примерочной

Ставьте белые скамейки только в примерочных

ширина: 36 см  
длина: 90 см  
высота: 49 см



# Скамейка для клиентской зоны

Покупатели смогут присесть на скамейку или поставить на неё тяжёлые сумки, пока ждут в очереди.

Если места мало, выбирайте скамейку маленького размера

Стандартная скамейка:  
ширина: 36 см  
длина: 90 см  
высота: 49 см

Маленькая скамейка:  
ширина: 36 см  
длина: 65 см  
высота: 49 см



# Зеркало

Повесьте зеркало на стену с помощью креплений, которые идут в комплекте.

Проверьте крепления — они должны быть прочными, чтобы зеркало не упало

ширина: 70 см  
высота: 130 см

Зеркало с лавочкой

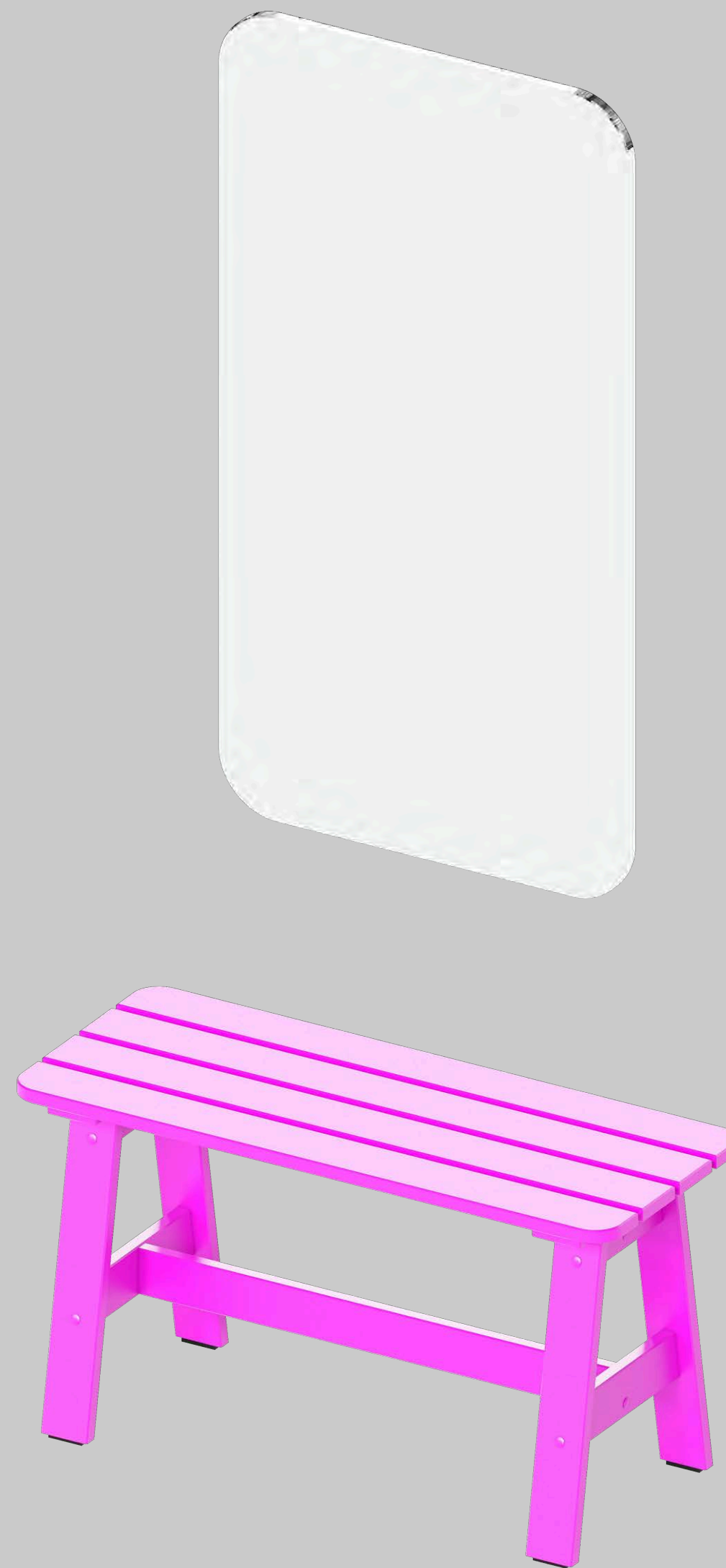

Зеркало

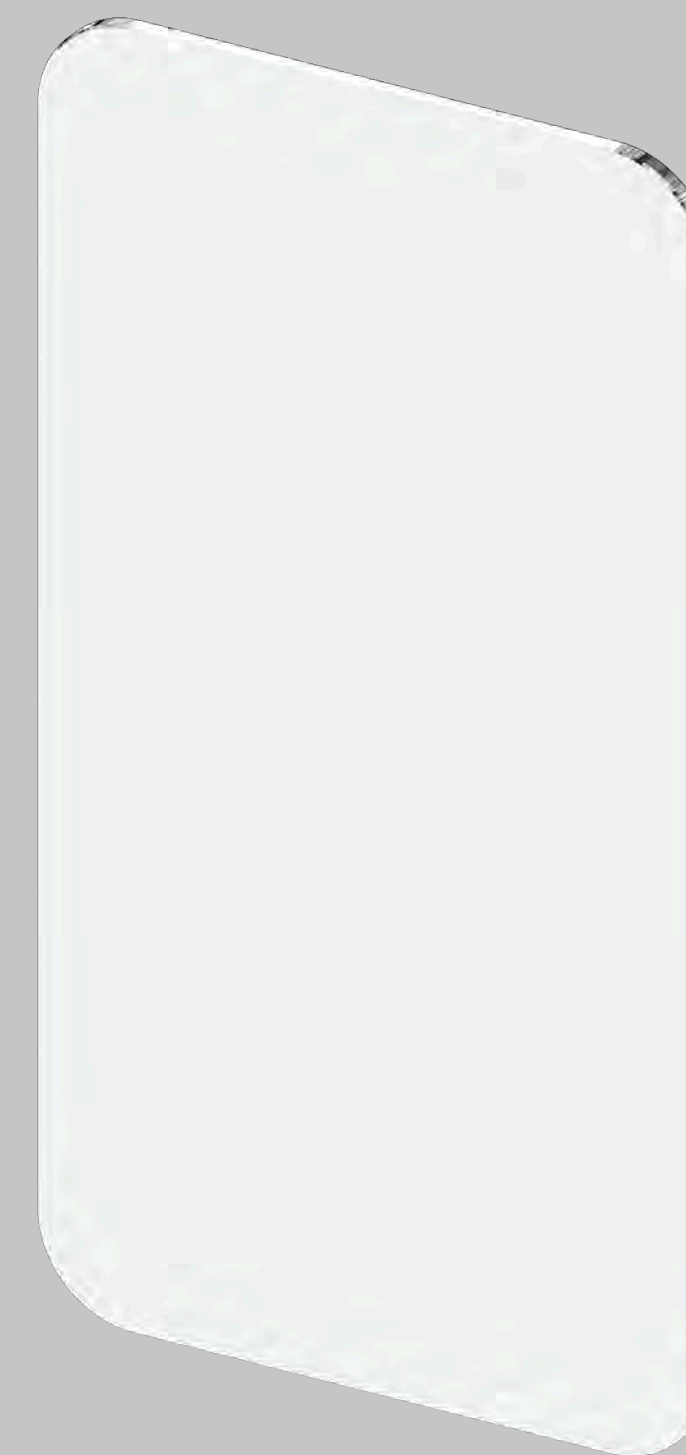

# Урна

Мы спроектировали урны под размеры коробки, чтобы собирать и выбрасывать мусор было удобнее.

Ставить урны в примерочных теперь не нужно — только в клиентской зоне

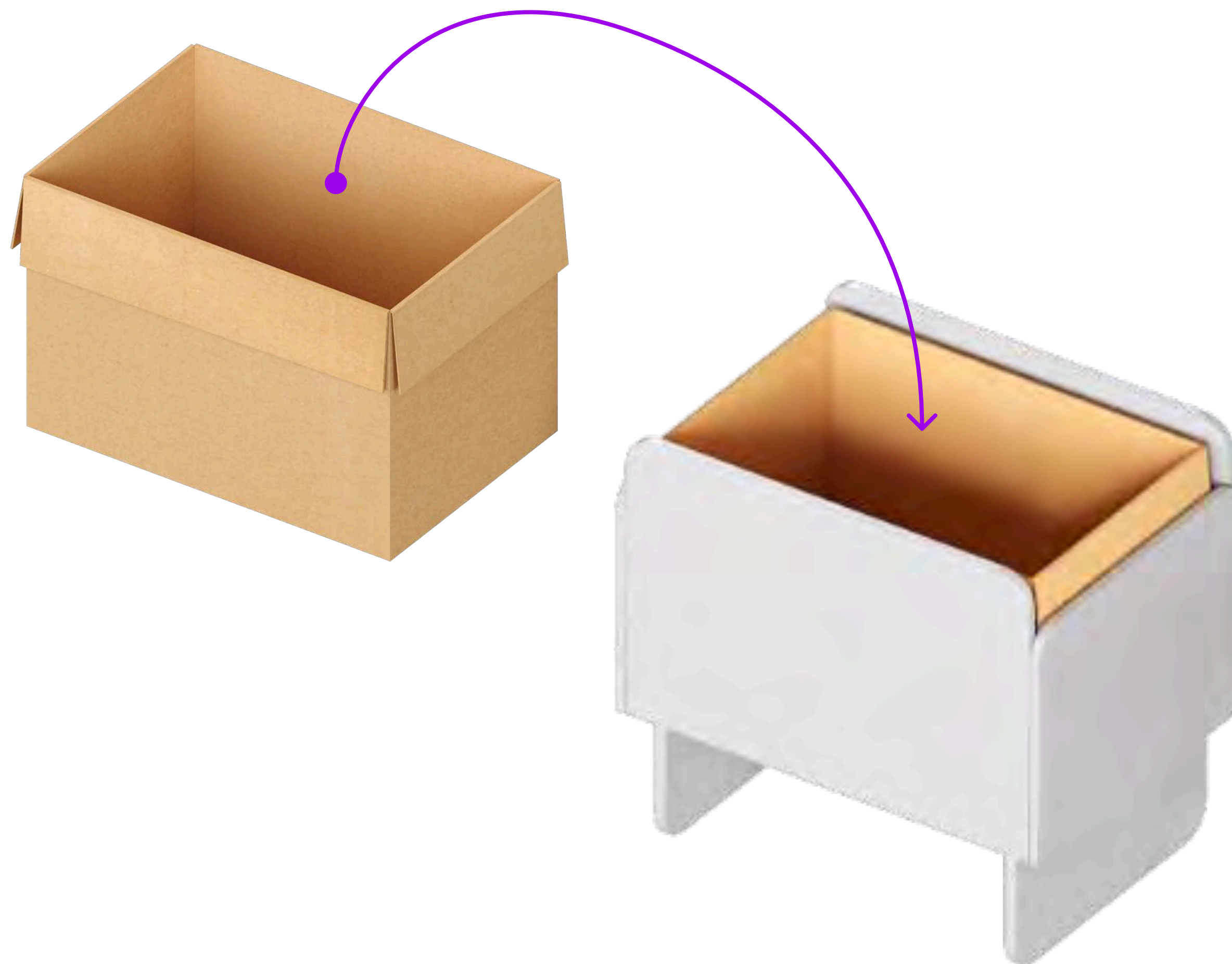

ширина: 48 см  
длина: 68 см  
высота: 64 см

# Мебель и оборудование на складе

- 01 Стеллажи
- 02 Приёмы для хранения товаров
- 03 Мебель для рабочей зоны
- 04 Сантехника
- 05 Туалетные принадлежности



# Базовое и дополнительное оборудование

Предметы из базового набора важны для работы ПВЗ и удобства менеджера. Если планируете обустроить туалетную комнату, делать полноценную зону отдыха и место для крупногабаритных товаров, используйте предметы из дополнительного набора



Базовый набор:

1. Стеллажи
2. Сантехника
3. Стол и стул

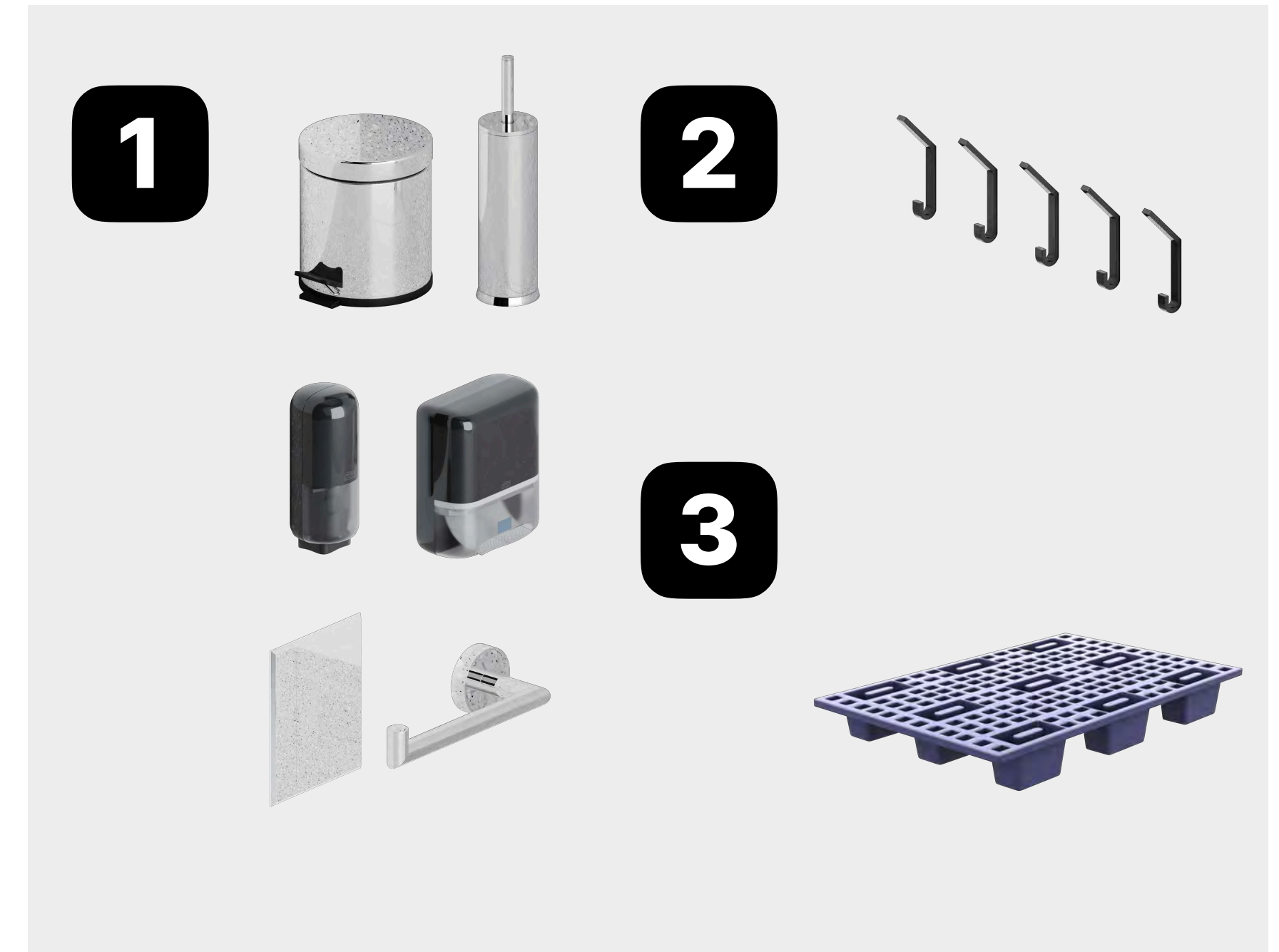

Дополнительные элементы:

1. Туалетные принадлежности
2. Вешалки
3. Поддон для крупногабаритных товаров

# Стеллажи

Когда будете планировать склад, учитывайте длину 1 стеллажа со стойками.

Полки

Установите нижнюю полку на высоте 10 см от пола

ширина: 100 см  
глубина: 51 см  
высота: 185 см

\*Значения могут отклоняться на  $\pm 5$  см

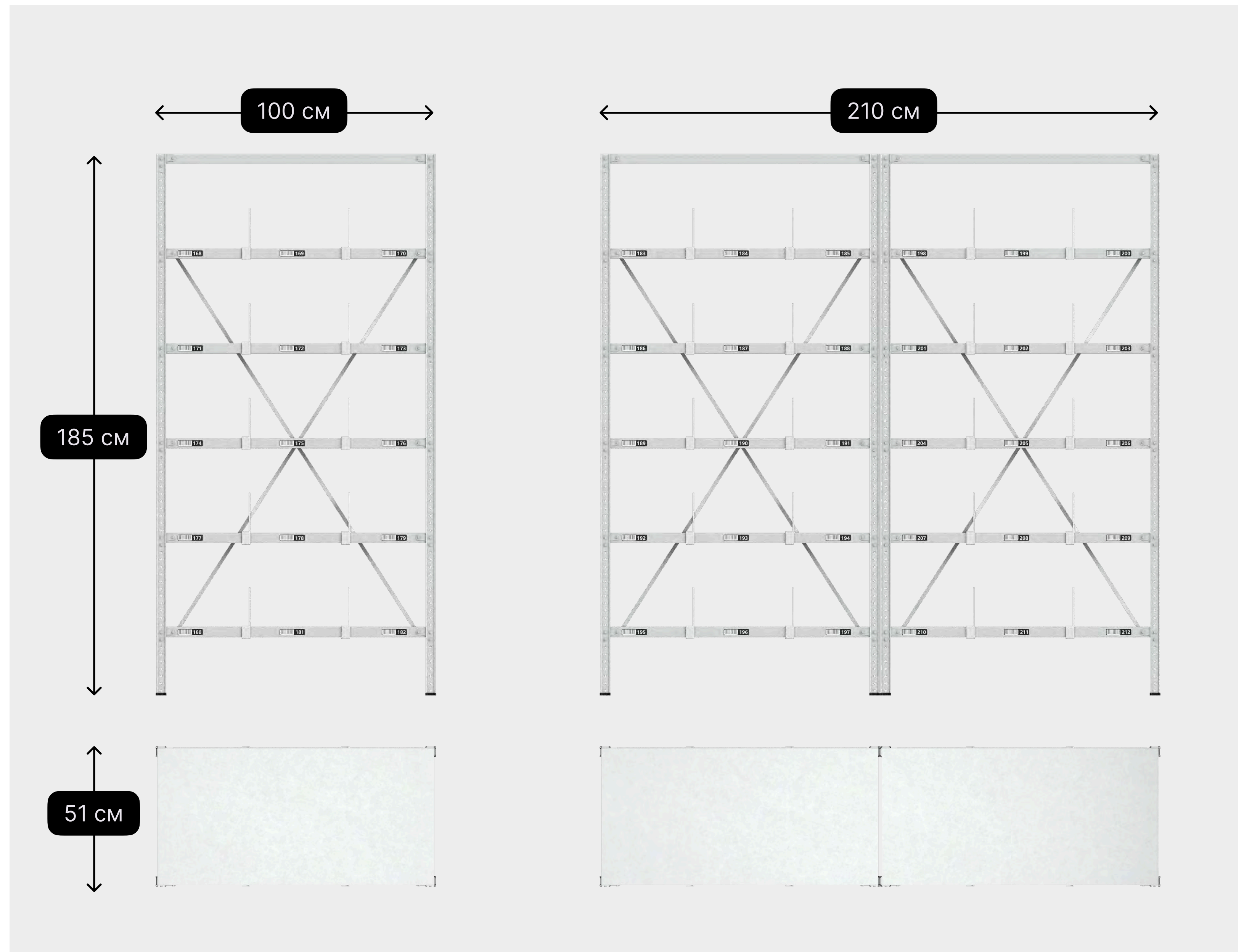

# Аксессуары для хранения

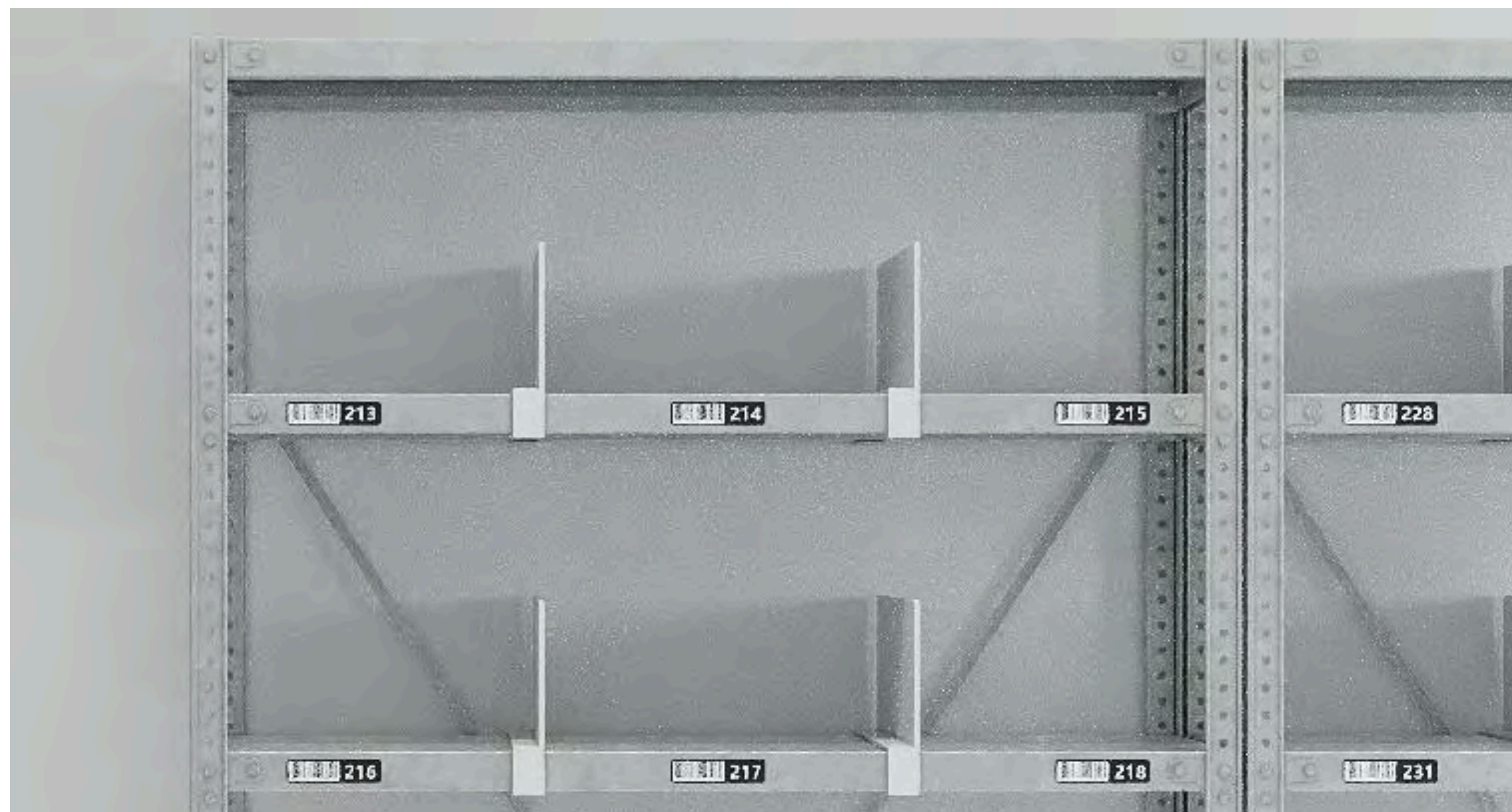

Разделители

Используйте разделители из любого материала, чтобы заказы не смешивались между собой. Также товары можно хранить в обычных коробках

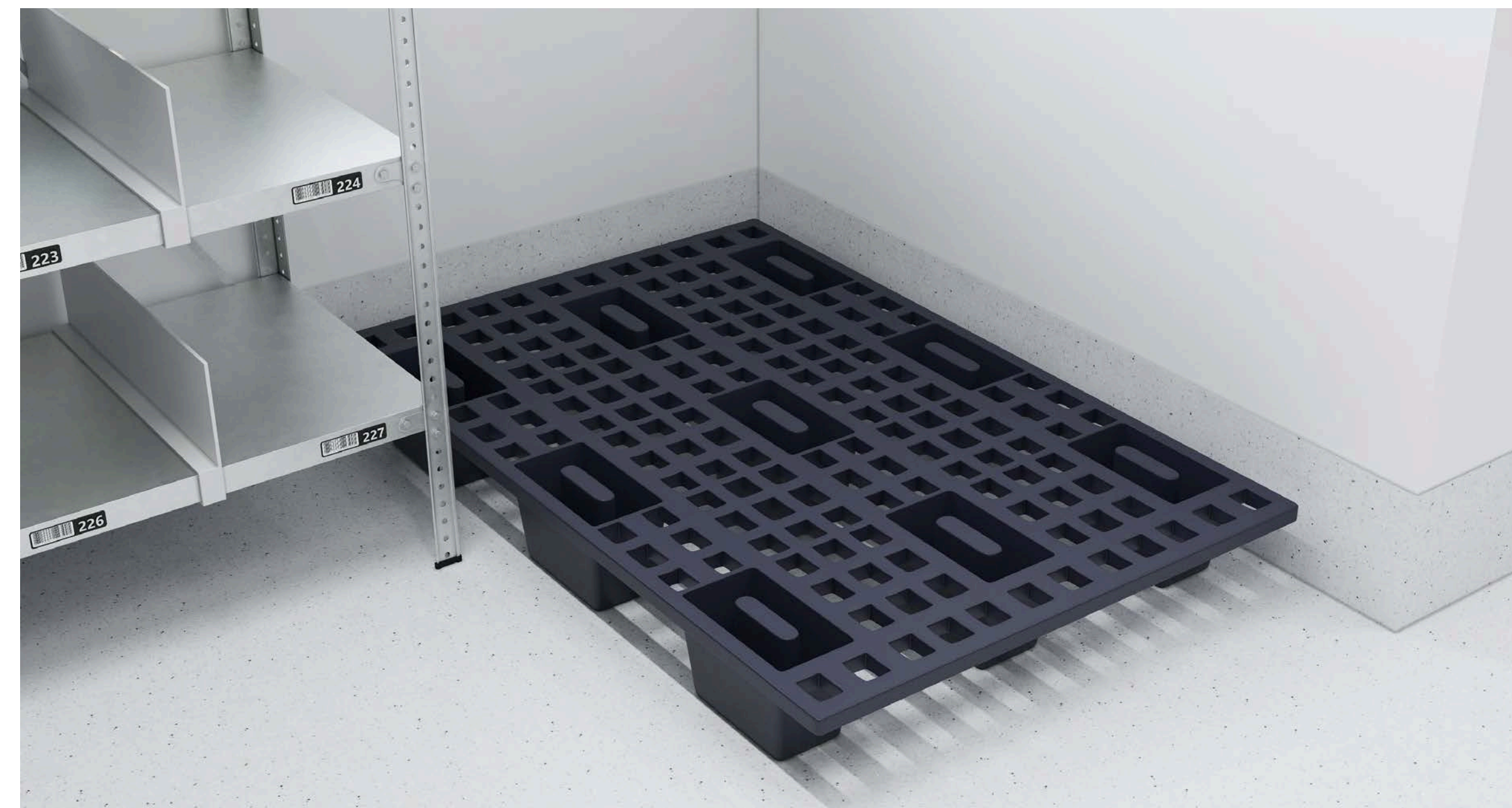

Поддон  
120×80×15 см

Храните на поддоне крупногабаритные товары, чтобы обезопаситься от протечек и порчи товаров. Поставьте ближе к выходу и оставьте проход не меньше 100 см

# Мебель для рабочей зоны

Подобрали компактную мебель без лишних деталей — она хорошо впишется на складе

стол



стул



крючки для одежды

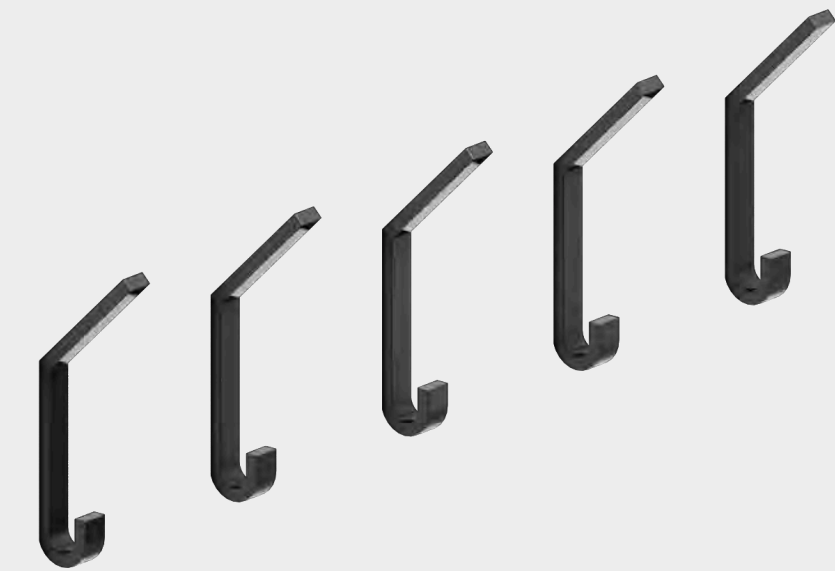

# Сантехника

Установите в туалете унитаз, раковину и душ, чтобы было удобно набирать воду в ведро и мыть коврики из примерочных

унитаз



раковина



душик



# Туалетные принадлежности

С таким набором будет проще поддерживать порядок в туалете и хранить расходники на своих местах

урна



ёршик



держатель для бумаги

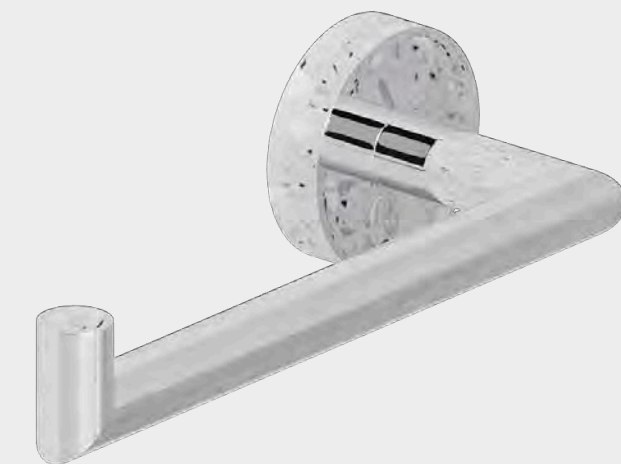

дозатор или мыльница



диспенсер или крючки



зеркало



# Текстиль

- 01 Базовый набор текстиля
- 02 Штора для примерочной
- 03 Штанга для входа на склад
- 04 Коврик



# Базовый набор текстиля

1. Штора для примерочной
2. Штора для входа на склад
3. Штанга под штору для входа на склад
4. Коврик

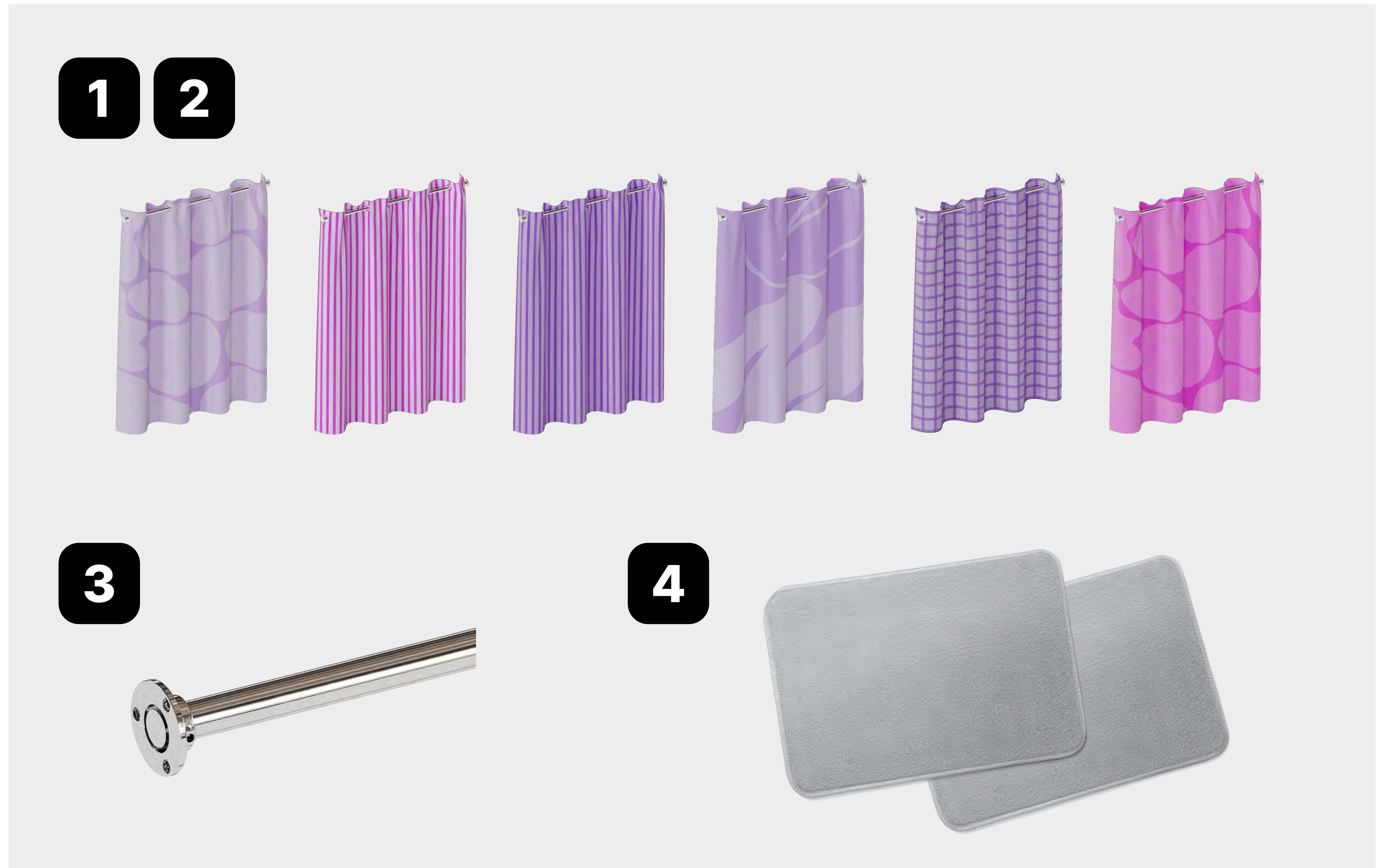

# Штора для примерочной

Бывают фиолетовые и маджентовые с узором.

Чередуйте цвета и паттерны, чтобы одинаковые шторы не висели рядом



[скачать материалы](#)

# Штора для входа на склад

Если проходы на склад  
видны из клиентской зоны  
— зашторьте их.  
Если не видны — шторы не  
нужны.

Цвет шторы не должен  
совпадать со шторой  
ближайшей примерочной.

Закрепите штору  
на хромированной  
трубе — на том же уровне,  
что и в примерочных



Штанга



# Коврик

Разместите текстильный или резиновый коврик серого цвета в каждой примерочной.

Чтобы коврик прослужил дольше, задвигайте его под скамейку. Покупатели будут сами доставать его, когда нужно



# Брендирование

- 01 Бренд-стена
- 02 Плакаты
- 03 Накладки на мебель

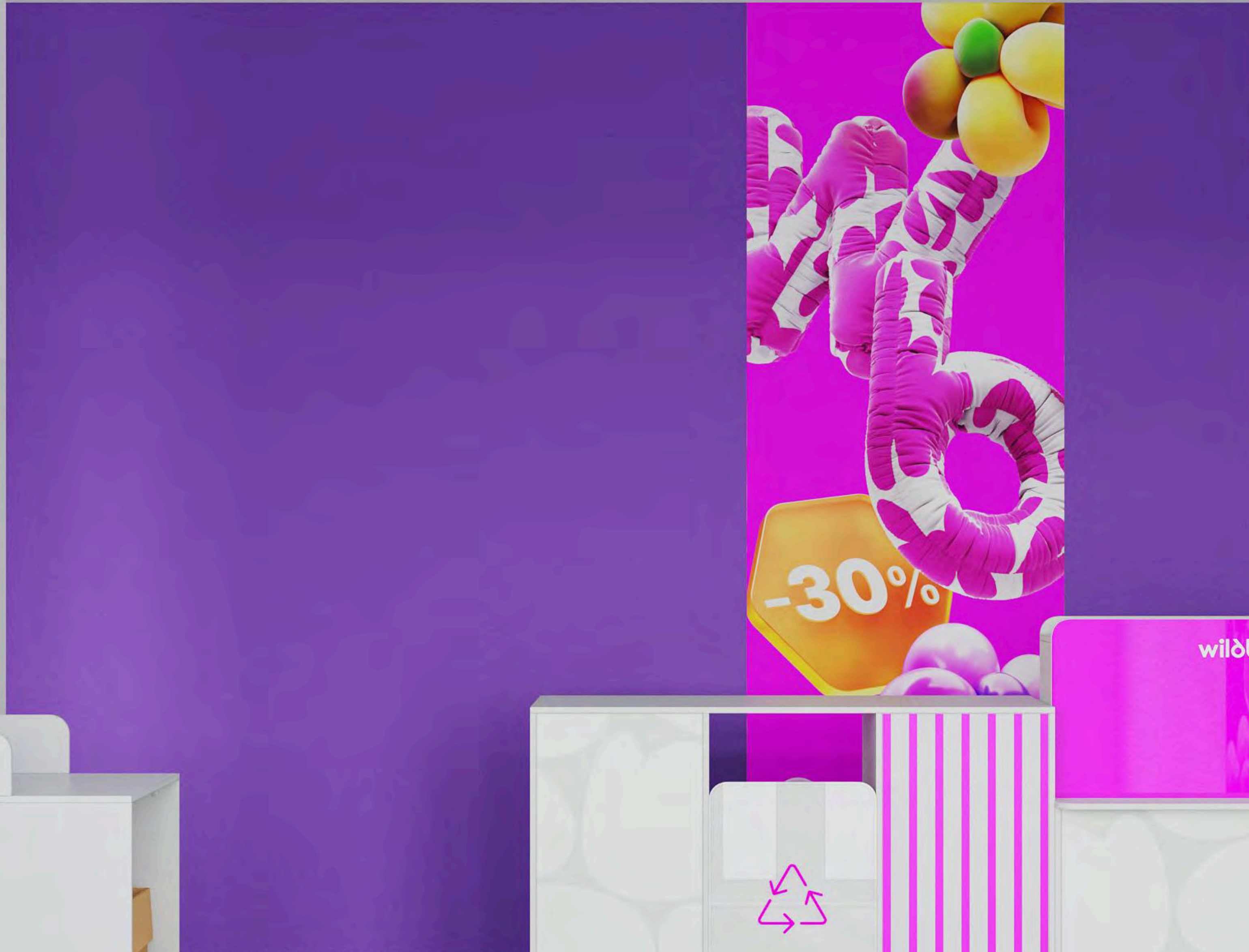

# Как оформить пункт выдачи

1. Бренд-стена
2. Плакат
3. Накладка на стол проверки
4. Накладка на стол выдачи
5. Накладка на стол менеджера

Если места достаточно,  
используйте все элементы



# Базовое и дополнительное брендрование

Брендируем стены и мебель, чтобы сделать пункт выдачи узнаваемым

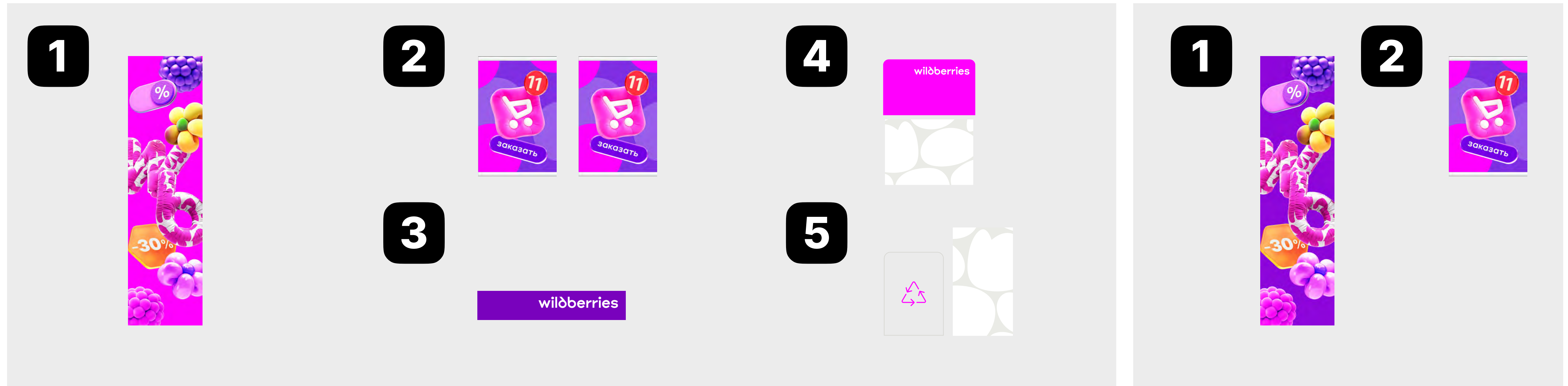

Базовый набор:

1. Бренд-стена
2. 2 плаката
3. Накладка на стол для проверки товаров

4. Накладка на стол менеджера
5. Накладка на стол выдачи

Дополнительные элементы:

1. Вторая бренд-стена
2. Дополнительные плакаты

# Бренд-стена

Это полотно с паттерном в фирменных цветах и логотипом Wildberries.

В пункте выдачи 2 таких бренд-стены

Размер: 100×400 см

Материалы:  
виниловая плёнка

[скачать материалы](#)

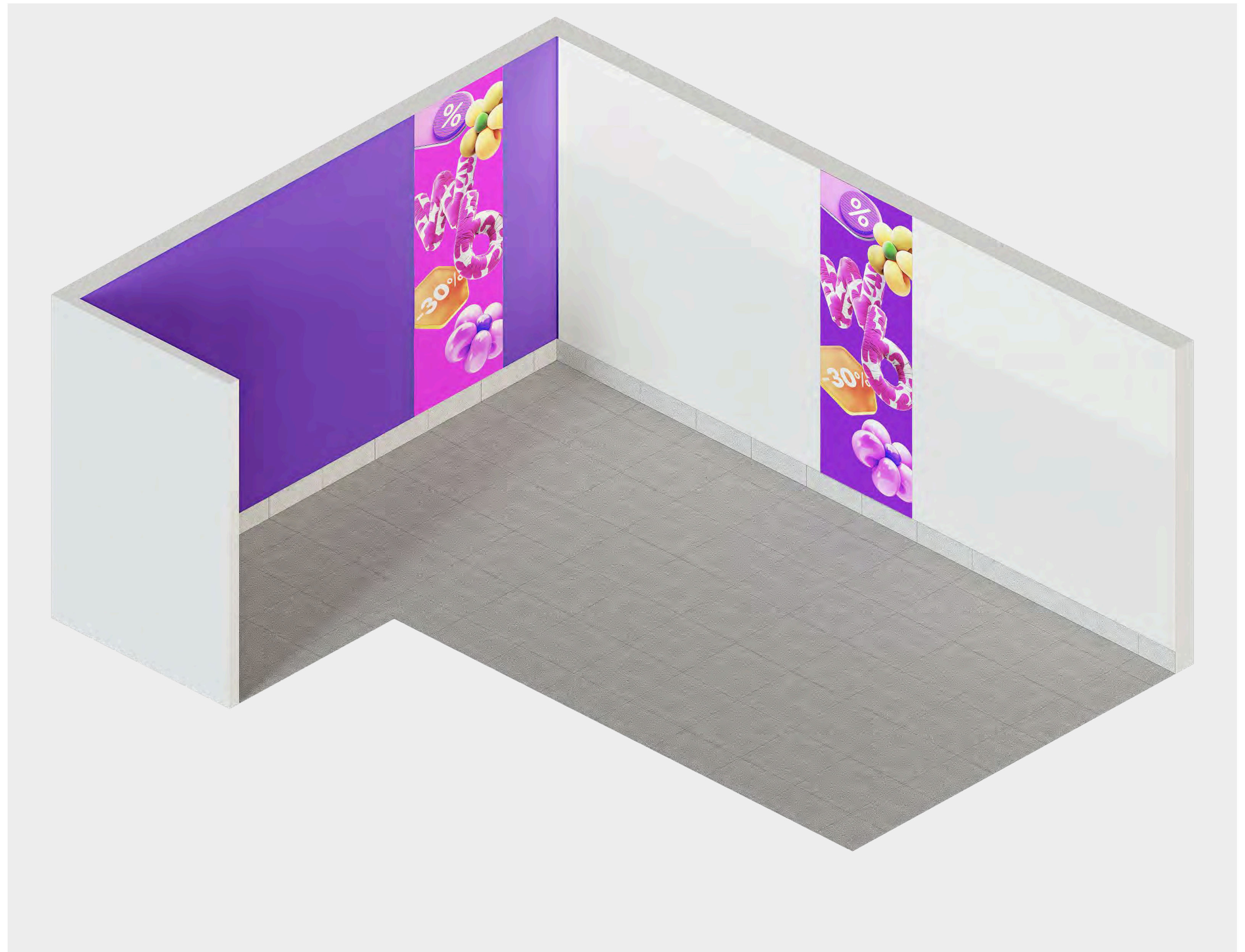

# Где разместить первую бренд-стену



Если есть место, разместите бренд-стену по центру за столом менеджера



Если нет, разместите полотно между столом менеджера и примерочными или столом проверки, но только на акцентной стене

# Где разместить вторую бренд-стену



Рядом со столом для проверки заказов



На любой свободной стене, где бренд-стену не перекрывает мебель. Исключение — скамейка

# Высота бренд-стены

Бренд-стена должна быть такой же высоты, как расстояние от пола до потолка

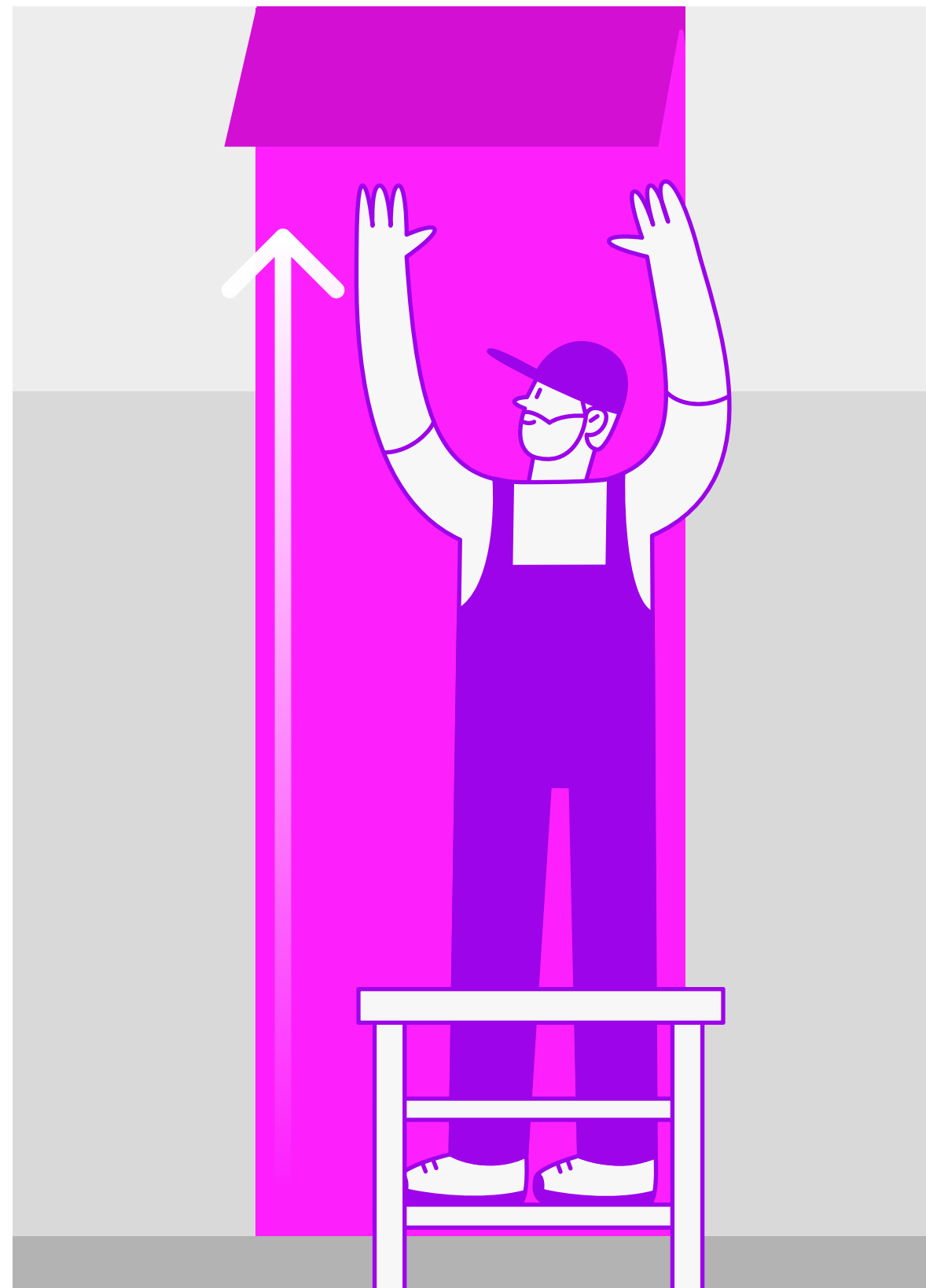

Клейте  
от плинтуса вверх

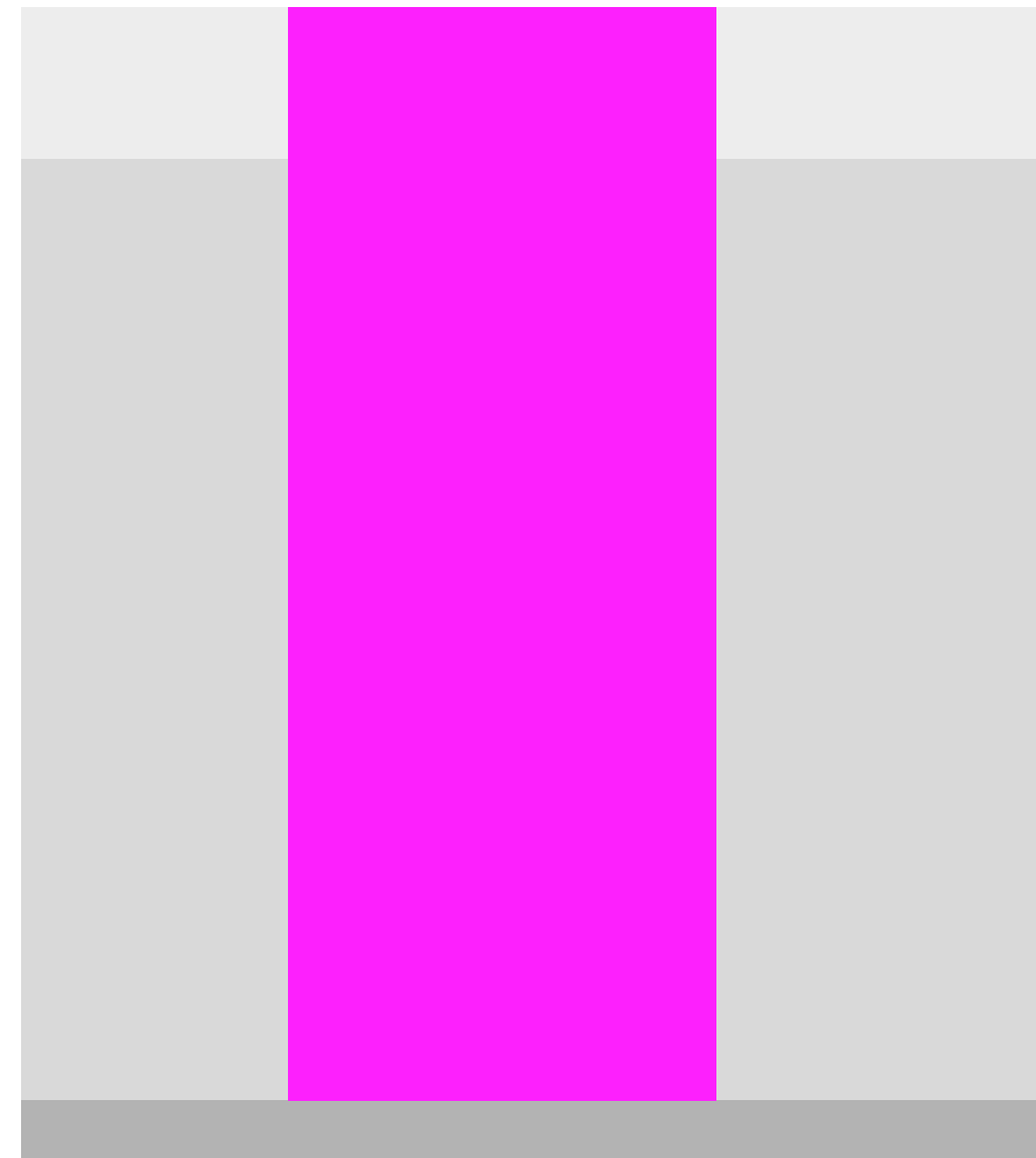

Высота потолка  
250 см

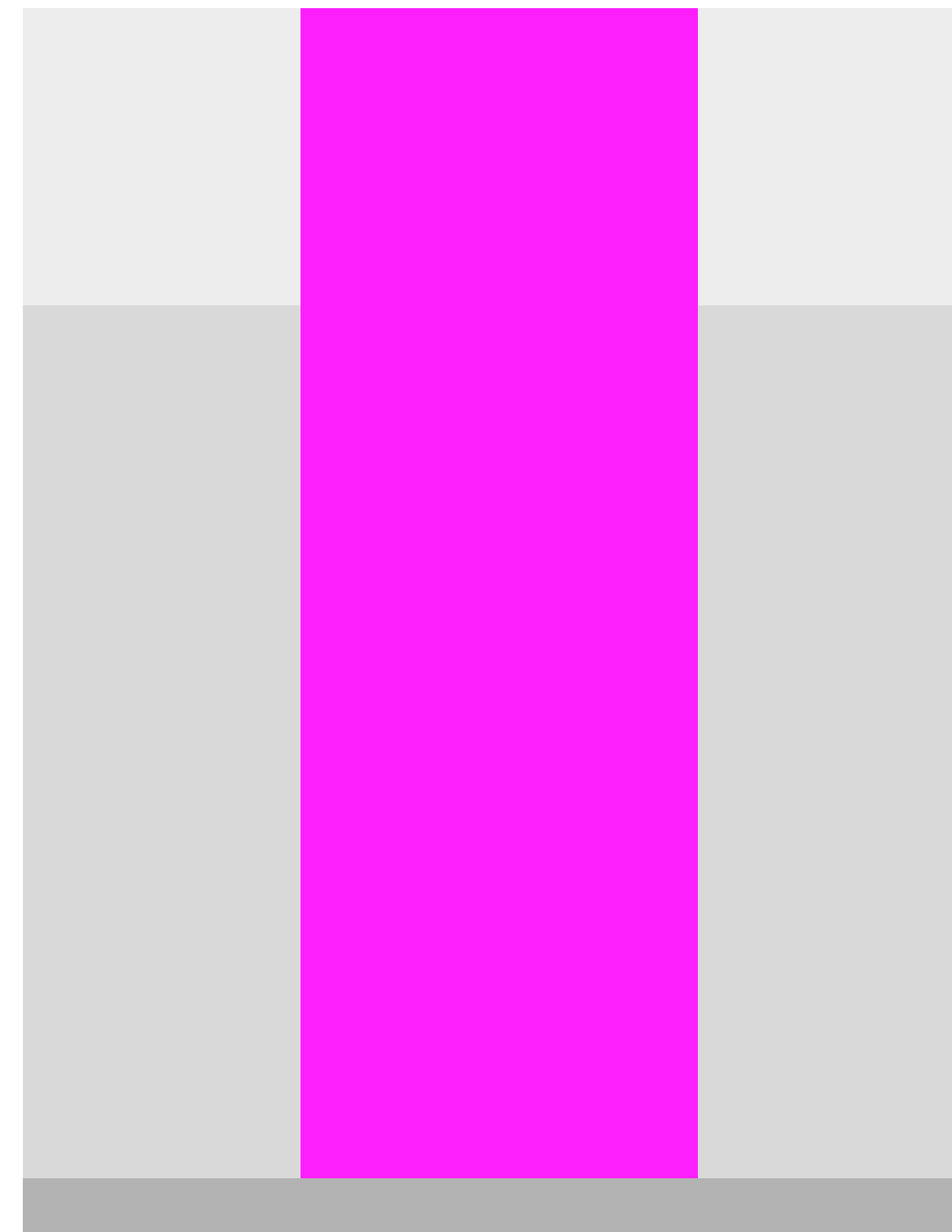

Высота потолка  
250–300 см

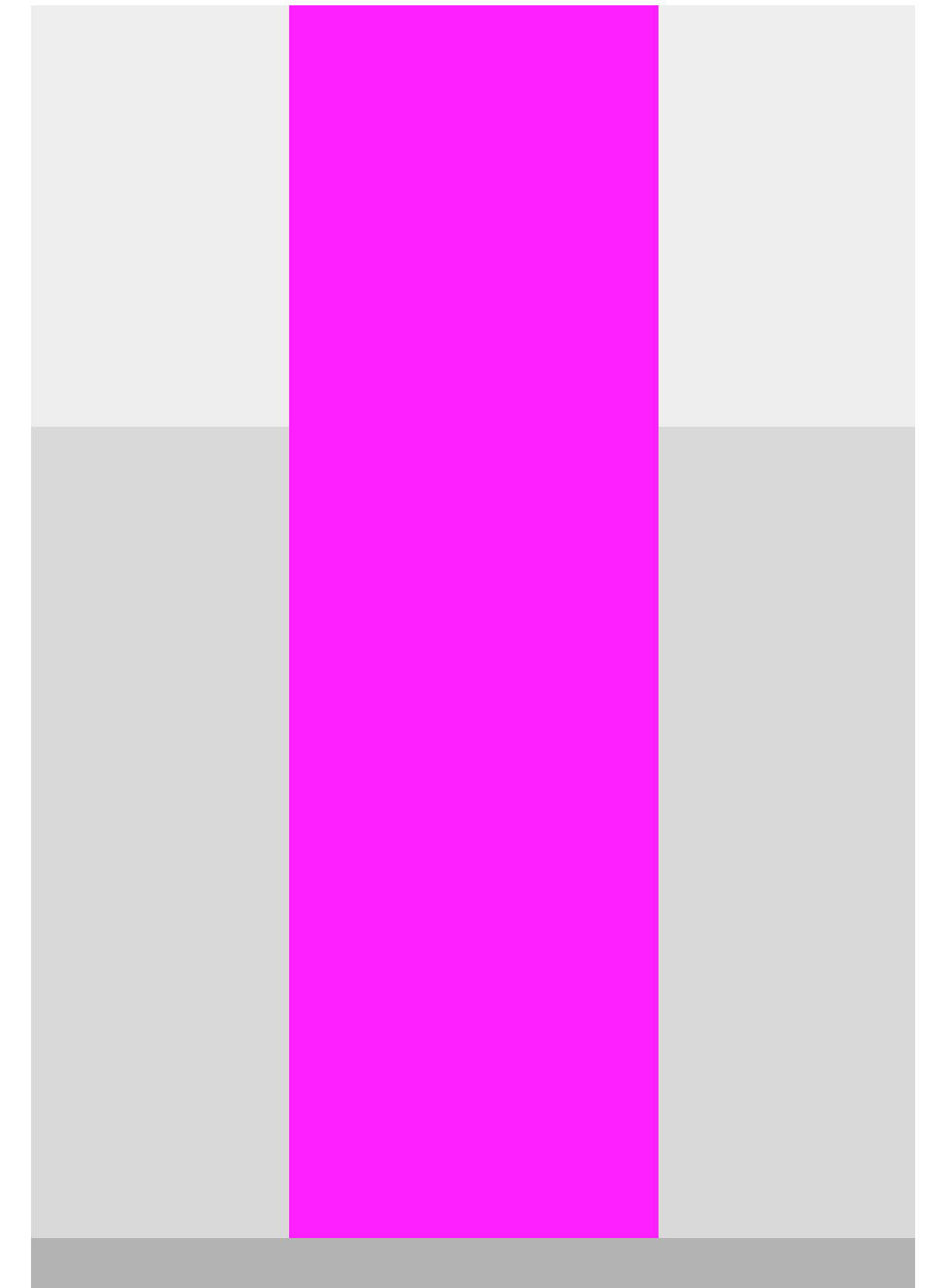

Высота потолка  
от 300 см

# Плакат

Плакат в формате A1 с паттерном в фирменных цветах и логотипом Wildberries.

Если нужно будет обновить оформление, достаточно только распечатать плакат: крепление для него многократное

Размер: 59,4×84,1 см

Материалы:  
полипропиленовая плёнка

[скачать макеты](#)

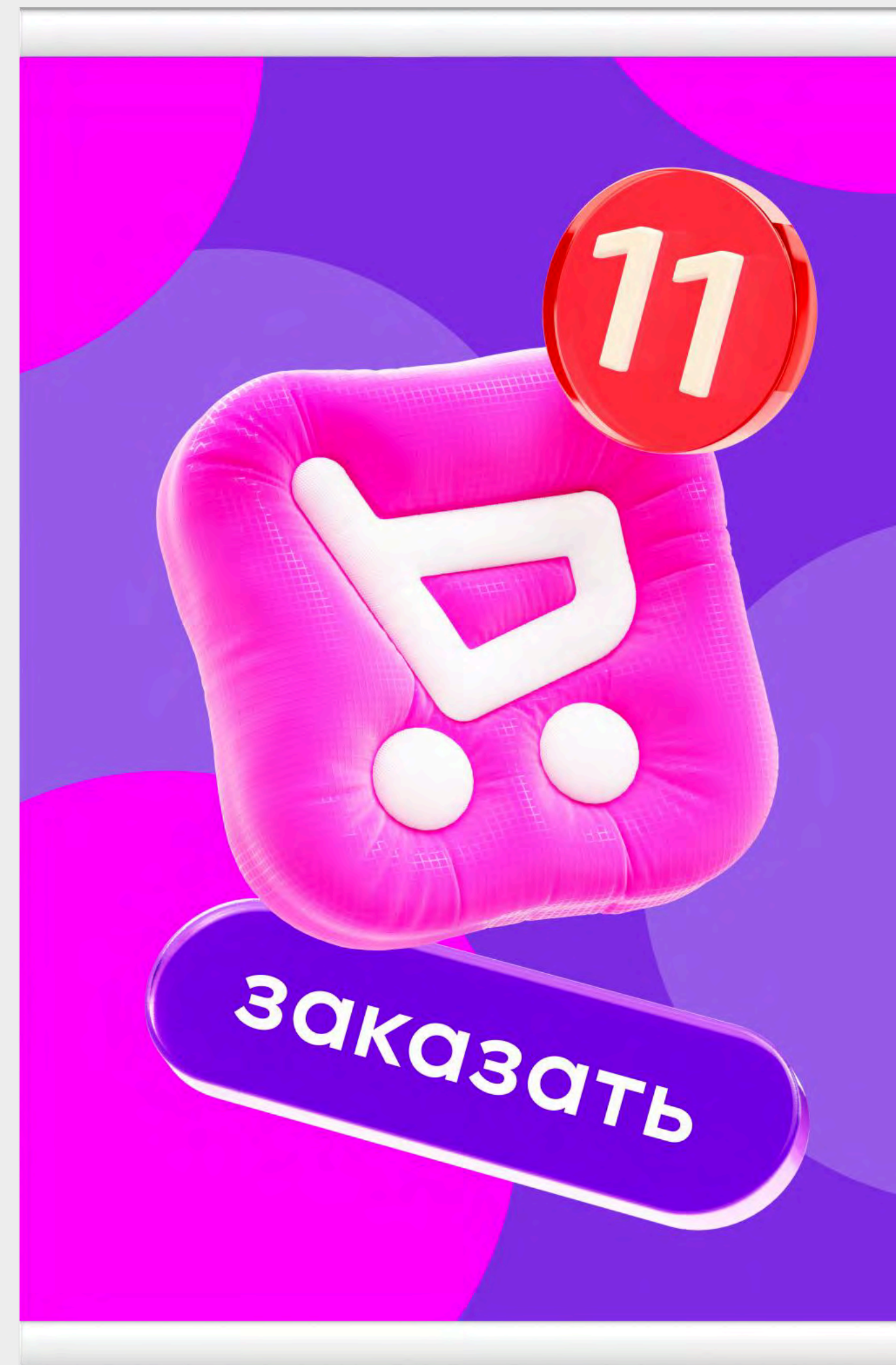

# Где повесить плакат

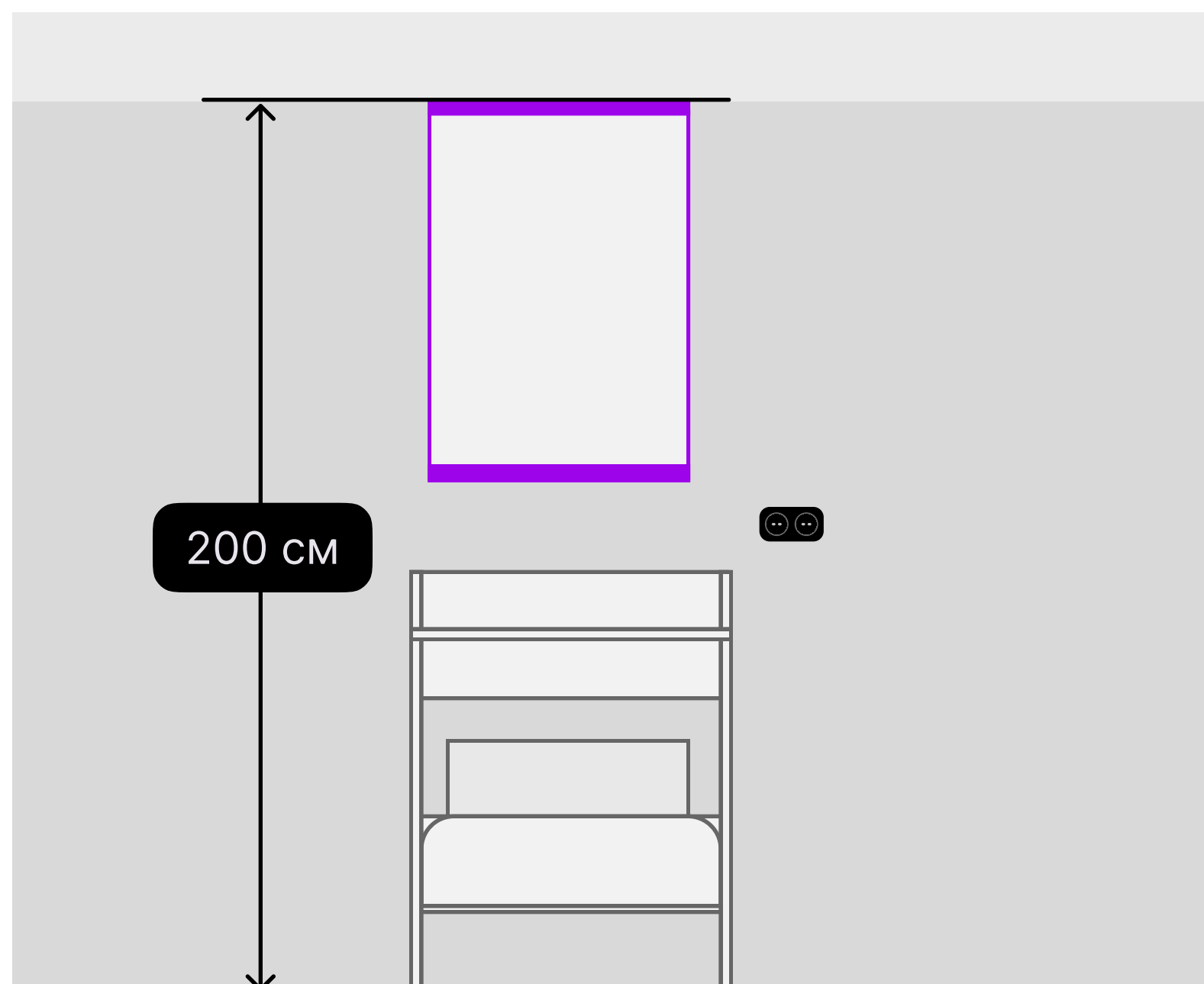

Разместите по центру относительно стола проверки товаров.

Приклейте плакат так, чтобы верхний край был на уровне верха примерочной и фартука

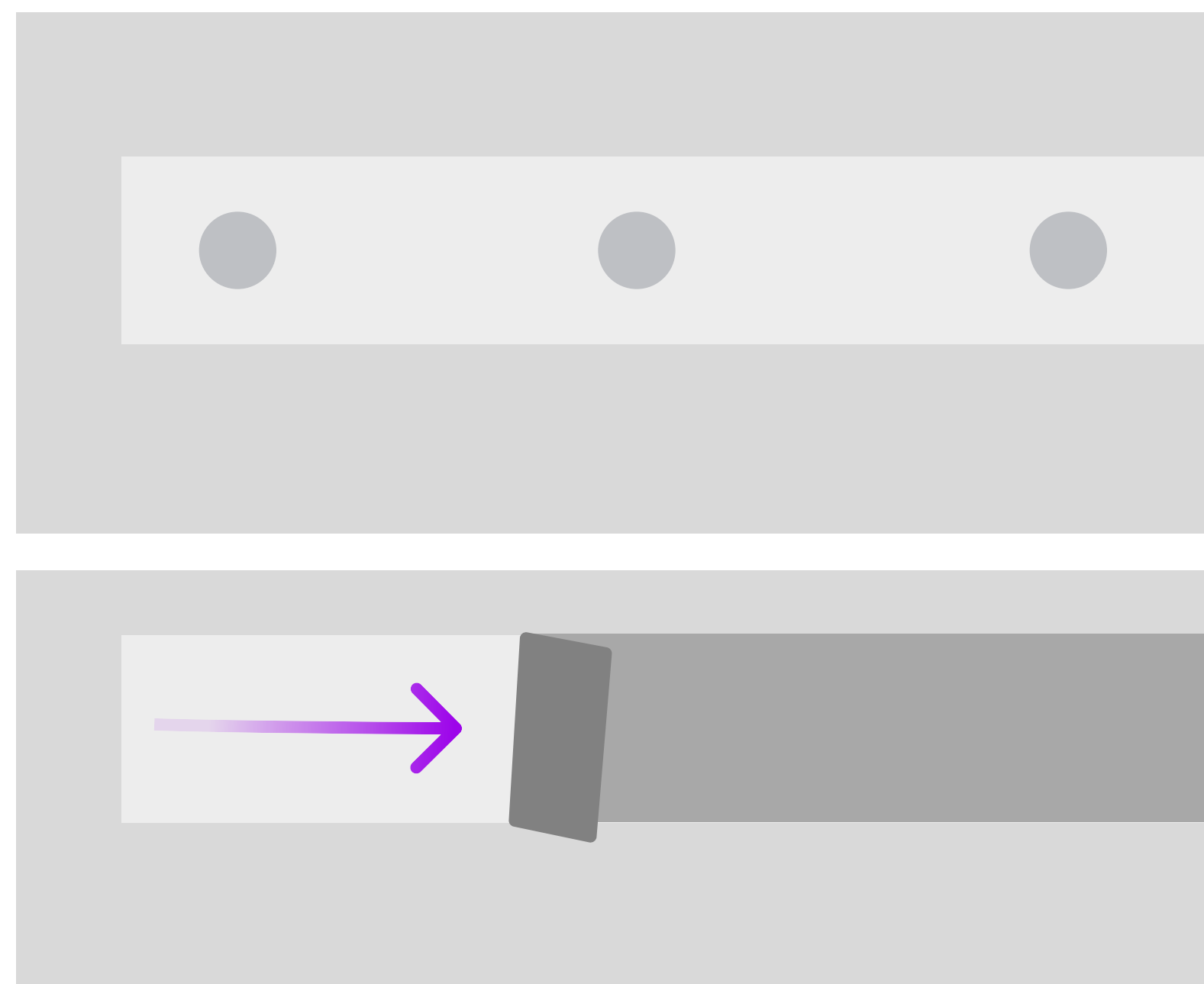

Плакат крепится на липучки-велкро — просто снимите защитную подложку и крепко прижмите ленты к стене

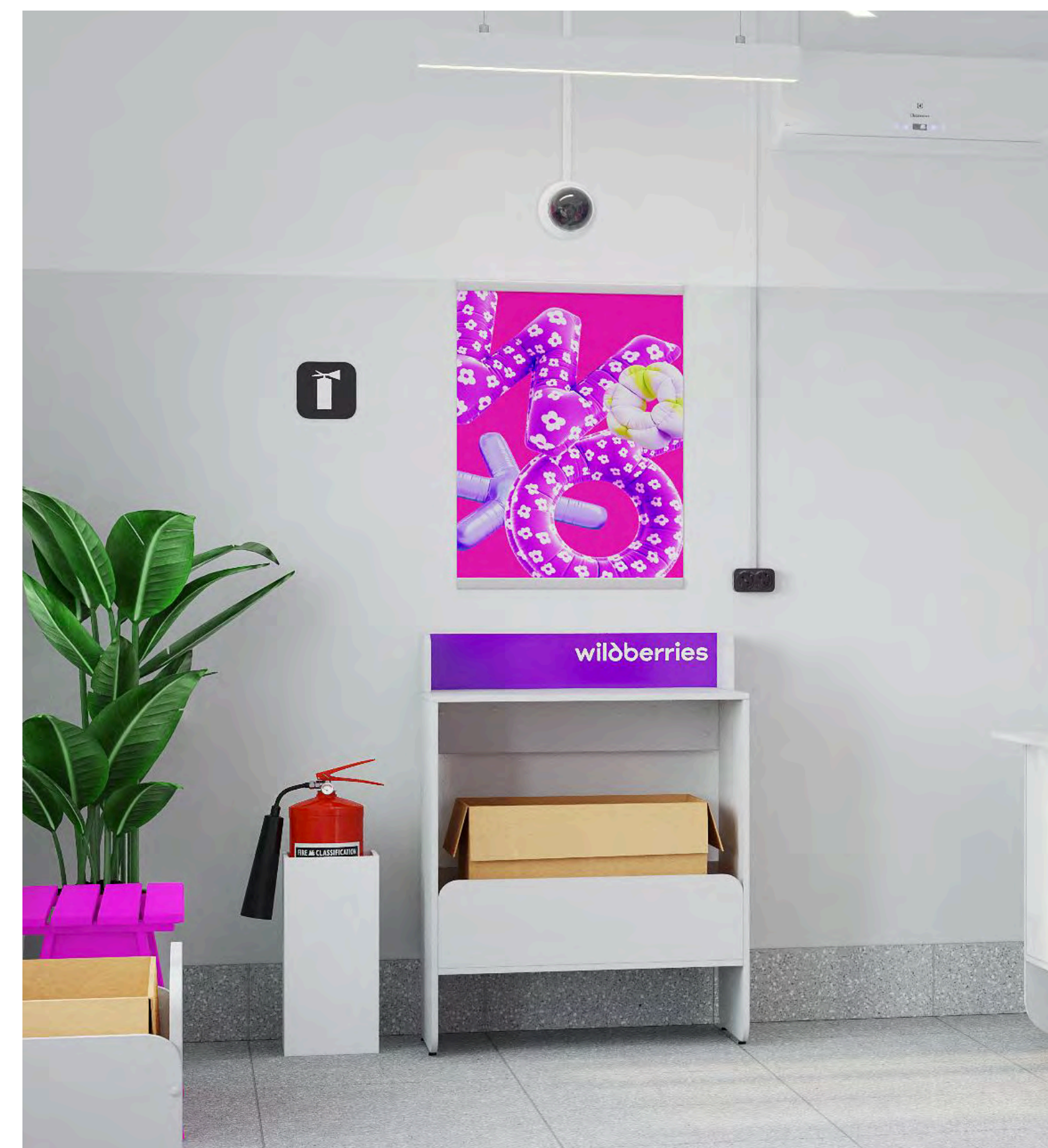

Пример в интерьере

# Накладки на мебель

Чтобы мебель визуально выделялась, придумали для неё наклейки с узорами.

Такие наклейки легко установить — они на клейкой основе



# Накладка на стол менеджера

Накладка на лицевую сторону стола. Состоит из 2 частей: розовой с логотипом и светло-серой с узором

Размеры:

1. 79,8×48,3 см

2. 76,5×56,7 см

Материалы:

полиэтилентерефталат 0,15 см

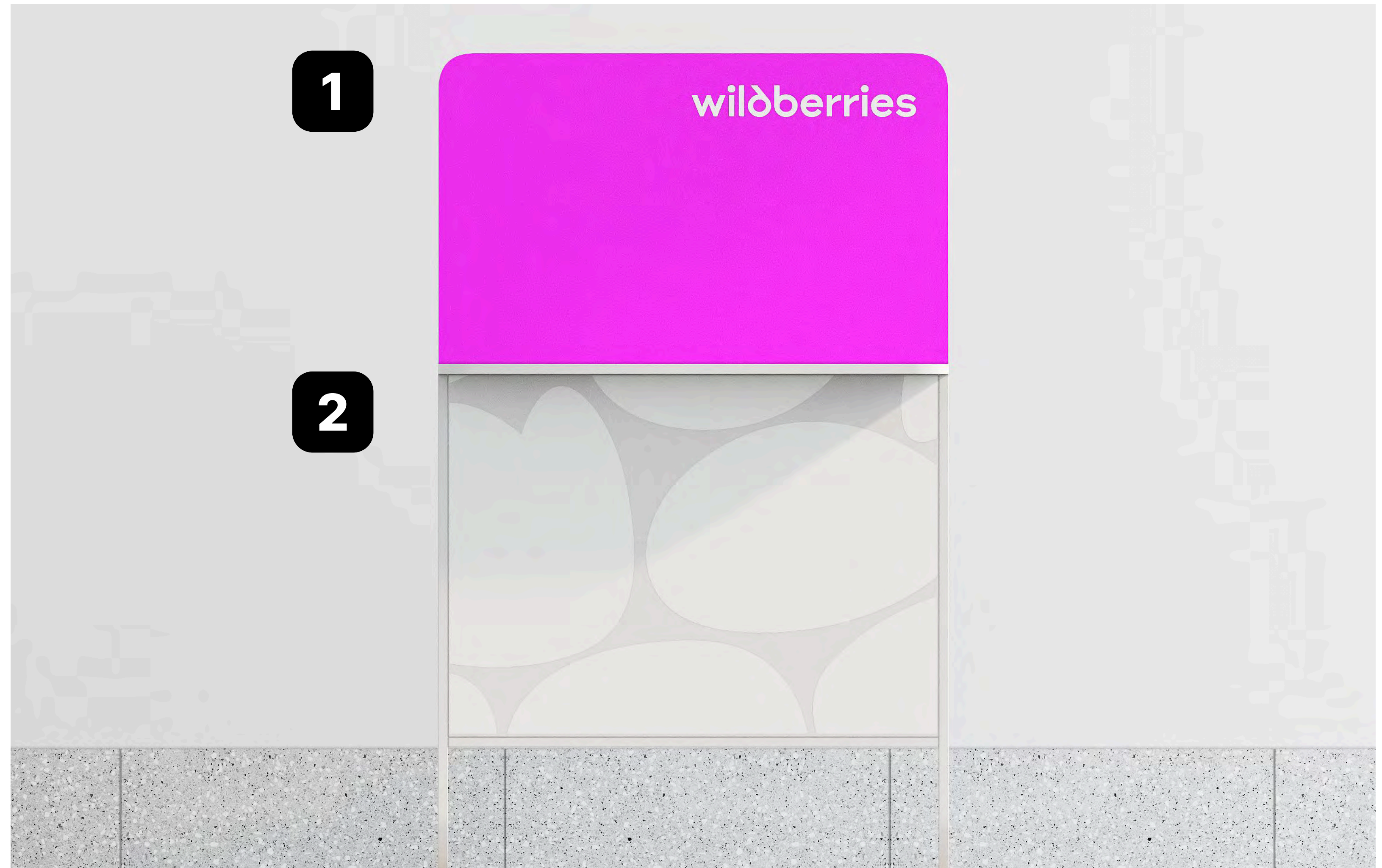

[скачать макеты](#)

# Накладка на стол выдачи товаров

Накладка на лицевую сторону  
стола

Размеры:

1. 45,4×81,7 см

2. 45,4×63,3 см

Материалы:

полиэтилентерефталат 0,15 см

[скачать макеты](#)



# Накладка на стол проверки товаров

Накладка на лицевую сторону  
стола для проверки товаров

Размер:  
14,9×76,5 см

Материалы:  
полиэтилентерефталат 0,15 см



[скачать макеты](#)

# Информационные материалы

- 01 Табличка на стену
- 02 Информация о камерах наблюдения
- 03 Тейбл-тент с заменяемой вставкой
- 04 Плакат о поиске сотрудников
- 05 Табличка в примерочную
- 06 Плакат «Говори свободно»

# Базовый набор информационных материалов

Таблички, наклейки и тейбл-тенты с информацией для менеджеров и подсказками для покупателей

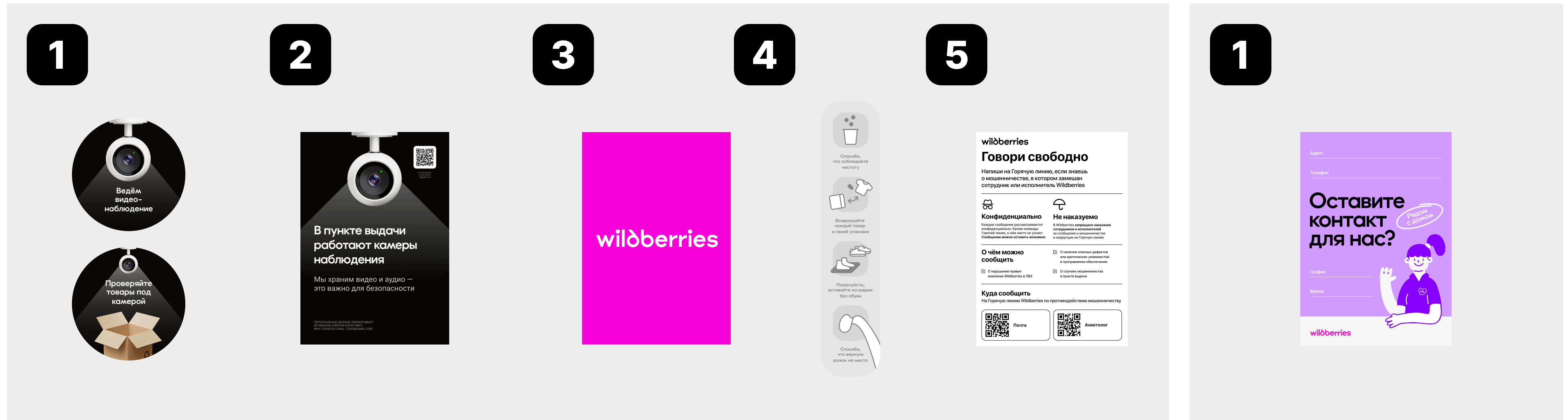

Базовый набор:

1. Таблички на стену, 2 шт
2. Информация о камерах наблюдения
3. Тейбл-тент для вкладышей

4. Табличка в примерочную
5. Плакат «Говори свободно»

Дополнительные элементы:

1. Плакат о поиске сотрудников

# Таблички на стену

Оповещаем посетителей о том,  
что в ПВЗ работают камеры.  
А ещё напоминаем, что важно  
осматривать товары  
под камерой

Размер: 20×20 см

Материалы:  
полиэтилентерефталат 0,15 см

[скачать макеты](#)

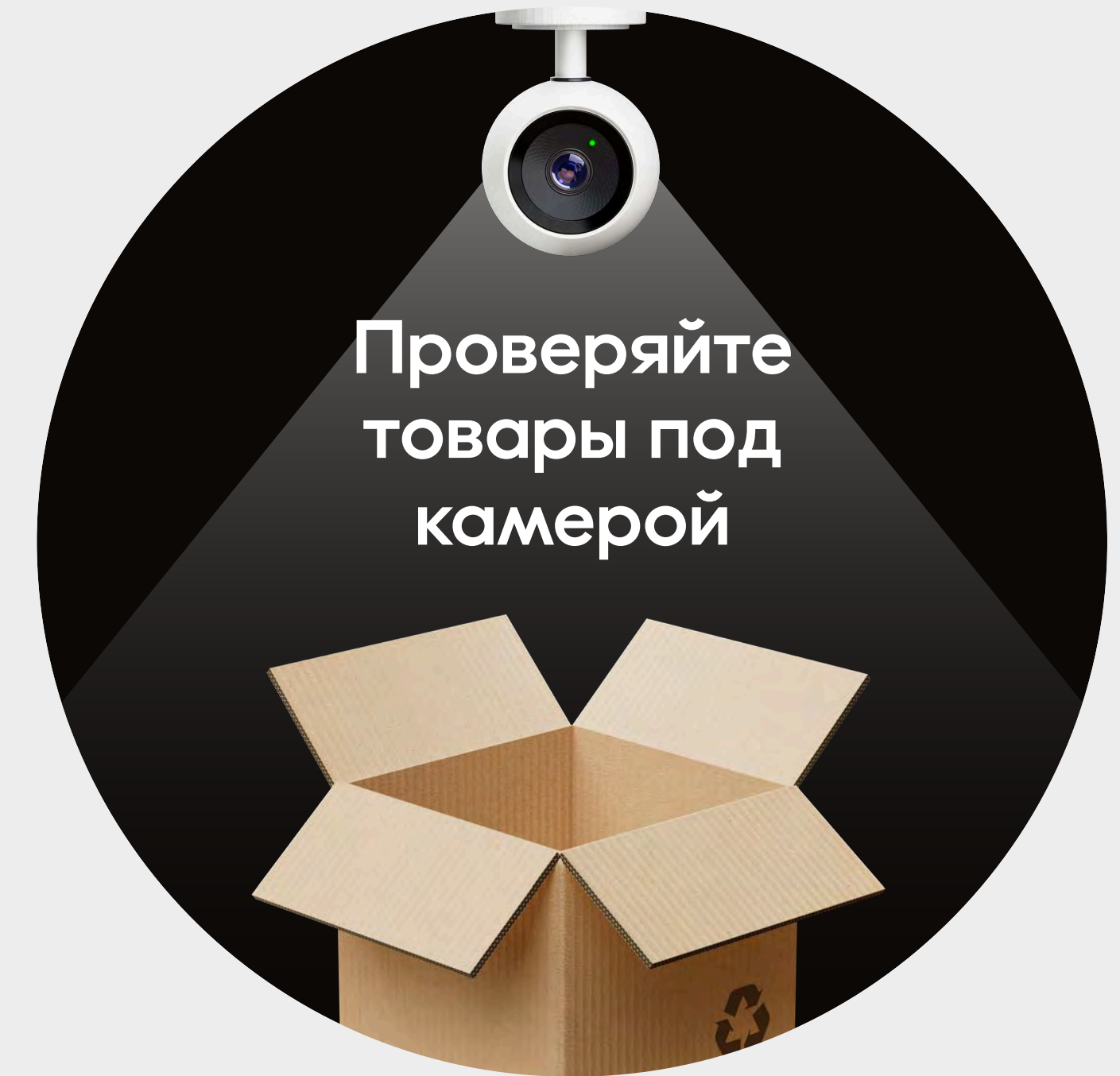

# Где разместить таблички

Выберите один из вариантов

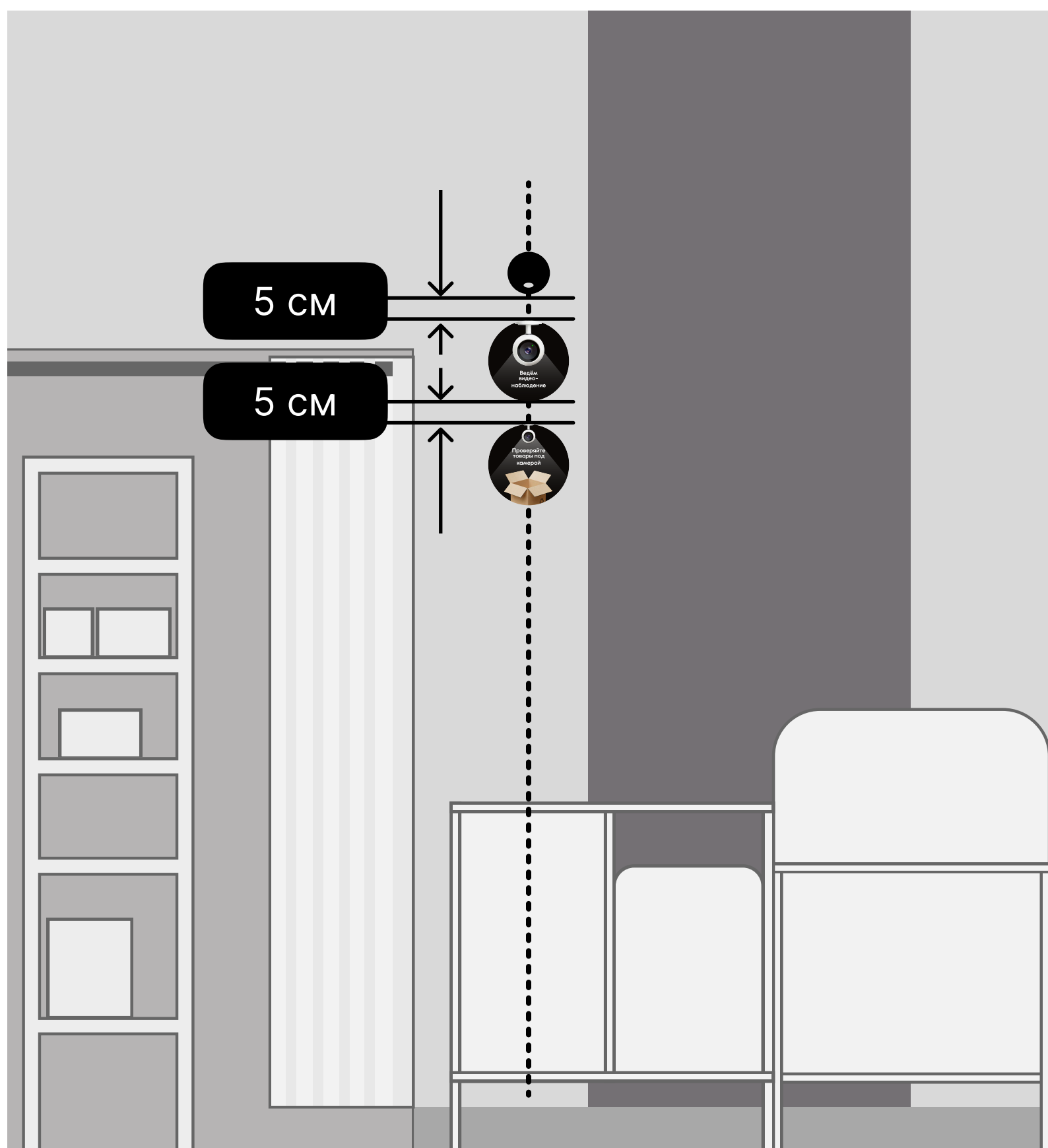

Лучшее место — чётко под камерой

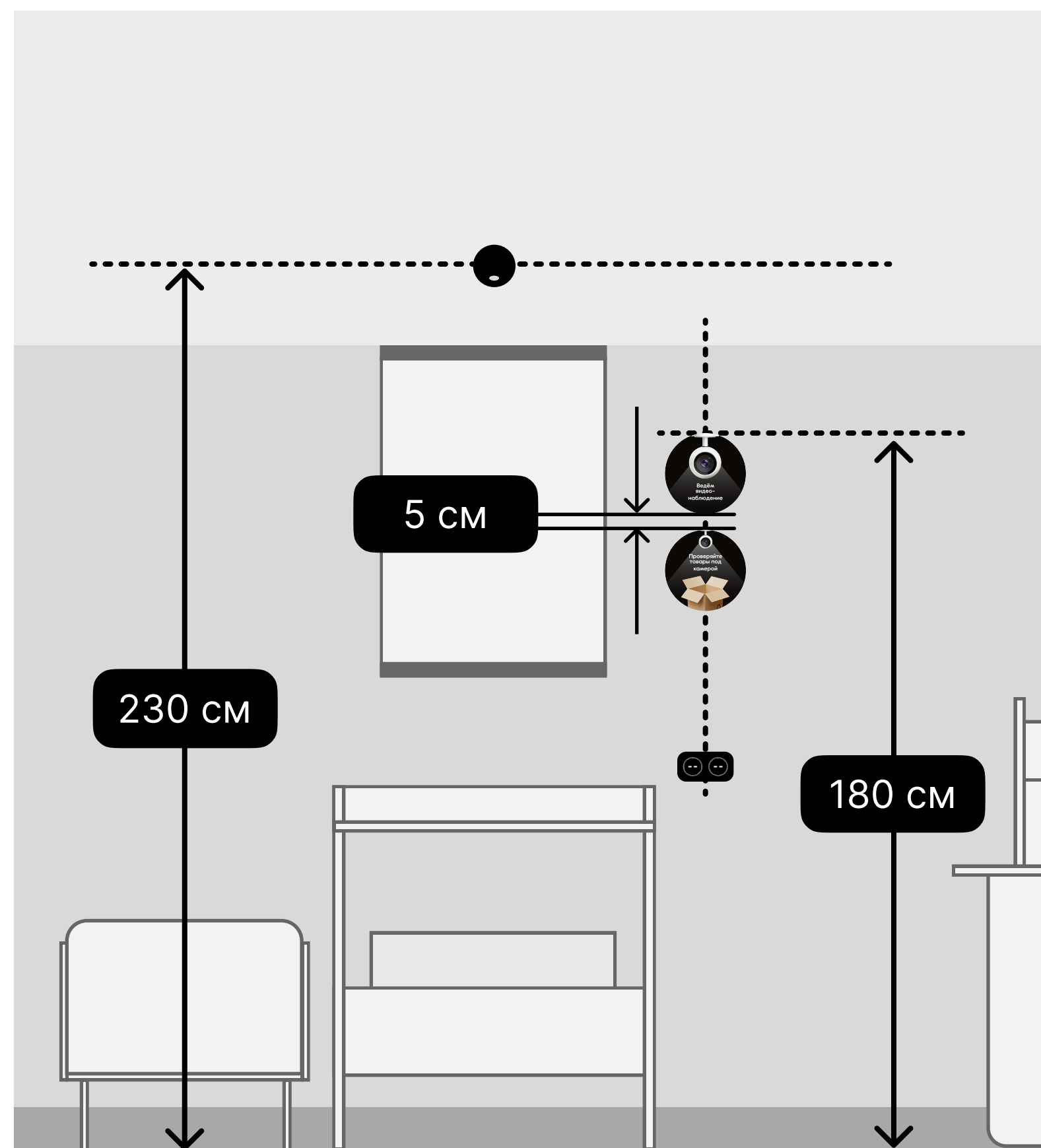

Над розеткой, на высоте 180 см от пола. Если мешает кабель-канал, то разместите с другой стороны от камеры

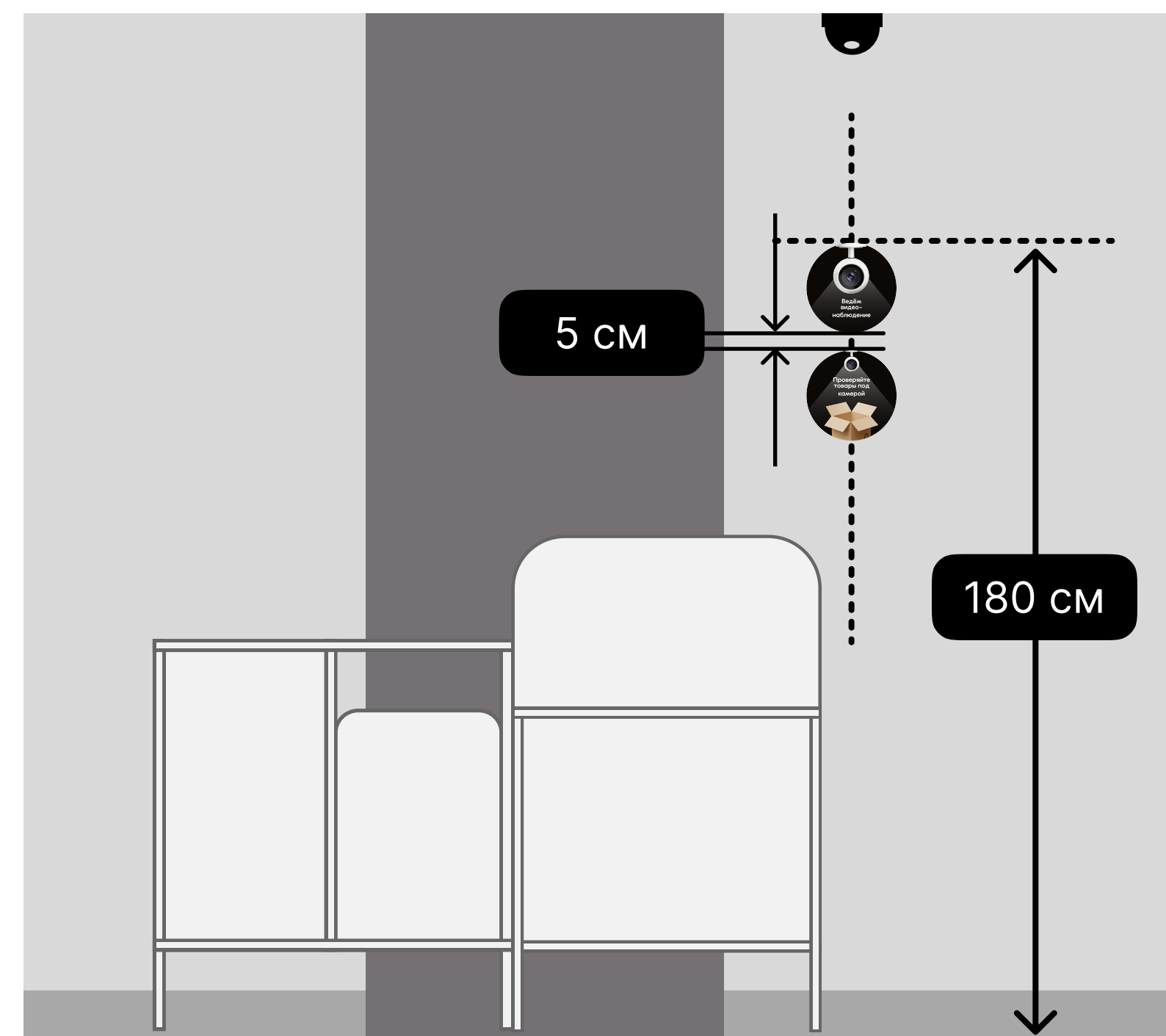

Если камера на потолке — под ней на высоте 180 см от пола

# Информация о камерах наблюдения

Чтобы вести видео- и аудионаблюдение в пункте выдачи, нужно:

— поставить табличку с предупреждением о том, что в ПВЗ работают камеры — дать покупателям доступ к тексту политики обработки данных

Размер: 14,8×21 см

Материалы: бумага

[скачать материалы](#)



# Как подготовить макет и заполнить шаблон

1. Скачайте материалы: макет листовки и шаблон документа «Политика о порядке осуществления видео- и аудиомониторинга»
2. Заполните пустые поля шаблонов своей информацией
3. Сохраните файл и загрузите на облачный диск с общим доступом
4. Откройте доступ к файлу по ссылке и скопируйте её
5. Создайте QR-код для этой ссылки. Используйте любой бесплатный сервис
6. Скачайте QR-код и добавьте его в макет, как на примере
7. Укажите в макете свои данные: наименование организации, ИНН и адрес электронной почты
8. Распечатайте макет и экземпляр политики
9. Вставьте макет в тейбл-тент, а политику храните на столе менеджера. Покупатели могут попросить у вас почитать печатную версию документа

# Тейбл-тент для вкладышей

Это пластиковая подставка для вкладышей в формате А5. В тейбл-тенте размещаем важную для покупателей информацию.

Подставка прозрачная с обеих сторон — можно вставить сразу 2 листовки.

С одной стороны разместите вкладыш с информацией о камерах наблюдения со страницы 189

Размер: 14,8×21 см

Материалы: бумага

[скачать макет](#)



# Где разместить тейбл-тенты

Есть несколько вариантов



На столе менеджера. Поставьте на свободное место, чтобы тейбл-тент не мешал покупателям

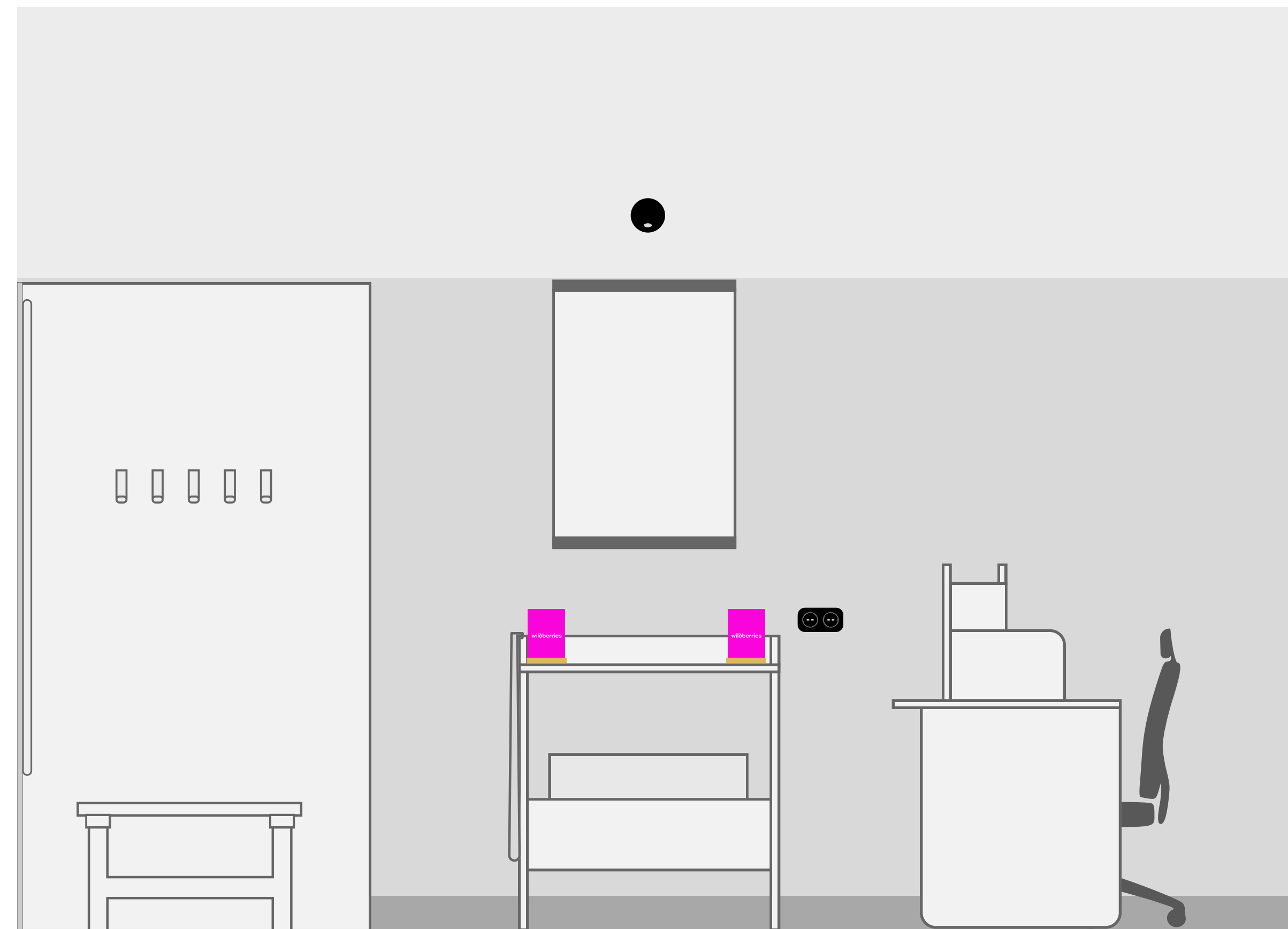

На столе проверки товаров

# Плакат о поиске сотрудников

Пригодится, когда вы будете  
подготавливать ПВЗ  
к открытию и искать  
работников

Размеры:  
21×14,8 см  
42×29,7 см

Материалы:  
бумага и виниловая пленка

[скачать макеты](#)

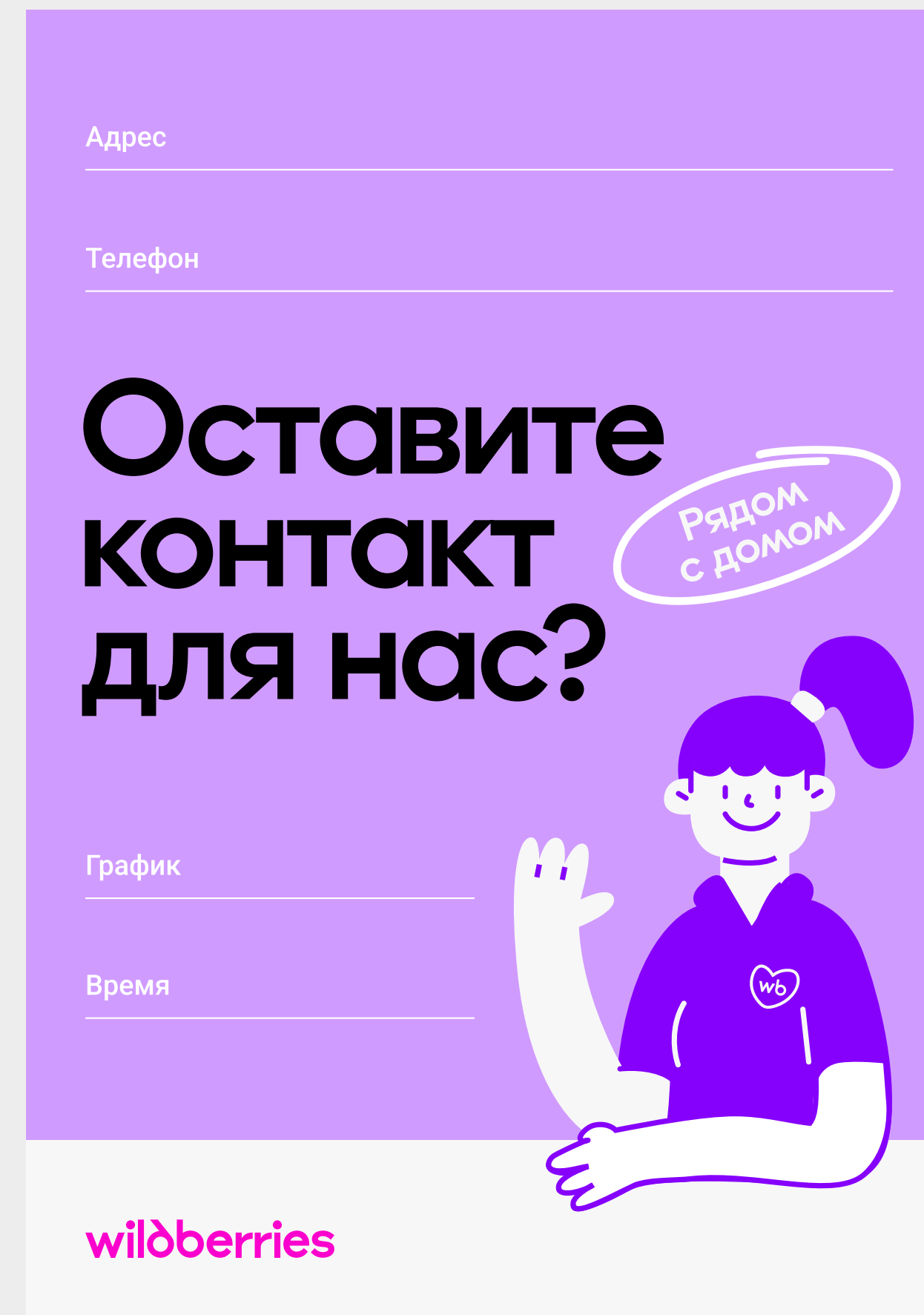

# Где и как разместить



Пока готовитесь к открытию, наклейте плакат А3 на дверь. А после открытия снимите плакат с двери и удалите клейкий слой



Когда откроетесь, разместите вкладыш в тейбл-тенге

● Размещайте плакат на двери только, если это разрешено в вашем населённом пункте

# Табличка для примерочной

Небольшие напоминания для покупателей. Разместите их в каждой примерочной

Размер: 70×15 см

Материалы:  
полиэтилентерефталат 0,15 см

[скачать макет](#)

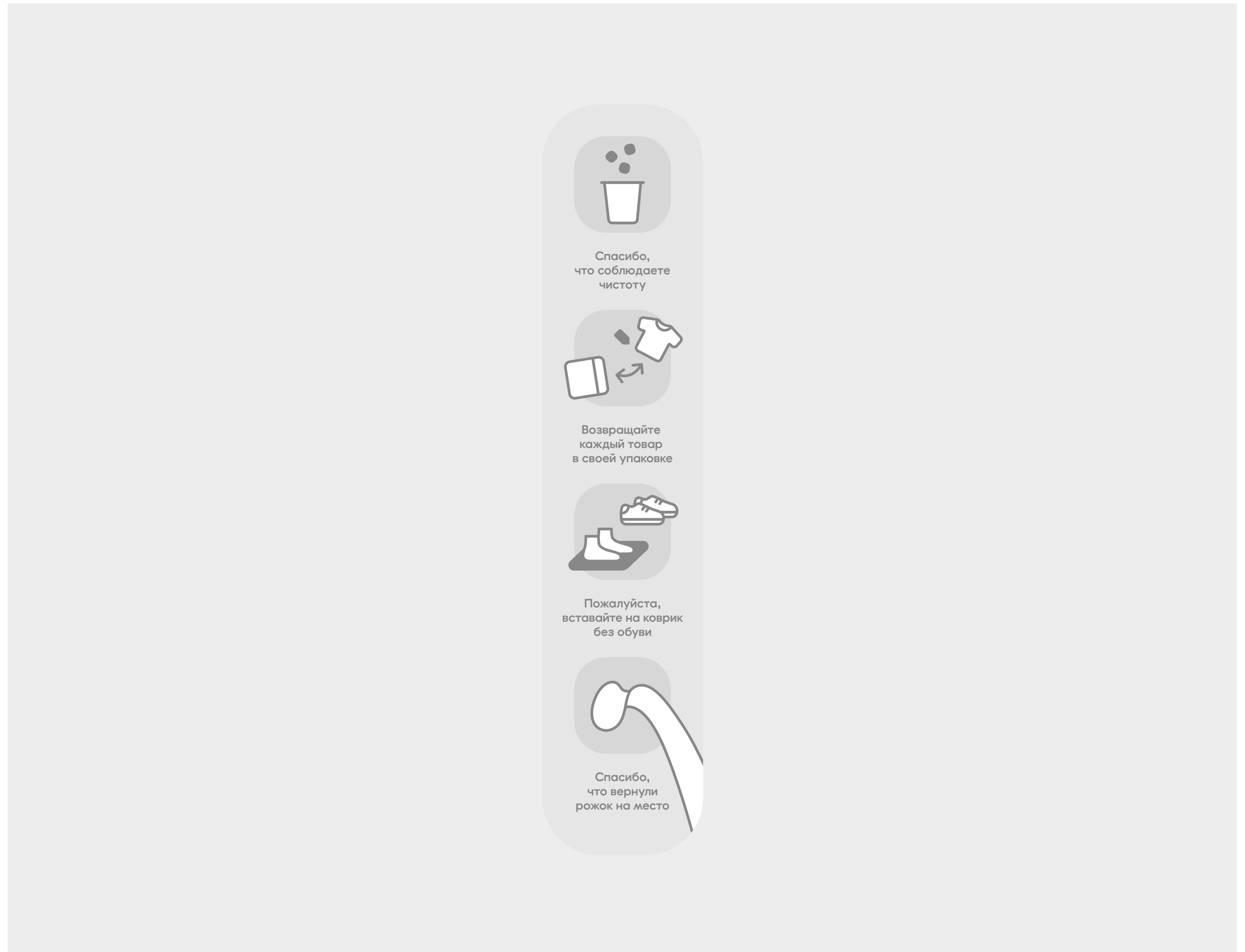

# Где разместить табличку для примерочной

Повесьте табличку на стену без крючков и отступите 30 см от края стены, чтобы штора не перекрывала табличку

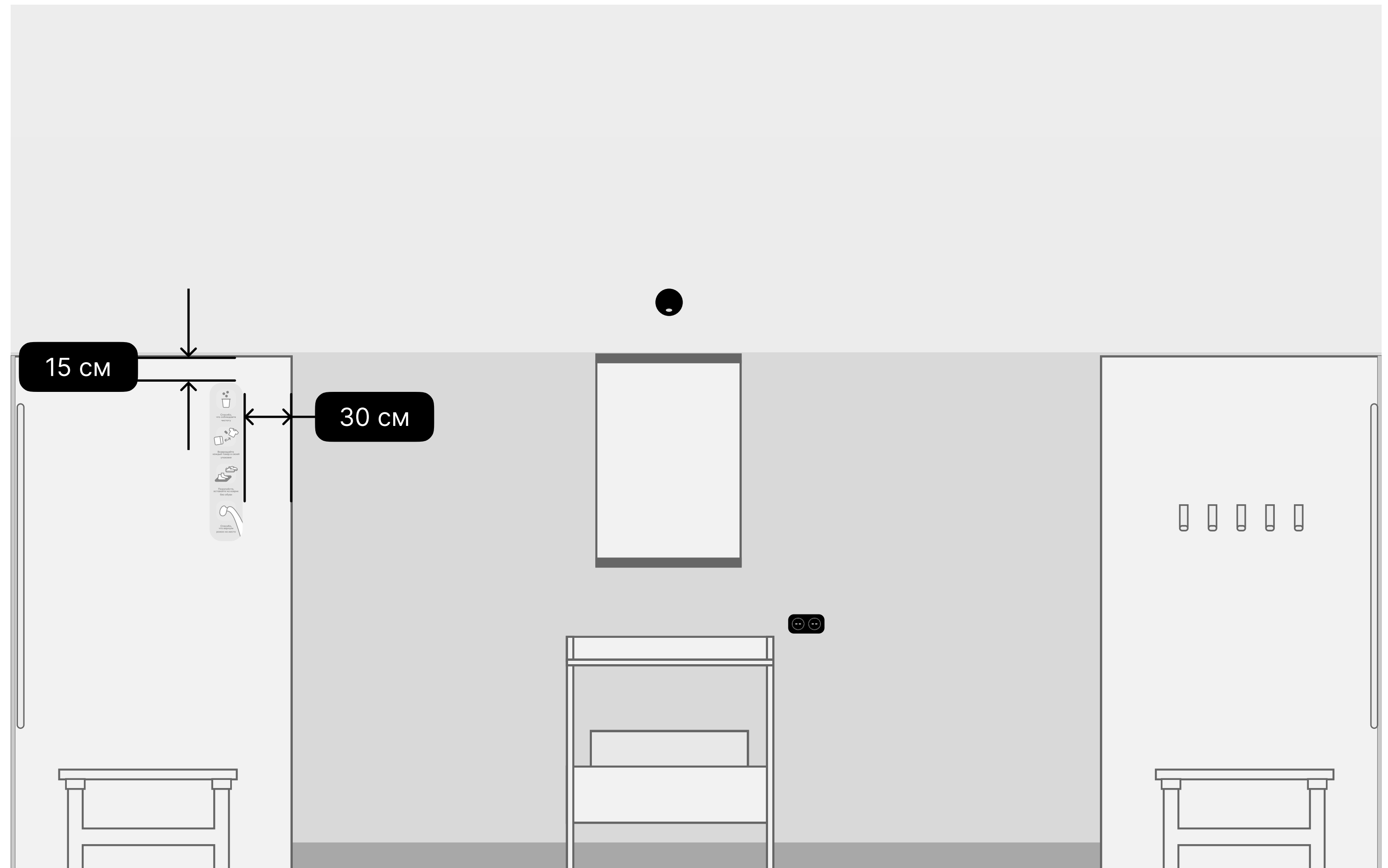

# Плакат «Говори свободно»

На нём рассказываем, что делать, если вдруг вы столкнётесь с мошенничеством внутри Wildberries.

Плакат только для вас и ваших сотрудников — не размещайте его рядом с клиентской зоной

Размер: 29,7×42 см

скачать макет

wildberries

## Говори свободно

Напиши на Горячую линию, если знаешь о мошенничестве, в котором замешан сотрудник или исполнитель Wildberries



### Конфиденциально

Каждое сообщение рассматривается конфиденциально. Кроме команды Горячей линии, о нём никто не узнает. Сообщение можно оставить анонимно



### Не наказуемо

В Wildberries запрещено наказание сотрудников и исполнителей за сообщение о мошенничестве и коррупции на Горячую линию

### О чём можно сообщить

О нарушении правил компании Wildberries в ПВЗ

О наличии опасных дефектов или критических уязвимостей в программном обеспечении

О случаях мошенничества в пункте выдачи

### Куда сообщить

На Горячую линию Wildberries по противодействию мошенничеству



Почта



Анкетолог



# У вас всё получится!

Когда закончите  
ремонт, отправьте  
заявку на активацию  
пункта выдачи  
в WB ПВЗ